

Рудольф Штайнер

Апокалипсис Иоанна

*Тринадцать лекций в Нюрнберге
с 17–27, 29, 30 июня 1908 года
Библиотечный № 104*

Теософия и Апокалипсис

Открытая лекция
о Духоведении, Евангелии и будущем Человечества
в качестве введения к циклу из 12 лекций о Теософии в связи с Апокалипсисом

17 июня, 1908 г., Нюрнберг

Осенью настоящего года Нюрнберг может праздновать прекрасный столетний юбилей, ибо в 1808 г. этот город принял в свои стены одного из величайших немецких гениев, одного из тех немецких гениев, о которых нынче, правда, не очень много говорят, работы которого еще менее понимают, но который будет иметь, когда он наконец будет понят, очень большое значение для будущей человеческой духовной жизни. Его, конечно, трудно понять, и поэтому пройдет еще некоторое время, пока люди снова будут его постигать. Осенью 1808 г. Гегель был назначен Директором гимназии в Нюрнберге.

Гегель высказал одну мысль, которую мы, быть может, именно сегодня смеем поставить в виде руководящего изречения в самом начале наших рассматриваний. Он сказал: «Глубочайшая мысль связана с образом Христа, историческим и внешним. И великое в христианской религии заключается в том, что каждая степень сознания может ее понять в ее внешности и ее историчности, но что одновременно она побуждает к глубочайшим работам в жизни духа, к глубочайшему проникновению. Для каждой ступени образования христианская религия понятна и в то же время она является побудительной силой для глубочайшей мудрости». Это слова Гегеля — немецкого философа.

Что христианская религия, что проповедь Евангелия понятна для каждой ступени сознания, это показал нам период времени, который исчисляется уже почти тысячелетиями. Что она побуждает к глубочайшим мыслям, к глубочайшему проникновению в учения мудрости человечества вообще — показать это будет одной из задач теософского духовного течения, духоведения, когда оно будет охвачено в правильном смысле, в его самых внутренних импульсах и станет господином человеческой жизни. Сегодняшнее рассмотрение было бы ошибочно понято, если бы кто-нибудь подумал, что теософия, или духоведение, в каком бы то ни было отношении является новой религией, хочет установить какое бы то ни было новое религиозное исповедание на место старого. Можно бы сказать даже, во избежание ложного понимания: если когда-нибудь теософия будет правильно понята, тогда станет ясно, что теософия как таковая, хотя и является крепчайшей, вернейшей опорой религиозной жизни, но сама по себе она не религия и поэтому никогда не будет противоречить какой бы то ни было религии. Ведь это нечто совершенно иное, что она может стать орудием для объяснения глубочайших мудростей и истин, а также самых серьезных и жизненных тайн религии и привести к пониманию их.

Для того чтобы охарактеризовать связь теософии с документами той или иной религии (а сегодня мы будем иметь дело с религиозными документами христианства), можно сделать следующее сравнение: теософия относится со своей стороны к религиозным документам так, как математическое

учение к тем документам, которые в течение исторического развития человечества возникли вообще в виде математических учебников и книг. У нас есть, например, старая книга, которую, собственно, ближе освоить может лишь сведущий в математике историк: это геометрия Евклида. Она впервые содержит в форме преподавания те сведения из математики и геометрии, которым дети обучаются теперь в школе. Но как мало из этих детей будут сознавать то, что все, чему они обучаются в отношении параллельных линий, треугольников и углов, что все это имеется в этой древней книге, что в ней эти сведения впервые были дарованы человечеству! С полным правом развивают в ребенке сознание, что эти вещи усматриваются сами собой, что когда человеческий дух напрягает свои силы и направляет их на формы пространства, то он может вникать в эти формы непосредственно, безотносительно к той древней книге. Но тот, который, быть может, ничего не знал об этой книге и воспринял математические и геометрические учения, тот, когда он наконец познакомился с нею, будет понимать ее в правильном смысле и сумеет оценить то, что даровал человечеству тот, кто впервые предложил эту книгу его духу. Так можно охарактеризовать отношение духоведения к религиозным документам. Источники духоведения таковы, что оно не нуждается ни в каких документах, ни в каких преданиях, если оно понимается согласно его истинному импульсу. Так же, как другое знание человечества дает нам познание окружающего чувственного мира вследствие того, что человек свободно использует свои силы, так глубже лежащие, дремлющие, прежде всего в человеческой душе, духовные, сверхчувственные силы и способности дают нам познание того, что в качестве сверхчувственного, невидимого лежит в основе всего видимого. Совершенно так же, как человек, когда он использует свои органы чувств, в состоянии воспринять то, что представляется внешним чувствам; так же, как он способен соединить и связать воспринятое со своим разумом, так человек, когда он применяет переданные ему духоведением методы, способен заглядывать, так сказать, за кулисы чувственного бытия, туда, где лежат духовные причины, где работают и проявляются существа, которых физический глаз не видит, а лишь сверхчувственное зрение воспринимает, которых не слышит физическое ухо, а только сверхчувственное. Так в свободном использовании человеческих сил — хотя они у большей части современного человечества еще дремлют в качестве сверхчувственных сил — лежит источник, независимый, свободный источник духовного знания, как в свободном использовании направленных на чувственный мир сил лежит источник внешнего знания. Но затем, когда человек каким-нибудь образом добился приобретения познаний, вводящих его в сверхчувственное, находящееся за чувственным, в невидимое, находящееся за видимым, когда он получает об этом такое же знание, каким является чувственное познание внешних предметов и явлений, тогда он может, вооруженный этим сверхчувственным знанием, так же подойти к преданию, к книгам и документам, в которых в течение всего развития людям приносились вести о сверхчувственном мире, как геометр приступает к геометрии Евклида. И тогда он испытывает их с такой же точки зрения, с какой современный геометр проверяет геометрию Евклида. Тогда он может признать и оценить эти документы по их истинной стоимости. И тот, кто идет этим путем, кто подходит к документам христианского благовестия действительно вооруженным познаниями о сверхчувственном мире, для того эти документы поистине не становятся менее ценными, наоборот, они являются в большем блеске, чем представлялись раньше лишь верующему чувству; они показывают, что содержат более глубокую мудрость, чем это предполагал человек до теософского познания.

Но есть еще один вопрос, который мы должны уяснить себе для того, чтобы правильно понять отношение теософии к религиозным документам. Спросим себя: кто лучше толкует геометрию Евклида — тот ли, кто может дословно перевести содержание книги и хочет его объяснить без того, чтобы сперва проникнуть в смысл геометрии, или же тот, кто сперва понимал геометрию и поэтому умеет найти ее и в этой книге? Представим себе отношение чистого филолога к книге геометрии Евклида, такого, который бы ровно ничего не смыслил в геометрии, сколько неправильностей получилось бы из этого, если бы он вздумал открывать смысл этой книги! Так поступали многие в отношении религиозных документов, даже те, которые, казалось бы, были призваны испытать и понять их истинный смысл. Они взялись за эти документы без того, чтобы сперва независимо от них познать что-либо о том, что можно знать о сверхчувственном. Таким образом, мы имеем в настоящее время очень тщательные объяснения религиозных документов, дающие сводку всей истории тех времен, например, о том, как именно возникли эти документы, но эти толкования вполне

уподобляются объяснениям геометрии Евклида лицом, в геометрии несведущем. Религия — и на этом мы настаиваем — есть нечто, что можно приобрести лишь тогда, когда ее рассматривают с помощью показаний, полученных теософским путем, хотя теософия может быть лишь орудием религиозной жизни, но никогда сама не может стать религией. Религия лучше всего характеризуется содержанием человеческого сердца, человеческого настроения души, той суммы ощущений и чувств, посредством которых человек воссылает лучшее, что он имеет в смысле чувствительности своей души, к сверхчувственным существам и силам. От огня этого душевного настроения, от силы этих ощущений, от рода этих чувств зависит характер религии человека, так же, как от горячего биения сердца в нашей груди, от чувства к красоте зависит то, как человек подходит к художественной картине. Содержанием религиозной жизни является, конечно, то, что мы называем духовным, сверхчувственным миром. Но совершенно так же, как эстетическо-художественное ощущение является чем-то совсем иным, чем-то, что мы называем духовным постижением внутренних художественных законов, — хотя духовное постижение их повысит восприятие искусства, — так же и та мудрость, та наука, которая вводит в духовные миры, и сама религия являются совершенно различными вещами. Эта наука делает религиозные ощущение и чувство более серьезными, более достойными, усилит и расширит их, но сама стать религией она не хочет, когда она правильно понята, хотя она и может привести к религии.

Если вы хотите теперь с этой духоведческой точки зрения понять силу и значение, смысл и дух христианского религиозного благовестия, то мы должны широко рассмотреть духовную жизнь, глубоко проникнуть в нее. Мы должны бросить взгляд на времена отдаленнейшего прошлого, другими словами, мы должны вернуться к дорелигиозным временам человечества, должны попытаться рассмотреть возникновение религии. Имеется ли в человечестве дорелигиозное время? Да, было некогда такое время на Земле, когда не существовало религии; духовная наука обязана тоже утвердительно ответить на такой вопрос, хотя и в совершенно ином смысле, чем это делает материалистическая культурная мудрость. Что означает религия для Человечества? Религия была и еще долго будет для Человечества тем, что выражает уже самое это слово. Слово «религия» означает соединение человека с его божественным, с духовным миром. И, по существу, религиозными временами являются такие, когда человек тосковал по соединению с божественным и стремился к этому, — безразлично, происходило ли это из какого-либо источника познания, или из известного ощущения, или потому, что он чувствовал, что его воля только тогда может быть сильной, когда она пронизана божественной силой. Такие времена, когда человек, так сказать, больше в самом себе предчувствовал, чем знал что-либо внешнее, больше предчувствовал духовный мир, нежели видел его, нежели имел его в своем окружении. Это были религиозные времена нашей Земли. А до этих времен были другие, когда человек не нуждался в таком предчувствующем единении с духовно-сверхчувственным миром, по которому он тосковал; не нуждался потому, что об этом сверхчувственном, духовном мире он знал, как человек нынешнего времени знает о чувственных вещах. Нужно ли человеку свидетельство о том, что существуют камни, деревья, животные? Нуждается ли он в каком-либо документе, в каком-либо учении, которые бы свидетельствовали или давали бы ему предчувствовать существование камней, растений, животных? Нет, потому что он видит их всюду вокруг себя и поэтому не нуждается в такой религии чувственного. Представим себе человека, который бы жил в совершенно иных мирах, с совершенно иными органами чувств, органами восприятия, который бы не видел камней, растений, животных, потому что для него они были бы невидимыми; представим себе, что такому человеку была бы дана весть, посредством писания или иначе, о камнях, растениях, животных — чем бы явилось для него то, что для вас является лицемерием, опытом, непосредственным знанием, чем бы это было для него? Религией — вот чем было бы это для такого человека. Если бы в какой-либо книге стояло: существуют камни, растения, животные, — то это явилось бы религией для такого человека, так как он этого никогда не видел.

Было время для людей, когда они еще жили среди тех духовных существ и фактов, о которых им возвещают ныне религии и учения мудрости.

Слово «развитие» стало нынче во многих областях мировоззрения магическим словом, но внешняя наука применяет его только к внешним чувственным фактам. Для того, кто рассматривает мир духоведческий, все, буквально все находится в развитии и прежде всего — человеческое сознание. То состояние человеческого сознания, в котором люди в настоящее время живут, посредством которого вы с момента утреннего пробуждения с помощью ваших органов чувств видите и воспринимаете

чувственный мир, — это состояние сознания развилось из другого. В духоведении мы называем сегодняшнее состояние сознания *«ясным дневным сознанием»*. Но оно развилось из прадревнего иного сознания, называемого *«сумеречным образным сознанием человечества»*. Тут мы, конечно, возвращаемся к ранним состояниям развития Человечества, о которых внешняя антропология ничего не сообщает, и это потому, что она пользуется лишь чувственными инструментами и методами рассудка. Она полагает, что человек прошел в древнейшем прошлом через состояния сознания, которые, собственно, те же самые, через которые проходят ныне наши животные. В прежних лекциях уже указывалось, как мы должны представлять себе с точки зрения духоведения отношение человека к животным. Никогда человек не был таким существом, каким являются нынешние животные. Он не происходит от таких существ, которые были такими, как нынешние животные. Формы развития, из которых образовался человек, показались бы, если бы мы стали их описывать, совершенно непохожими на нынешних животных, которые являются как бы отставшими на более ранних ступенях развития существами, которых эти более ранние ступени развития «консервировали» и привели к отвердению. ***Человек перерос свои прежние ступени развития, а животные не доросли до них.*** Таким образом, мы видим в животном мире как бы отставших братьев человечества, но которые уже не носят больше формы этих более ранних ступеней развития. Эти последние протекали в такое время, когда Земля имела иные условия жизни, когда элементы не были распределены так, как нынче, когда человек не обладал таким телом и, тем не менее, был человеком. Выражаясь образно, он в пределах хода развития сумел выждать со своим нисхождением вплоть до того времени, когда эта плотская материальность стала такой, что он смог развить силу нынешнего духа. Животные не сумели ждать; они затвердели на более ранней ступени, оделись плотью раньше, чем это было нужно. Поэтому они должны были отстать. Таким образом мы сможем себе представить, что человек жил при других условиях и в иных формах сознания, нежели теперь. Если мы проследим эти формы сознания в обратном порядке на тысячи и тысячи лет, мы будем находить все новые и новые. То, что мы сейчас называем логическим мышлением, интеллектом и разумом, это развилось в человечестве лишь поздно. Гораздо более мощными были те силы человека, которые в настоящее время уже понемногу исчезают, например, память. Было время, когда она была колоссально, более сильно развита, чем теперь. Благодаря возрастающей культуре разума человечества память значительно отступила на задний план. Тот, кто смотрит нынче на мир хоть сколько-нибудь видящими практическими глазами, может еще и ныне познать, что то, что говорится таким образом на основе духоведения, говорится не на ветер. Можно было бы возразить: если это правда, тогда нынешние люди, случайно отставшие, должны были бы показать, что именно в отношении памяти они отстали меньше всего; они должны были бы также показать, что если постараться искусственно задержанным в развитии людям привить интеллектуальность, то от этого пострадает их память. Здесь, в этом городе, можно было наблюдать характерный случай такого рода. Профессор Даумер хорошо наблюдал этот случай на том загадочном человеке, который таинственным образом появился в этом городе и таким же таинственным образом умер в Ансбахе; тот самый, о котором один писатель сказал, чтобы указать на таинственное в его жизни, что когда его выносили, это был такой день, где с одной стороны на краю неба заходило солнце, а на противоположной стороне восходила луна, — вы знаете, что я говорю о *Гаснаре Хаузере*. Если вы оставите в стороне все *«pro»* и *«contra»*, о которых говорили относительно этого случая, если вы возьмете лишь то, что было безусловно засвидетельствовано, то вы узнаете, что это найденыш, который вдруг сразу оказался на улице, которого называли — так как не знали, откуда он пришел, — «ребенком Европы», что когда его нашли, он не умел читать и считать. В возрасте 20 лет у него не было ничего из того, что приобретается интеллектом, но замечательно то, что у него была чудная память. Когда начали его обучать, когда в душу его проникла логика, память исчезла. Этот переход в сознании был связан также еще с чем-то иным. В нем первоначально имелась непостижимая, прямо врожденная правдивость, и именно в этой правдивости он стал все более и более заблуждаться. Чем больше его питали интеллектуальностью, тем больше исчезала правдивость. Мы могли бы не мало изучить, если бы мы погрузились в эту душу, которая была искусственно задержана в своем развитии. И для того, кто стоит на почве духоведения, вовсе не так уж необоснованно народное поверье, которому нынешние ученые не верят и которое говорит, что Г. Хаузер, когда он еще ничего не знал, еще не имел никакого представления о том, что кроме него имеются еще существа различной формы и вида, что он тогда обладал поразительным влиянием на самых свирепых животных. Дикие звери

смиряться и становились совсем кроткими; из него исходило что-то, под влиянием чего зверь, яростно набрасывавшийся на всякого другого, становился кротким. Как было сказано, мы могли бы, — так как представляется такой случай, который можно понять с точки зрения духоведения, — мы могли бы глубоко проникнуть в душу этой замечательной и для многих столь загадочной личности, и вам бы представился такой случай, из которого вы могли бы усмотреть, что все то, чего нельзя объяснить с точки зрения обыденной жизни, толкуется духоведением в свете духовных фактов. Конечно, такие духовные факты могут быть получены не умозрительно, а только путем духовного наблюдения, но они понятны для всесторонне охватывающего их логического мышления.

Все это должно было быть сказано лишь для того, чтобы показать вам, как вы можете прийти до мысли о том, что нынешнее состояние сознания развилось из прадревнего иного состояния сознания, при котором человек не находился в непосредственном контакте с чувственными предметами в нынешнем смысле, зато находился в сношении с духовными фактами и существами. Тогда человек не видел физического образа другого человека, которого, впрочем, тогда в нынешней форме и не было вовсе. Когда к нему приближалось другое существо, в его душе возникало нечто вроде сновидческого образа. Смотря по его форме и окраске, этот образ показывал, было ли приближающееся существо настроено дружески или враждебно к нему. Такое сознание воспринимало духовные факты и тем самым духовный мир вообще истинно, правдиво. Так же, как человек теперь находится в общении с плотскими существами, так жил он в то время, когда он мог взирать сам на себя и был самому себе и душою, и духом среди духовных существ; они были для него наглядными. Он был дух среди духов. Хотя он обладал лишь своего рода сонным сознанием, все же образы, которые в нем вставали, находились в живой связи с его окружением. Это было древнее время, когда человек жил еще в духовном мире, из которого он позднее спустился для того, чтобы получить чувственную плоть для соответствующего ему нынешнего сознания. Животные уже присутствовали в качестве физических существ, когда человек воспринимал еще в духовных областях. Человек тогда жил среди духовных существ, и так же, как вы сейчас не нуждаетесь ни в каких свидетельствах для того, чтобы быть убежденными в существовании камней, растений и животных, так же мало нуждался в них человек в то далекое время для того, чтобы быть убежденным в существовании духовных существ. Он жил среди духов и Богов и поэтому не нуждался ни в какой религии. Это было безрелигиозное время. Затем человек спустился, прежняя форма сознания превратилась в нынешнюю, человек уже не видит больше витающими в пространстве краски и формы, а видит краски наложенными на поверхности чувственных вещей. В той же мере, как человек учился направлять свои внешние чувства на внешний вещественный мир, в той же мере этот внешний чувственный мир заволоч, как вуаль, как великая Майя, духовный мир. И сквозь эту завесу человек должен был получить весть о духовном мире: религия стала необходимой. Но имеется также состояние между временем, предшествующим религиозному сознанию, и временем собственно религиозного сознания; есть такое промежуточное состояние. Из него возникли мифологии, сказания, повествования народов о духовных мирах.

Только кабинетная ученость, не подозревающая ничего из действительных духовных событий, может утверждать, что образы северной или германской мифологии, греческой мифологии, все документы о Богах и их деяниях являются вымыслами народной фантазии. Это не поэтические произведения народной фантазии; народ не так сочиняет, что когда, например, плывут отдельные облачка, он говорит, что это барашки. Что народ так сочиняет, это выдумка нашей нынешней учености, которая в этих вещах проявляет живейшую фантазию. Все, что содержится в древних сказаниях и повествованиях о Богах, является последними остатками, последними воспоминаниями из дорелигиозного сознания. У людей сохранилась весть о том, что они сами видели. Эти люди, описывающие Вотана, Тора, Зевса и т.д., сделали это потому, что еще имелось воспоминание о том, что это все некогда было пережито. Крохами, частично оторванными кусочками того, что некогда было пережито, — вот чем являются мифологии. Еще в другом отношении имелось промежуточное состояние. Так же и в то время, когда «разумные люди» — назовем их так — стали уже очень разумными, все-таки всегда еще существовали такие, которые, по крайней мере, в исключительных состояниях (назовите их отрешенностью или сумасшествием — как хотите) могли лицезреть духовные миры, могли еще воспринимать то, что раньше видело большинство людей. Они рассказывали, что они сами еще кое-что видели из духовного мира. И это соединилось с воспоминаниями таким образом, что в народах была живая вера. Это было состояние переходное к

собственно религиозному состоянию.

И каким образом развивалось собственно религиозное состояние Человечества? Это было благодаря тому, что человек нашел средства и пути так развить свое внутреннее, что он снова может увидеть те миры, из которых он вырос, но которые он когда-то лицезрел в сумеречном сознании. Здесь мы подходим к вопросу, кажущемуся весьма маловероятным для многих современных людей, к вопросу о посвященных. Чем являлись посвященные в Человечестве? Это были те люди, которые посредством определенных методов так развивали свое душевное и духовное внутреннее, что они как бы снова вращались в духовный мир. Посвященные есть! В каждой душе дремлют сверхчувственные силы и способности. Для каждого человека наступает или, по крайней мере, может наступить такой важный, великий момент, когда эти силы просыпаются. Этот момент мы можем воспринять душой, если представим себе, как протекало другое человеческое развитие. Говоря словами Гете, мы оглядываемся на времена далекого прошлого, когда в физическом человеческом теле, каким мы его видим ныне, еще не было такого физического глаза, такого физического уха, как теперь. Мы оглядываемся на те времена, когда на тех местах, где находятся сейчас эти органы, были безразличные органы, которые не могли ни видеть, ни слышать. Для физического человека наступило однажды время, когда эти слепые органы развились до световых точек, когда они постепенно стали развиваться все больше, пока, наконец, для них не возник свет. И также наступил тот момент, когда человеческое ухо доразвилось до того, что дотоле немой мир открылся ему в звуках и гармониях. Так же, как солнце своими силами работало над тем, чтобы образовать его глаза из его организма, так же человек теперь может по духу своему жить так, чтобы подобным же образом развились часто для него ныне безразличные духовно-душевные органы. Возможен момент — и для многих он уже был, — когда душа и дух их преобразовываются так же, как некогда преобразовалась внешняя физическая организация. Возникают новые глаза и новые уши, благодаря которым из духовного темного и немного окружения начинает сиять свет и раздаваться звуки. Развитие возможно также и для того, чтобы вжиться в высшие миры. Это и есть посвящение. И в школах мистерии людям совершенно так же преподаются методы этого посвящения, как во внешнем мире, скажем, методы физической лаборатории или биологического исследования. Разница между методами внешней науки и посвящением только в том, что первая должна соорудить себе инструменты и внешнюю вспомогательную аппаратуру, тогда как для стремящегося к посвящению существует один лишь инструмент, который он должен выделить, и это — он сам, во всех своих силах. Так же, как в железе может дремать магнетическая сила, так дремлет в человеческой душе сила, с помощью которой можно проникнуть в духовный мир света и звука. Так наступило время, когда нормально могли видеть только физически чувственное и когда вожди Человечества состояли из таких посвященных, которые могли видеть в духовных мирах, могли делать сообщения о фактах духовного мира, могли пояснять их, — те самые факты, среди которых человек раньше жил.

К чему приводит первая ступень посвящения? Как она представляется человеческой душе? Не думайте, что это развитие заключается только в философских умозаключениях, в синтезировании понятий и уточнении их. Те понятия, которые человек имеет во внешнем чувственном мире, они изменяются в том человеке, который доразвился до восприятия духовного мира. Человек постигает уже не путем резко очерченных понятий, а посредством образов, имажинации. Ибо человек дорастает до духовной, мирозозидающей работы. Такими определенно и твердо оконтуренными, какими мы их видим, являются именно только предметы чувственного мира. В мирозозидающем процессе вы не увидите животного с твердыми контурами. Там у вас в основе имеется нечто вроде образа, из которого могут возникнуть различные внешние формы — расчлененная (сочлененная) в себе действительность. Надо строго придерживаться выражения Гете: «Все преходящее есть лишь подобие». Посвященный прежде всего учится познавать и понимать духовный мир в образах, учится таким образом восходить в духовный мир. Для этого его сознание должно быть более подвижно, чем то, которое нам служит для построения окружающего нас чувственного мира. Поэтому эту ступень развития называют имажинативным сознанием. Она вновь вводит человека в духовный мир, но уже не в сумеречном сознании. Это долженствующее быть достигнутым в результате посвящения сознание ясно и светло, как то, которым человек обладает при дневном сознании, как само это дневное сознание. Человек обогащается тем, что к дневному сознанию он дополнительно приобретает сознание духовного мира. И то, что посвященные таким образом переживали в духовных мирах, сообщения об этом находятся в

древних документах Человечества, совершенно так же, как о низменной науке геометрии Человечество получило сообщение через Евклида. Мы узнаем, что находится в этих документах (летописях), когда мы обращаемся вновь к источнику: к прозрению посвященных.

Так происходило это все в Человечестве вплоть до появления величайшего Существа, которое когда-либо ходило по земному шару, — Христа Иисуса. С Его появлением новый элемент вступает в развитие. Если мы хотим выяснить себе, в чем состоит то существенно новое, что было даровано Человечеству Христом Иисусом, мы должны принять во внимание, что во всех дохристианских местах посвящения человек посвящался таким образом, что было необходимо полностью выйти из остального человеческого развития, работа над его душой шла в местах глубочайшей тайны. И прежде всего мы должны уяснить себе, что в сознании человека все еще имелось нечто от перехода (когда он вновь поднимался в духовный мир) от древнего, исключительно сонного образного сознания. Человек должен был бежать из этого чувственного мира для того, чтобы иметь возможность вступить в духовный мир. Что в данное время это более не является необходимым, это было результатом появления на Земле Христа Иисуса. Благодаря тому, что Христов Принцип вступил в Человечество, случилось, что Центральное Существо духовного мира однажды находилось на этой Земле исторически, то самое Существо, по Которому тосковали все те, которые узнали религиозную жизнь, которые созерцали в обителях посвящения, которые отошли от чувственного мира для того, чтобы вступить в духовный мир. То Существо, о Котором предвозвещалось, что человек встретит в Нем свое Наивысшее, — это вступило в лице Христа Иисуса в историю Человечества. И тот, кто хоть немного понимает в истинной духовной науке, знает, что всякое религиозное возвешение до появления Христа Иисуса было предвозвещием Христа Иисуса. Когда древние посвященные хотели говорить о том Наивысшем, что было им доступно в духовном мире, что они могли лицезреть в качестве первопричины всех вещей, тогда они говорили под самыми различными наименованиями о Христе Иисусе. Вспомните лишь один пример: «Ветхий Завет», который тоже является предвозвещием. Вспомним, как Моисей, когда он должен был вести свой народ, получил веление: «Скажи своему народу, что то, что ты должен делать, было сказано тебе Господом Богом». На это Моисей сказал: «Как поверят мне люди, как я вызову в них убеждение? Что должен я сказать, когда они спросят меня: “Кто тебя послал?”» И ему дается веление: «Скажи: Аз Есмь — вот кто меня послал. Прочтите это и сравните как только можете точно с оригинальным текстом и вы увидите, в чем тут дело. «Аз Есмь» — что это значит? «Аз Есмь» — это имя Божественной Сущности, Христова принципа человека, того Существа, Которого человек чувствует в себе как каплю, как искру, когда он может сказать: «Я есмь». Камень не может сказать: «Я есмь», растение и животное не могут сказать «Я есмь». Человек является венцом творения потому, что он может сказать себе: «Я есмь», что он может произнести имя, которое ни к кому не относимо и имеет значение только для того, кто его произносит. Только вы одни можете сказать самому себе “Я”. Никто не может вас назвать “Я”. Здесь душа говорит сама с собой в том слове, в которое имеет доступ лишь такая Сущность, Которая входит в душу не через какой-либо внешний орган чувств, никаким внешним путем. Здесь глаголет Бог. Поэтому имя «Я есмь» было дано Божеству, наполняющему мир. «Скажи — тебе это я сказал, “Я есмь!”» — так должен был возвестить своему народу Моисей. Лишь медленно научаются люди вполне понимать глубокий смысл этого «Я есмь». Не сразу почувствовали себя люди отдельными людьми. Это вы можете найти еще в Ветхом Завете. Тогда люди еще не чувствовали себя обособленными людьми. Принадлежащие к германским племенам люди так же, даже уже во времена христианской церкви, не чувствовали себя отдельными людьми. Вспомните херусков, тевтонов и т.д., те германские племена, в стране которых находится нынешняя Германия. Отдельный херуск больше ощущал племенную (видовую) душу, в отношении которой он казался себе членом. Отдельный человек не мог бы сказать в той резкой форме, как нынче, «Я есмь»; он чувствовал себя спаянным в один общий организм с теми, кто были ему родственны по крови. Это кровное родство занимает обширнейшую область у последователя Ветхого Завета. Отдельный человек чувствовал себя сокрытым в целом народе; в этом народе для него господствует “Я”. Он хорошо понимает, что означает: «Я и Отец Авраам — одно», ибо он прослеживает кровное родство через поколение вплоть до Авраама; он знает, когда он хочет выйти из рамок своего отдельного “Я”, что он скрыт в лоне отца Авраама, кровь которого, являющаяся внешним носителем всеобщего народного “Я”, течет в поколениях его нисходящих потомков.

Теперь, если мы сравним с изречением, означаящим нечто весьма высокое для каждого

последователя Ветхого Завета, то, что было установлено Христом, тогда нам словно молниеносно освещается весь прогресс, вызванный развитием христианства. «Прежде, нежели Авраам был, было «Я есмь»». Что это значит? До Авраама существовало «Я есмь». (Таков именно правильный перевод и интерпретация соответствующего места Евангелия). Это значит: проследите в обратном порядке все поколения и вы найдете нечто в самих себе, в вашей отдельной индивидуальности, что еще более вечно, нежели то, что течет через все родственные по крови поколения. Раньше, чем были предки, было «Я есмь», та Сущность, Которая внедряется в каждого человека, которую каждая человеческая душа может непосредственно чувствовать в самой себе. Не я и отец Авраам, не я и отец находящийся где-то во времени, а я и духовный Отец, не связанный ни с чем преходящим, мы — Едино есмы! **Я и Отец — одно**. В отдельном человеке находится Отец. Живет божественный принцип, что-то, что было, есть и будет.

Люди после того, как они в течение почти двух тысячелетий лишь начали ощущать силу этого мирового импульса, в дальнейшем полностью осознают, что означает этот скачок в развитии миссии Земли для человека. То, что можно было уловить, лишь поднявшись над отдельным бытием, над обособленным человеком, когда брали дух целого племени, — это было то, чего хотели достичь древние посвященные. Когда кто-либо в обычном мире слышал это, он говорил: «Это нечто преходящее, что начинается с рождением и прекращается со смертью». Но когда он был посвящен в тайну мистерии, тогда он видел то, что другой чуял и ощущал как то, что течет в крови следующих друг за другом поколений, но что есть настоящая сущность, тогда он видел родового духа. Лишь то, что постижимо только в духовном царстве, но не во внешней действительности — это он мог лицезреть. Он мог видеть Бога, струящегося в крови поколений. Духовно стоять лицом к лицу с этим Богом можно было только в мистериях.

Те, которые с полным пониманием, как интимные ученики, находились около Христа Иисуса, сознавали, что Существо духовно-божественной природы стояло перед ними в замкнутой телесно-человеческой личности для внешних органов чувств. Они ощущали Христа как первого, который в обособленном человеке имел в себе такого духа, которого вообще чувствовали в себе лишь сопринадлежащие человеческие массы и которого раньше посвященные могли лицезреть только в духовном мире. Он был первенцем среди людей.

Чем индивидуальнее становится человек, тем более может он стать носителем любви. Там, где людей сковывает кровь, там люди любят по той причине, что они подвоятся к тому, что они должны любить. Но если человеку дается индивидуальность, если он заботится и возвращает в себе божественную искру, тогда импульсы любви, волны любви должны направляться от человека к человеку из свободного сердца. Таким образом, человек обогатил этим новым импульсом старые узы любви, связанные с кровью. Любовь постепенно переходит в духовную любовь, струящуюся из одной души в другую, которая в конце концов охватит все Человечество общими узами всеобщей братской любви. Но Христос является силой, живой силой, которой, как она проявилась для внешнего зрения, Человечество впервые было приведено к братству. И люди научатся понимать эти узы братской любви как законченное, как одухотворенное христианство. Сейчас охотно говорят, что теософия должна искать во всех религиях однородное ядро истины, так как ведь все религии содержат одно и то же. Люди, которые так говорят, которые сравнивают религии только для того, чтобы искать абстрактную одинаковость, ничего не понимают в принципе развития. Мир развивается не напрасно. Правда, в каждой религии содержится истина, но по мере своего постепенного развития от одной формы к другой она развивается в высшие формы. В отношении истины вы, конечно, найдете, если будете изучать достаточно глубоко, что те учения, которые содержатся в христианстве, имеются и в других религиях. Новых учений христианство не принесло. Но существенное в христианстве — не в учениях. Возьмите дохристианских основателей религии: у них все дело в том, чему они учили. Представьте себе, что эти основатели религии остались неизвестными; осталось бы то, чему они учили. Это удовлетворило бы Человечество. Но у Христа дело не в этом. У Него все в том, что Он был здесь, что Он в физическом теле жил на этой Земле. Главное — это вера не в Его **учение**, а в Его **личность**, главное то, что видели, что Он был первенцем среди тех, кто могут умереть, у Которого спрашивают: «Чувствовал ли бы Ты в том положении, в каком я нахожусь, то же, что чувствую я? Думал ли бы так, как я теперь думаю, хочешь ли так, как я хочу?» Вот что важно, что Он является величайшим примером (прообразом) как личность, у Которого дело не в том, чтобы слушать Его учения, а в том,

чтобы взирать на Него Самого, *как Он поступал*. Поэтому интимные ученики Христа Иисуса говорят нечто совершенно иное, чем ученики других основателей религии. Последние говорят: «Господин наш *учил* тому или иному», а ученики Христа говорят: «Не умствующие мифы и учения повествуем мы вам, а говорим то, что наши глаза сами видели, наши уши сами слышали. Мы слышали голос, наши руки осязали источник жизни для того, чтобы мы могли иметь общение с вами». И Христос Иисус Сам говорил: «Свидетелями Моими должны вы быть в Иерусалиме, в Иудее, до конца мира». Этим высказано нечто очень важное: «Свидетелями Моими вы должны быть до скончания мира». Это значит: всегда, во всякое время будут такие, которые так же, как те в Иудее и Галилее, смогут сказать на основании непосредственного знания, Кто был Христос в смысле Евангелия. В смысле Евангелия — что это значит? Ни что иное, как то, что Он изначально был тем принципом, который жил во всем творчестве. Он говорит это: «Если вы не верите в Меня, верьте, по крайней мере, Моисею; ибо если вы верите Моисею, то верите и в меня, ибо Моисей говорил обо Мне». Мы уже видели это сегодня: о Нем говорил Моисей, когда указал на то, что «Я есмь», сказал себе это «Я есмь», который до того мог восприниматься только духовно. То, что Христос видимо проявился, видимо вступил в мир как человек среди людей, — это именно и составляет разницу между Евангелием Христа и божественными откровениями других религии. Ибо у этих вся духовная мудрость была направлена на нечто, находящееся вне мира; теперь же с Христом Иисусом в мир вступило нечто, что само должно было быть понято как чувственное явление. Что ощущали первые апостолы как идеал своей мудрости? Уже не только понимать, как живут духи в духовном мире, а как мог наивысший принцип находиться на Земле в этой исторической личности Христа Иисуса. Гораздо легче отказать этой личности в божественности, чем ощущать таким образом. В этом заключается разница между неким учением первых времен христианства и тем, что называют внутренним христианством, *разница между гнозисом и эзотерическим Христианством*. Гнозис, хотя и признает божественность Христа, но никогда не мог подняться до того воззрения, что «Слово» стало плотью и обитало между нами, — как это подчеркивает автор Евангелия от Иоанна. Он говорит: «Не только как на что-то, что надо понимать только в невидимом, должны вы взирать на Христа Иисуса, а как на Слово, ставшее плотью и обитавшее с нами. Вы должны знать, что с этой человеческой личностью появилась сила, которая будет действовать в отдаленнейшем будущем, которая окружит земной шар настоящей, духовной любовью как силой, которая действует и живет во всем, что будет жить в будущем». И если человек отдаст себя этой силе, тогда он вращается в духовный мир, из которого он спустился. Вновь поднимается он туда, куда посвященный уже теперь может взирать. Человек скинет с себя все чувственное, когда он проникнет в духовный мир. Как ученик, посвящаемый в древние времена, мог смотреть в прошедшее, на древние, истекшие времена духовной жизни, так те, кто проходит посвящение в христианском смысле, получают благодаря участию в Импульсах Христа Иисуса способность видеть, что будет с этим нашим земным миром, если люди действуют в смысле Христова Импульса. Так же, как можно взирать назад, на прошедшие состояния, так же можно, исходя из начального пункта появления Христа, взирать на отдаленнейшее будущее. Можно сказать: сознание снова изменится, вот как будет человек стоять в отношении мира духовного к чувственному миру. В то время как прежде посвящение было посвящением в прошлое, в прадревнюю мудрость, христианское посвящение ведет к тому, чтобы открыть посвящаемому будущее. Это есть необходимое, что человек посвящается не только для своей мудрости, для своего настроения, а что он посвящается для своей воли. Потому что благодаря этому он узнает, что он должен делать, что он может поставить себе цели для будущего. Вещественный человек каждого дня намечает себе цели для послеобеденного времени, для вечера и утра; духовный человек имеет возможность, исходя из духовных принципов, ставить перед собой отдаленные цели, которые будут пульсировать в его воле, которые оживят его силы. Ставить перед человечеством цели таким образом — это называется в истинном, высшем смысле, в смысле первоначального Христова принципа понимать христианство эзотерически. Как это понимал тот, кто написал великий принцип посвящения воли — *Апокалипсис*. Плохо понимают Апокалипсис, если его не принимают в качестве возбудителя импульса для будущего, для поступков, для деятельности.

Все, что мы сегодня видели, это все надо понимать с точки зрения теософии. Лишь наброски мог я дать сегодня. Если на основании духоведения понимают то, что стоит за чувственным миром, тогда понимают также и то, что благовествуется в Евангелиях, что сообщается в Апокалипсисе. И чем дальше проникаешь, чем больше углубляешься в направлении сверхчувственных миров, тем больше

глубин найдут в христианских документах, которые являются в возвышенном блеске, в более глубоком содержании правды, когда к ним подходят с обостренным духовным взором, каким его можно приобрести с помощью теософии. Истинно то, что самые простые души могут чувствовать, какие истины скрываются в христианстве. Однако не всегда сознание будет удовлетворяться чутьем; оно будет развиваться выше и захочет знать, познавать. Но и тогда, когда оно поднимется до высочайшей мудрости, в христианстве все еще будут иметься глубокие тайны. Оно дано для самых простых душ, но оно же дано и для наивысше развитой интеллектуальности. Посвященный переживает его вновь в образах. Поэтому наивное сознание может чувствовать, какие истины дремлют в нем; но *человек требует познания, а не веры*, но и тогда он найдет в христианстве удовлетворение. Он сможет найти в христианстве полное удовлетворяющее содержание, когда духоведение даст ему объяснение Евангелий. Поэтому духоведение заступит место даже наивысших древних философий. Оно будет свидетельствовать о приведенных вначале чудных словах Гегеля: «Глубочайшая мысль связана с образом Христа Иисуса, с историческим и внешним, и все уровни сознания — и в этом величие христианства — могут понять это христианство в его внешнем виде. Но одновременно христианство вызывает наиглубочайшую мудрость. Христианство существует для каждой ступени образования, но оно может удовлетворить и наивысшим требованиям».

Первая Лекция

18 июня 1908 г., Нюрнберг

В течение ряда дней нас займет очень значительная, очень глубокая теософская тема. Прежде чем начать наши рассуждения, разрешите мне высказать глубочайшее удовлетворение по поводу того, что мы можем говорить об этой значительной и глубокой теме перед друзьями, собравшимися из самых разных областей Германии и даже Европы. Прежде всего это удовлетворение относится к нашим милым нюрнбергским друзьям, которые со своей стороны, вероятно, не менее рады, чем тот, кто здесь перед вами говорит, заняться теософией в этом городе на сравнительно долгое время совместно с нашими заграничными друзьями. Ведь именно в этом городе наряду с интенсивным стремлением к познанию великих теософских истин так глубоко проявлялось истинно теософское настроение, настоящая теософская жизнь.

Эта теософская жизнь, которую мы понимаем только тогда, когда учения теософии являются для нас не только чем-то, что нас занимает теоретически, но когда они становятся для нас чем-то, что одухотворяет нашу жизнь до глубочайших глубин души, что нас прокаливает и что одновременно соединяет нас более тесными узами с нашими собратьями, со всем миром. Для человека очень важно чувствовать, что все, что внешне встречается нам в чувственной жизни, в чувственно видимом бытии, что все это может представляться как внешняя физиономия лежащего в основе невидимого сверхчувственного бытия. Мир со всем, что в нем есть, в конце концов все более и более становится для того, кто вводит теософию в жизнь, физическим выражением божественно-духовных существ; и когда он смотрит на мир видимого вокруг себя, он будет чувствовать то же, как когда он от наружных черт человеческого лица проникает к сердцу, к душе человека. Все, что ему встречается внешне в виде гор и скал, в растительном покрове Земли, в животных и людях, во всем окружающем нас мире, во всех занятиях людей, — во всем этом он видит как бы физиономическое выражение, выражение лица, лежащего в основе всего божественно-духовного бытия. И из этой манеры смотреть на вещи для него расцветает новая жизнь, пронизывает его, и иной, благородный вид воодушевления вдохновляет то, что он хочет предпринять.

Разрешите мне вспомнить небольшой симптоматический пример моих последних опытов на одной из моих лекционных поездок. Этот пример показывает, как мировая история, если рассматривать ее как выражение божественно-духовного, всюду представляется значительной, всюду говорит нам новым языком. Несколько недель тому назад в Скандинавии мне пришлось быть свидетелем того, как во всей жизни нашего европейского севера все до сих пор обличает отзвук древнего бытия северного мира, когда все духовное было пронизано сознанием тех существ, которые скрываются под образами северных мифических Богов. Можно сказать, что в тех странах из всего, что человеку встречается, слышатся отзвуки того, что посвященные мистерии друидов и троттов сообщали своим ученикам как древнюю северную духовную жизнь. Там чувствуется, как волшебное дыхание этой духовной жизни

пронизывает север; наблюдается нечто, что как бы выражает чудные кармические связи. Сам себе являешься — как это мне пришлось испытать в Упсале — как бы внедренным во все это, когда имеешь перед собой первый из германских переводов Библии — Серебряный Кодекс Ульфилы *). Он попал в Упсалу как бы в результате своеобразного кармического сплетения. Ведь раньше он находился в Праге. Во время шведской войны он был захвачен и перенесен в Упсалу и теперь находится там: как символ того, что пронизывает человека, способного несколько глубже заглянуть в сущность древних мистерий. Ведь эта сущность мистерий, это проникновение в духовный мир внутри древних европейских культур пронизано одной общей замечательной чертой, которую глубже чувствуют те, кто получили посвящение в те древние времена. Сердца их трагически восприняли, когда им стало ясно, что они, хотя и могли взирать на тайны бытия, но что в будущем придет нечто, что явится полным разрешением загадки. Все снова и снова указывали им, что более высокий свет должен проникнуть в то познание, которое можно было получить в древних мистериях. Можно сказать, что во всех этих древних мистериях пророчески указывалось на то, что долженствовало прийти в будущем, — на явление Христа Иисуса. В этой сущности северных мистерий имелся тон, настроение ожидания, настроение пророчества.

Такую фразу, как та, которую я сейчас скажу, не надо насиловать и теснить, не надо выжимать и не надо мыслить в слишком резких контурах. Она должна лишь симптоматически выразить то, что лежит в основе ее как глубокая истина. Но в том, что осталось как последняя страница из традиции древнегерманских мистерий — в сказании о Зигфриде, — имеется как бы тайное включение этого настроения. Когда нам указывают, что на том месте, где он уязвим, лежит лист, что это место находится на спине, тогда тот, кто способен почувствовать такие вещи симптоматически, чувствует: это то самое место, где у человека будет лежать нечто другое, когда его уже не сможет постичь то уязвление, которое еще могли испытать посвященные древних мистерий Севера. Место это должен прикрыть крест; там должен он лежать, крест Христа Иисуса; он там еще не лежал у посвященных древних мистерий Севера. На это указывается в древних мистериях германских народов, в сказании о Зигфриде. Таким образом, и там еще симптоматически указывается, какими согласованными между собой должны мыслиться древние посвящения друидов, троттов и мистерии Христианства. На эту мысль наводит, как вещественное выражение, местонахождение первого германского перевода Библии в северном мире. И то, что это является как кармическая связь, это может вам опять-таки символизировать то обстоятельство, что некогда из этого Серебряного Кодекса было украдено 11 листов и что позднейший владелец их почувствовал такие угрызения совести, что не пожелал сохранить эти 11 листов, а отдал их обратно. Как сказано, такие вещи не нужно втискивать и насиловать, а принимать их как образные представления тех кармических сложностей, которые выражаются в нахождении первого германского перевода Библии в странах Севера.

И как здесь это историческое событие, так и все, что нам встречается в жизни — великое и малое, — углубляется и освещается новым светом благодаря теософскому направлению, проявляющемуся в том, что во всем физически воспринимаемом усматривается вещественное выражение сверхчувственного духовного.

Что это именно так, да проникнет в нас это убеждение как раз в течение настоящего курса. И пусть из такого убеждения струятся тот дух, те чувства, которые в течение 12-ти апокалиптических лекций вольются в нашу душу, наполнят наши сердца. С таким настроением приступим мы к этому курсу, который берет за исходную точку глубочайший документ Христианства — *Апокалипсис Иоанна*, так как к нему можно действительно без натяжки присоединить глубочайшие истины Христианства. Ибо в этом документе содержится ни что иное, как большая часть мистерии Христианства; в нем содержится глубочайшее из того, что мы обозначаем как *эзотерическое* Христианство. Не удивительно поэтому, что из всех христианских документов именно этот был наиболее ошибочно понимаем. Почти с самого начала христианского духовного течения он был ложно понят всеми теми, которые не принадлежали к настоящим христианским посвященным. И его ошибочно толковали в самые различные эпохи, всегда в том смысле, как думали и рассуждали эти различные эпохи. Он был ложно толкуем эпохами, которые мыслили, можно сказать, спиритуально-материалистически; эпохами, которые втиснули великие религиозные течения в одностороннюю фанатическую партийность, а также в новейшее время теми, которые считали возможным разрешить мировые вопросы с помощью грубого, самого чувственного материализма. Высокие духовные истины,

провозглашенные на исходной точке Христианства и к лицемерию которых были приведены те, которые могли их понять, на них указывается, поскольку это может быть сделано в *книге*, в Апокалипсисе Иоанна, в так называемом каноническом Апокалипсисе. Но уже в первые времена Христианства экзотерики были мало способны понимать то глубоко спиритуальное, что дается в эзотерическом Христианстве. И, таким образом, в самые первые времена Христианства среди экзотериков возникло воззрение, что события, которые прежде всего разыгрываются для мирового развития в духовно–спиритуальном, которое может узреть и узнать тот, кто способен видеть в духовных мирах, что такие чисто спиритуальные события разыгрываются внешним образом в материальной культурной жизни. И таким образом случилось, что когда автор Апокалипсиса описал в нем результаты своего посвящения, своей христианской инициации, остальные поняли его экзотерически и думали, что то, что открылось великому ясновидцу и о чем посвященный знает, что это, спиритуально–познаваемое, произойдет через тысячелетия — что это должно разыграться в ближайшее время во внешней чувственно видимой жизни. Так возникло воззрение, будто автор для ближайшего времени имел в виду нечто вроде должествующего произойти нисхождения на физических облаках, возвращения Христа. Когда этого не случилось, тогда просто удлиннили срок и сказали: «Да, для Земли с появлением Христа Иисуса началось новое время в отношении того, что имелось как древняя религиозность. Но это будет длиться — и теперь это опять понимали чувственно — тысячу лет, и тогда физически чувственно произойдут последующие события, изображенные в Апокалипсисе». Таким образом произошло, что фактически, когда приблизился 1000 год, многие ожидали появления какой–нибудь враждебной христианству силы — антихриста, который должен был выступить в физическом мире. И когда и этого не случилось, тогда был, так сказать, вновь удлинен срок, но в то же время все предсказание Апокалипсиса окутано известной символикой, тогда как грубые экзотерики представляли себе это предсказание довольно осязаемым. С развитием материалистического воззрения для этих вещей применили известную символику; во внешних событиях видели символические намеки. Так, в 12 веке Иоаким фон Флорис, умерший в начале 13 века, дал знаменательное объяснение этого таинственного документа Христианства. Он был того мнения, что в христианстве покоится глубокая духовная сила, что эта сила должна все больше расширяться, но что внешнее христианство всегда обнаруживало (выявляло) это эзотерическое христианство. И, таким образом, некоторые приняли воззрение этого человека, по которому в католической церкви, в этом выявлении духовности христианства, следует искать чего–то враждебного Христу. И в следующие века это воззрение особенно питалось тем, что некоторые ордена придали высокое значение спиритуализму христианства, душевно–духовному элементу его. Таким образом, И. фон Флорис нашел приверженцев в кругах францисканцев, которые видели в папе нечто, символизирующее антихриста. Затем, во время протестантизма, это воззрение перешло на тех, которые видели в римской церкви отпадение от христианства и видели спасение его в протестантизме. Они видели в папе символ антихриста, а папа оплачивал им тем, что считал антихристом Лютера. Апокалипсис понимали таким образом, что каждая сторона выдвигала его в защиту *своего* воззрения, *своего* мнения, а противная сторона всегда была антихристом; та же, к которой сами принадлежали, всегда идентифицировалась с истинным христианством. Так продолжалось до новейшего времени, когда появился современный материализм, с которым по грубости не может сравниться даже тот материализм, который я вам описал для первых веков христианства, потому что тогда еще имелась спиритуальная вера, известное спиритуальное понимание.

Люди не понимали только потому, что между ними не было посвященных. Имелась известная спиритуальная осмысленность, потому что, хотя и представляли себе грубо чувственно, что существо спустится на облаках, все же для этого нужна была спиритуальная вера. Такой спиритуальной жизни у грубого материализма 19 века уже не могло быть. Мысли, возникавшие у истинного материалиста 19 века от чтения Апокалипсиса, можно охарактеризовать приблизительно так: «В будущее заглядывать не может никто, так как я сам этого не могу. И никто не может увидеть что–либо другое, чем то, что вижу я. Говорить о том, что существуют посвященные — это старый предрассудок. Такого ничего нет; следовательно, нормой является то, что знаю я. Я еле могу предвидеть, что произойдет в течение следующих 10 лет; значит, никто не может предсказать, что будет через тысячелетия. Следовательно, тот, кто написал Апокалипсис, — если его вообще считать честным человеком, — должен был говорить о чем–то, что он уже видел, ибо я тоже знаю лишь то, что уже произошло и что передано

документами. Значит, и автор Апокалипсиса не мог видеть ничего иного. Следовательно, о чем мог он рассказывать? Только о том, что происходило до него. Поэтому само собой понятно, что в событиях Апокалипсиса, в конфликтах между добрым, мудрым и прекрасным миром и безобразным, неразумным и злым миром, в этом драматическом сопоставлении нельзя видеть ничего другого, как то, что этот человек сам пережил, что уже произошло». Так говорит современный материалист. Он полагает, что «автор Апокалипсиса описывает так, как описываю я».

Что же представлялось почти наиболее страшным для христианина первых веков? Самым страшным должен был быть для него зверь, восстающий против духовного могущества христианства, против истинного христианства. К несчастью, некоторые люди смутно слышали благовест, но не уловили истинного созвучия.

Внутри некоторых эзотерических школ имелся своего рода числовой шифр. Некоторые слова, которые не хотели передавать обычным письмом, выражали числами. А ведь так же, как и многое другое, кое-что из глубоких тайн Апокалипсиса было замаскировано в числах, особенно то драматическое событие, засекреченное числом 666. Было известно, что с числами надо обращаться особым образом, именно тогда в особенности, когда так определенно на это указывается, как словами: *«Здесь — мудрость». «Число зверя — 666»*. При таких указаниях знали, что на место цифр нужно вставлять определенные буквы, чтобы знать, о чем идет речь. Но те, которые что-то слышали об этом и все же в действительности ничего не знали, на основании своего материалистического воззрения решили, что если вместо числа 666 вставить буквы, получится слово «Нерон» или «цезарь Нерон». И в настоящее время в значительной части литературы, занимающейся толкованием Апокалипсиса, можно прочитать: «Раньше люди были так безрассудны, что они засекретили в этом месте всевозможные вещи, но в настоящее время эта проблема уже решена. Теперь мы знаем, что тут имеется в виду ни что иное, как «Нерон», «цезарь Нерон», и ясно, что Апокалипсис был написан в такое время, когда Нерон уже жил, и что автор всем этим хотел сказать, что в Нероне проявился антихрист, что, следовательно, то, что лежит в этом драматическом элементе, является усилением предшествующих элементов. Теперь надо только исследовать, что произошло непосредственно перед этим. И тогда находишь, что именно хотел написать автор Апокалипсиса. Сообщается, что в Малой Азии произошло землетрясение как раз в то время, когда свирепствовала борьба между Нероном и христианством. Значит, это и есть те землетрясения, о которых упоминает автор Апокалипсиса при вскрытии Печатей, при звучании Труб. Он говорит также о бедствии нашествия саранчи. Действительно, ведь есть сообщения о том, что во время преследования христиан Нероном имели место нашествия саранчи. Следовательно, он говорит о них. Таким путем 19 век пришел к тому, что материализовал глубочайший документ христианства, не видя в нем ничего, кроме повествования о том, что можно найти в мире именно путем материалистического рассмотрения.

Это должно было быть сказано только для того, чтобы показать, как основательно ложно был понят этот глубочайший, значительный документ эзотерического христианства.

Теперь же мы все историческое, что можно сказать об Апокалипсисе, отложим до того времени, когда нами будет понято то, что в нем имеется, то есть до последних лекций. Для того, кто уже немного освоился с теософией, не может быть сомнения в том, что уже в вводных словах Апокалипсиса указывается на то, чем он должен быть. Вспомним только, что там сказано: «Тот, от которого исходит содержание Апокалипсиса, был перенесен на одинокий остров, издавна пронизанный своего рода священной атмосферой, на место древней культуры мистерии». И когда нам говорится, что тот, кто дает содержание Апокалипсиса, *«был в духе»* и что то, что он дает, он познал в духе, пусть это прежде всего будет нам указанием на то, что содержание Апокалипсиса рождено более высоким состоянием сознания, которого человек достигает путем развития собственной душевной творческой способности, путем посвящения. То, чего нельзя ни видеть, ни слышать в пределах чувственного мира, нельзя воспринимать внешними чувствами, то содержится в тайном откровении так называемого Иоанна тем образом, каким оно могло быть сообщено миру христианством. Следовательно, *в Апокалипсисе Иоанна мы имеем перед собой описание посвящения, христианского посвящения*. И мы должны лишь, так сказать, бегло вызвать перед нашей душой то, чем является посвящение... Мы ведь все глубже проникаем в вопрос: что происходит во время посвящения? Все глубже мы разработаем вопрос: как относится посвящение к содержанию Апокалипсиса? Но прежде всего мы грубыми штрихами сделаем как бы черновой набросок углем и

только после этого начнем расписывать красками детали.

Посвящение есть развитие дремлющих в каждой душе сил и способностей. Если хотят представить себе, как оно происходит реально, тогда прежде всего нужно представить себе, каково сознание нынешнего нормального человека. Тогда узнают также, чем отличается сознание посвященного от сознания нынешнего человека. Каково же сознание современного нормального человека? Оно изменчивое; два совершенно различных состояния сознания чередуются друг с другом: состояние дневного бодрствования и сознание ночного сна. Сознание, которым мы обладаем при дневном бодрствовании, состоит в том, что мы воспринимаем вокруг себя чувственные предметы и связываем их между собой понятиями, которые также образуются с помощью чувственного аппарата — человеческого мозга. Затем еженощно, из самых нижних членов человеческого существа — из физического и эфирного тела — выделяются астральное тело и “Я”, и вследствие этого для сознания современного человека чувственные предметы вокруг него погружаются во мрак, и не только эти предметы, так как до нового пробуждения наступает состояние полного отсутствия сознания. Мрак распространяется вокруг человека. Ведь астральное тело человека в настоящее время в нормальном состоянии организовано так, что само по себе оно не может воспринимать того, что находится в его окружении. Оно должно пользоваться орудиями. Этими орудиями являются физические чувства. Поэтому оно должно утром вновь погрузиться в физическое тело и пользоваться физическими органами чувств. Почему астральное тело ничего не видит, когда оно во время ночного сна находится в духовном мире? Почему оно не воспринимает? По той же причине, по которой физическое тело, лишенное глаз и ушей, не могло бы воспринимать физических цветов и звуков. Астральное тело не имеет органов для восприятия в астральном мире. Физическое тело в седой старине было в таком же положении. Оно еще не имело даже того, что впоследствии пластически было выработано в нем как ухо и глаз. Его формировали *внешние* элементы и силы, образовали ему глаза и уши, и благодаря этому ему открылся мир, который перед тем для него тоже был сокрытым. Представим себе, что астральное тело, которое ныне находится в таком же положении, в котором прежде находилось физическое тело, могло бы быть так обработано, что в него можно было бы вчленить органы таким же образом, как свет солнца пластически выработал физические глаза, а полный звуков мир — физические уши в мягкой массе человеческого физического тела. Представим себе, что в пластической массе астрального тела можно было бы выработать органы, тогда астральное тело пришло бы в то же состояние, в котором ныне находится физическое тело. Поэтому задача заключается в том, чтобы в этом астральном теле выработать органы восприятия сверхчувственного мира, подобно тому, как работник формует глину. Это первое, что надо сделать. Если человек хочет стать видящим, его астральное тело должно быть обработано так, как глиняная масса ваятелем: надо создать в нем органы. Это и было всегда тем, что делали в школах для посвящения и в мистериях. В астральное тело пластически вработывались органы.

В чем же заключается та деятельность, вследствие которой в астральное тело пластично вработывали органы? Кто-нибудь может подумать, что прежде чем вработывать в это тело органы, надо бы иметь его перед собою. Можно бы сказать: «Если бы я мог выделить астральное тело и иметь его перед собой, тогда я мог бы вработать в него органы». Это не был бы правильный путь и, прежде всего, это не есть путь современного посвящения. Разумеется, посвященный, способный жить в духовных мирах, мог бы ночью, когда астральное тело ученика выделено, вработать в него органы, как ваятель. Но это означало бы проделать над человеком нечто, о чем он сам ничего не знает: это означало бы вмешательство в сферу его свободы с исключением его сознания. Мы увидим, почему уже давно и, в особенности, в настоящее время, это никогда не должно иметь места. Поэтому — то уже в таких эзотерических школах, как пифагорейская или древнеегипетская, следовало избегать всего того, вследствие чего посвященные могли бы снаружи работать над астральным телом, выделенным из физического или эфирного тела посвящаемого. Уже с самого начала процедуры это должно было быть устранено. Первый шаг к посвящению именно должен был быть предпринят с человеком в самом обыкновенном физическом мире, в том самом мире, где человек воспринимает своими физическими органами чувств. Но как это сделать, когда ведь именно физическое восприятие, когда оно наступило в эволюции Земли, набросило вуаль на духовный мир, который раньше человек, хотя и в состоянии смутного сознания, но мог воспринимать. Следовательно, *каким образом, исходя из физического мира, воздействовать на астральное тело?* Теперь мы должны вызвать перед нашей душой

представление о том, как обстоит дело с этим обычным дневным чувственным восприятием? Что же происходит, пока человек в течение дня воспринимает? Подумайте о вашей каждодневной жизни, проследите ее шаг за шагом! На каждом шагу в вас проникают впечатления внешнего мира. Вы их воспринимаете, вы видите, слышите, ощущаете запахи и т.д. Впечатления от той или иной работы целый день обуревают вас, вы их перерабатываете вашим интеллектом. Поэт, сам не являющийся инспирированным, пронизывает их своей фантазией. Все это правда! Но все это не может, прежде всего, привести к тому, чтобы сверхчувственное духовное, находящееся за всем чувственным и материальным, достигло бы сознания человека. Почему же оно не достигает его сознания? Потому что вся эта деятельность, которую человек исполняет в отношении окружающего мира, не соответствует астральному телу человека, каким оно является ныне по своей собственной сущности. В то время, когда в древнейшем прошлом присущее человеку астральное тело видело кругом себя возникающими картины астральных восприятий, те картины радости и горя, симпатии и антипатии, тогда в наличии имелись внутренние импульсы, дававшие возникнуть в человеке тому, что образовывало органы. Эти последние были убиты тогда, когда человек стал способным дать всем извне приходящим влияниям притекать к нему. В настоящее время невозможно, чтобы из всех тех впечатлений, которые человек получает в течение дня, что-либо осталось в астральном теле, что для него «ковко» и пластично.

Процесс восприятия таков: в течение целого дня на вас воздействуют впечатления внешнего мира. Они через посредство физических чувств влияют на эфирное и астральное тела до тех пор, пока они не делаются осознанными нашим “Я”. В астральном теле выражаются влияния того, что воздействует на физическое тело. Когда получают световые впечатления, их воспринимает глаз. Световое впечатление воздействует на эфирное и астральное тела, и “Я” осознает это впечатление. Также дело происходит с впечатлениями, производимыми на ухо и другие органы чувств. Поэтому вся дневная жизнь в течение целого дня воздействует на астральное тело, которое всегда деятельно под воздействием внешнего мира. Теперь, вечером, оно выделяется. Тут в нем нет сил сделать сознательными те впечатления, которые теперь находятся в его окружении. Древние силы отдаленнейшего прошлого были убиты при первом восприятии нынешнего чувственного мира. Ночью у него нет сил, потому что вся дневная жизнь не приспособлена к тому, чтобы оставить что-либо в астральном теле, что могло бы воздействовать на него формирующим образом. Все вещи, как вы их видите всюду кругом, воздействуют вплоть до астрального тела. Но эти воздействия не в состоянии создать такие образы (формы), которые могли бы развиться в астральные органы. Первым шагом посвящения должно быть дать человеку делать в течение дневной жизни что-то, дать разыграться в его душе чему-нибудь, что продолжает действовать, когда астральное тело ночью выделяется из физического и эфирного тел. Так что представьте себе — картинно выражаясь, — что человеку, пока он находится в полном сознании, предписывается, что он должен был бы делать, чему бы он должен был дать разыграться и что было бы выбрано так, так урегулировано, чтобы оно не переставало действовать по прошествии дня. Представьте себе это действие, как звук, продолжающий звучать, когда астральное тело выделено; тогда это продолжающееся звучание было бы теми силами, которые бы теперь воздействовали на астральное тело, так пластически обрабатывали бы его, как когда-то внешние силы работали над физическим телом. Это всегда было первым шагом посвящения — дать человеку что-либо делать в течение дня, что находит свой отзвук в ночной жизни. Все, что называли медитацией, концентрацией и остальные упражнения, которые человек предпринимал во время своей дневной жизни, это ни что другое, как отправления души, не умирающие в своих воздействиях, когда астральное тело выделяется, но которые продолжают звучать и теперь, ночью, превращаются в организующие силы в астральном теле.

Это называют *очищением* астрального тела, очищением от того, что не приспособлено к астральному телу. Это было первым шагом, который именовался также *КАТАРСИСОМ*, очищением. Это еще не была работа в сверхчувственных мирах; она состояла в упражнениях души, которым человек предавался в течение всего дня как тренировке души. Она состояла в усвоении некоторых жизненных форм, некоторых жизненных настроений, особого рода обращения с жизнью, так, чтобы это могло дать известный отголосок; и все это работало над астральным телом, пока оно не преобразовывалось, пока не развивались в нем органы. Когда человек достигал того, что эти органы как бы выкристаллизовывались из его астрального тела, тогда следующей задачей было то, чтобы все, что таким образом было организовано в астральном теле, отпечаталось бы в эфирном теле. Как шрифт

какой-нибудь печати отпечатывается в сургуче, так все, что было организовано в астральном теле, должно было отпечататься в эфирном. Это отпечатывание является следующим этапом посвящения: это называли **ПРОСВЕТЛЕНИЕМ**, ибо вследствие этого одновременно наступал значительный момент в посвящении. В окружении человека возникал духовный мир, тогда, как до этого его окружал чувственный мир. Этот этап одновременно характеризуется тем, что события внешнего духовного мира проявляются не так, как это делают физически-чувственные предметы, а в виде образов. На этой ступени просветления духовный мир проявляется сперва в образах; человек видит образы. Подумайте о том древнем посвященном, о котором я вчера сказал, что он видел групповую душу народа. Когда он достигал этой ступени, тогда он видел эту групповую душу сперва в образах. Вспомним, например, такого посвященного, каким был Иезекииль. Когда для него началось просветление, перед ним предстали духовные сущности в виде народных, в виде групповых душ. Он чувствовал себя посреди них. Перед ним предстали групповые души в виде **четырёх символических животных**.

Таким образом, предстал сперва духовный мир перед человеком в полных значения образах. Это было первой ступенью. Затем следовало дальнейшее вживание в эфирное тело. То, что сперва имелось в виде отпечатка, следовало как дальнейшее вживание в эфирное тело. Тут к образам начинает присоединяться то, что называли **музыкой сфер**. Более высокий духовный мир воспринимается, как звук. Более высоко посвященный после того, как он благодаря просветлению воспринял духовный мир в образах, начинает духовно прислушиваться к тем звукам, которые может уловить духовное ухо. Затем достигают следующего преобразования эфирного тела и тогда, в еще более высокой сфере, перед нами возникает еще нечто другое. Вы +можете слышать звуки, когда вы, например, стоите здесь перед ширмой, за которой говорит какой-нибудь человек, которого вы не видите. Нечто подобное происходит в духовном мире. Сперва он проявляется нам в образах, потом он звучит над ними, и тогда как бы спадает последняя завеса, как если бы мы отодвинули ширму, за которой стоит и говорит человек. Мы видим самого этого человека, мы видим сам духовный мир, существа духовного мира. **Сперва мы воспринимаем образы, затем звуки, затем существа и, наконец, жизнь этих существ**. Ведь без этого то, что существует в виде образов в так называемом имажинативном мире, можно указать лишь приблизительно, пользуясь образами, взятыми из чувственного мира, как символами. О гармонии сфер можно дать только представление, употребляя сравнения с чувственной музыкой. Но что можно сравнить с существенным выражением на третьей ступени? С этим можно сравнить только то, что теперь составляет самое внутреннее человека, его действия в смысле божественной мировой воли. Если человек поступает согласно воле тех духовных существ, которые ведут вперед наш мир, тогда его внутреннее существо станет подобным этим существам, тогда он будет воспринимать в этой сфере. Все то, что в нем противится мировой эволюции, что тормозит прогресс мира, это он воспринимает как нечто, что должно быть выключено из этого мира, что должно отпасть, как последний покров.

Таким образом, человек сперва воспринимает мир образов как символическое выражение духовного мира, затем мир гармонии сфер как символическое выражение более высокой духовной сферы, затем мир духовных существ, о которых он в настоящее время может составить себе представление лишь тем, что будет сравнивать их с самым глубоко внутренним собственным своего существа, с тем, что в нем действует в смысле добрых сил или же в смысле злых духовных сил.

Эти этапы проходит посвящаемый, и они точно отражаются в Апокалипсисе Иоанна. Он исходит там из физического мира. То, что прежде всего можно сказать средствами **физического мира, говорится в Семи Посланиях**. То, что хотят делать в пределах физической культуры, что хотят сказать тем, которые действуют в физическом мире, это говорится им в Посланиях. Потому что то слово, которое выражается в Послании, это может оказать свое действие в пределах чувственного мира. Первый этап дает символы, которые должны быть отнесены к тому, что они выражают в духовном мире. После Семи Посланий следует мир **Семи Печатей, мир образов первой ступени посвящения**. Затем идет **мир гармоний сфер**, мир, воспринимаемый тем, кто может духовно слышать. **Он изображается Семью Трубами**. Следующий мир, в котором посвященный воспринимает существа, изображается тем, что появляется в виде существ на этой ступени и что сбрасывает Чаши тех сил, которые противостоят добрым. Противоположностью божественной любви является божественный Гнев. Истинный образ божественной любви, ведущий мир вперед, воспринимается в этой третьей сфере теми, которые сбросили для физического мира **Семь Чаш Гнева**.

Так посвящаемый постепенно возводится в сферы посвящения. *В Семи Посланиях Апокалипсиса Иоанна выражено то, что принадлежит семи категориям физического мира; в Семи Печатах — принадлежащее астрально-имагинативному миру; в Семи Трубах — то, что принадлежит деваканическому, высшему миру, и в Семи Чашах Гнева — то, что должно быть отброшено, если человек хочет взойти в высшее духовное, достижимое для нашего тела, поскольку это высшее духовное еще связано с нашим миром.*

Сегодня мы хотели установить лишь внешнюю структуру того, чем является Апокалипсис Иоанна. Это немногие беглые черты, которые могли указать нам на то, что *Апокалипсис является КНИГОЙ ПОСВЯЩЕНИЯ.*

Завтра мы постараемся сделать первые шаги для восполнения этого беглого эскиза.

Вторая Лекция

19 июня 1908 г., Нюрнберг

Вчера в введении мы охарактеризовали смысл Апокалипсиса Иоанна в общем. Мы пытались установить некоторые крупные руководящие линии, помогающие нам выяснить, что в Апокалипсисе описано то, что можно назвать христианским посвящением, или христианской инициацией. Сегодня моей задачей будет представить вам в общих чертах сущность посвящения, или инициации, рассказать вам, что происходит в человеке, когда он благодаря посвящению становится в состоянии самому прозревать в те духовные миры, которые лежат за чувственными мирами; далее моей задачей будет несколькими большими штрихами обрисовать, какого рода переживания человек имеет во время посвящения. Потому что только благодаря тому, что мы несколько подробнее ознакомимся с сущностью посвящения, мы сможем постепенно понять этот значительный религиозный памятник — Апокалипсис.

Прежде всего мы должны еще раз точно рассмотреть оба состояния сознания человека, значит, то, которое продолжается с утра, когда человек просыпается, до вечера, когда он засыпает, и то, которое начинается с засыпанием и кончается при пробуждении. Мы часто говорили о том, что современный человек, прежде всего, является четырехчленной сущностью, состоящей из физического, эфирного, астрального тел и “Я”. По наружному виду эти четыре члена представляются ясновидящему сознанию в виде как бы некоего ядра, в середине которого находится физическое человеческое тело. (Разрешите мне представить вам все это в виде весьма схематического рисунка). Это физическое тело днем пронизано так называемым эфирным телом, которое лишь очень мало, сперва вокруг головы, выступает как световое сияние, но совершенно пронизывает голову. Дальше, книзу, эфирное, или жизненное, тело делается все более туманным и неясным, и чем больше мы приближаемся к нижним членам человека, тем менее оно соответствует форме физического тела в таком строгом смысле.

Эти два члена человеческого существа днем опять-таки заключены в то, что мы называем астральным телом, которое выдается во все стороны как эллипсоид, как яйцеобразная форма и в своей основной форме обладает светящимися лучами, которые, собственно, выглядят так, будто снаружи они проходят внутрь человека и пронизывают его. В это астральное тело врисовано невероятное количество самых разнообразных фигур, всевозможных видов линий и лучей, некоторые наподобие молнии, некоторые в виде странных извилистых линий; все это окружает человека в виде самых разнообразных световых явлений. Астральное тело является выразителем его страстей, инстинктов, побуждений и вожделений, но также и всех его мыслей и представлений. Ясновидящее сознание видит отраженным в этом астральном теле все, что называют душевными переживаниями, начиная с самых низких побуждений, вплоть до высочайшего нравственного идеала.

И затем мы имеем четвертый член человеческого существа, который можно обрисовать так, как будто что-то посылает лучи к той точке, которая находится приблизительно в одном сантиметре за лбом.

Это может служить схематическим изображением четырехчленного человека. В течение этих лекций мы увидим, как выделяются отдельные части в целом.

Таким, значит, человек является днем, с утра, когда он просыпается, до вечера, когда он засыпает. Теперь вечером, когда он засыпает, в постели остаются лежать его физическое и эфирное тела и происходит своего рода вытекание того, что мы обозначали как астральное тело. Словом «вытекание»

это выражено не совсем точно; собственно, происходит так, словно образуется род тумана; так что ночью мы, значит, видим вышедшее из физического и эфирного тел астральное тело как своего рода спиральный туман вокруг человека, в то время как четвертый член человеческого существа в направлении одной стороны почти полностью исчезает, то есть расплывается во что-то неопределенное. Направляющаяся книзу часть астрального тела видна очень слабо, а верхнюю часть именно и называют «выделившееся астральное тело».

Вчера мы уже отметили, что должно произойти с человеком, если он готовится принять посвящение. Если человек занимается только тем, чем вообще все люди занимаются в наше время, он не может быть допущен к посвящению. Человек должен быть подготовлен таким образом, чтобы он в течение своей обычной каждодневной жизни делал те упражнения, которые будут ему предписаны школами посвящения: медитацию, концентрацию и т.д. Эти упражнения — в основном в отношении их значения для человека — одни и те же во всех школах посвящения. Они несколько отличаются друг от друга лишь постольку, что они, чем мы дальше возвращаемся к *дохристианским* школам посвящения, направлены более на то, чтобы упражнять, тренировать мышление, *силы мышления*. Чем больше мы приближаемся к *христианским* временам, тем больше они направлены на то, чтобы тренировать *силы души*, и чем ближе мы подходим к новейшим временам, тем больше видим мы, что в так называемых *розенкрейцерских* упражнениях вводится обусловленная требованиями и потребностями человечества особого рода культура воли, *волевые упражнения*. Хотя медитации большей частью подобны тем, которые предписывались в других дохристианских школах, все же везде господствует на основе розенкрейцерских упражнений особая тренировка элемента воли. Но что является главным и что также достигалось упражнениями восточных школ мистерии, как в египетской и пифагорейской школах, и т.д., и что является следствием тех упражнений, которые предпочтительно исходят из медитации Евангелия от Иоанна, это то, чтобы *на человека в течение каждодневной жизни, хотя бы на короткое время — скажем, в течение пяти или пятнадцати минут, — произошло такое воздействие, чтобы следствие его продолжалось еще и тогда, когда у спящего человека наступает то состояние, когда выделяется астральное тело*. У человека, который проделывает такие — скажем, оккультные — упражнения, астральное тело ночью обнаруживает самые разнообразные изменения. Оно показывает другие световые явления, обнаруживает ту пластичную расчлененность органов, о которой мы уже говорили; и потом это делается все ясней и ясней. Астральное тело постепенно приобретает внутреннюю организацию, как ее имеет физическое тело в своих глазах, ушах и т.д.

Но это еще не привело бы к тому, чтобы много видеть, в особенности для современного человека. Во всяком случае, человек уже кое-что воспринимает, когда его внутренние органы оформлены даже недолгое время. Тогда он начинает во время сна иметь сознание. Духовные окружающие миры смутно возникают из остального общего мрака. То, что тогда человек может воспринимать, то именно, что он воспринимал в более древние времена (так как в настоящее время это бывает уже реже), это чудесные *образы растительной жизни*. Это самые примитивные достижения ясновидения. Там, где раньше царил только мрак бессознания, восстает наподобие грезы нечто живое, действительно в виде растительных образов. И многое из того, что вам рассказывается в мифологиях древних народов, прозревало таким образом. Когда в сказаниях говорится, что Вотан, Вилли и Вея нашли на берегу моря дерево, из которого они образовали человека, то это указывает на то, что они прежде всего увидели именно в таком образе. И во всех мифологиях вы можете проследить этот примитивный род видения, растительное видение. Рассказом о такого рода видении является также и рай именно с его двумя Древами Познания и Жизни; это есть результат такого астрального видения. И не напрасно указывается вам в самой Книге Бытия, что рай и все, что вообще рассказывается в начале библейского повествования, что все это видели. Нужно лишь сперва научиться читать Библию, и тогда сразу поймут, насколько глубоко и значительно она запечатлевает в своих описаниях это таинственное состояние. Так, как нынче поучают о рае, о начале Библии, так раньше не делали. Тогда указывали на то, что «Адам погрузился в сон», и это был именно тот сон — так говорили первым христианам — в состоянии которого Адам, взирая назад (в обратном порядке), воспринимал те явления, которые описываются в Книге Бытия. Только в настоящее время полагают, что такие слова, как «Адам погрузился в сон», стоят тут случайно. Они здесь помещены не случайно. Каждое слово в Библии имеет глубокое значение, и понять ее может только тот, который знает цену каждому ее слову.

Это, следовательно, первое. Но после этого в дохристианских мистериях должно было наступить нечто особенное: после того, как человек в течение долгого времени — а это продолжалось очень долго — проделывал свои упражнения, когда он достаточно полно воспринял то, что было нужно для установления порядка в его душе, когда он воспринял то, что мы в настоящее время называем теософией, тогда он наконец устаивался собственно древней инициации. В чем же заключалось это древнее посвящение?

Недостаточно того, чтобы в астральном теле образовались органы. Они должны отпечататься в эфирном теле. Как печать оставляет следы своих букв в сургуче, так органы астрального тела должны отпечататься в эфирном. С этой целью при древних посвящениях посвящаемый ученик приводился в совершенно особое состояние, а именно, он на три с половиной дня приводился в состояние, подобное смерти. Мы все больше признаем, что то состояние в настоящее время больше не может и не смеет вызываться, а что теперь существуют другие средства посвящения. Сейчас я рассказываю о дохристианском посвящении, при котором посвящаемый на три с половиной дня приводился в смертеподобное состояние тем, кто в этом знал толк. Его либо клали в своего рода маленькое помещение в виде как бы могилы; там он покоился в состоянии смертеподобного сна. Или же его в особом положении привязывали к кресту с распростертыми руками, так как это способствует наступлению желаемого состояния.

Из различных лекций мы знаем, что смерть человека наступает вследствие того, что эфирное тело вместе с астральным и с “Я” выделяется и остается лишь физическое тело. В смерти наступает нечто, что никогда не происходило между рождением и смертью при нормальном течении жизни. Эфирное тело никогда, даже в глубочайшем сне, не оставляло физического тела и всегда находилось в нем. В смерти эфирное тело покидает физическое. Во время же указанного смертеподобного состояния по крайней мере часть эфирного тела покидала физическое тело, так что часть эфирного тела, которая всегда находилась в физическом, в этом состоянии оказывалась вне него. Как вам известно, в более экзотерических лекциях это обозначают, говоря, что эфирное тело извлекается. Собственно говоря, это не так. Но эти тонкие различия мы можем делать лишь теперь. Следовательно, мы имеем эти три с половиной дня, в продолжение которых Иерофант (жрец-инициатор) внимательно следил за посвящаемым человеком, который находился в таком состоянии, что только нижняя часть его тела была соединена с эфирным телом. Это тот момент, когда астральное тело со всем, что оно образовало в себе в качестве органов, отпечатывается в физическом теле. В это мгновение наступает *просветление*. Когда посвящаемого через три с половиной дня пробуждали, тогда в нем уже произошло то, что называют *просветлением*, что должно было следовать за *очищением*, состоящем только в выработке астрального тела. Теперь ученик становится познающим в духовном мире; то, что он видел раньше, было лишь предварительной ступенью к настоящему созерцанию. Тот мир, который состоял из своего рода образов, отображавших главным образом растения, теперь пополнился новыми по существу образами.

Теперь мы подходим к тому, чтобы точнее охарактеризовать, что именно посвященный начинал видеть. Теперь, когда он был доведен до просветления, ему становилось ясным, после того, как он был разбужен, что он видел что-то, чего он прежде никогда не мог сознательно воспринять. Что же он видел? Что мог он вызвать перед своей душой в некотором отношении как самый значительный образ воспоминания того, что он видел? Если мы хотим уяснить себе, что именно он видел, мы должны вкратце рассмотреть развитие человека. Мы должны вспомнить, что лишь постепенно человек получил ту степень индивидуального сознания, которой он обладает ныне. Не всегда мог он сказать про себя “Я” так, как это он делает теперь. Мы должны лишь вернуться к тому времени, когда херуски, герулы и т.д. обитали в тех странах, где теперь живут немцы. Тогда каждый из них не чувствовал себя отдельным человеческим “Я”, а членом своего племени. Как пальцы не чувствуют себя чем-то существующим самим по себе, так и отдельные херуски не чувствовали себя в состоянии самим себе сказать “Я”. “Я” было общим для всего племени; племя представляло собой организм, и соответственные группы людей, связанные кровным родством, имели, так сказать, общую Я-душу. Как ныне ваши обе руки принадлежат к вашему “Я”, так вы сами были членом более крупной общины в те времена. Это ведь еще отчетливее выражено у народа, исповедующего Ветхий Завет. Там каждый отдельный человек чувствовал себя членом народа. Это происходит так, что отдельный человек не говорил в высшем смысле *о себе*, когда он выговаривал обычное “Я”, а он чувствовал нечто более

глубокое, когда он говорил: «Я и отец Авраам — едино есмы», так как у него особое сознание «Я» восходило до Авраама, и это сознание нисходило через все поколения от Авраама до каждого в отдельности. То, что было связано кровным родством, то было заключено в одно «Я». Это была как бы общая групповая Я-душа, охватывающая весь народ, и те, которые прозревали в такие вещи, говорили себе: то, что действительно составляет нашу самую внутреннюю, непреходящую сущность, это покоится не в отдельном человеке, это обитает во всем народе. Все отдельные члены принадлежат общему «Я». Поэтому каждому, кто исповедывал таким образом, было ясно, что когда он умирает, он соединяется с невидимой сущностью, восходящей от отца Авраама. Отдельный человек действительно чувствовал, что он восходил в лоно Авраама. Там он чувствовал себя в безопасности, как в чем-то непреходящем, сокрытом в групповой душе народа. Эта групповая душа всего народа не могла сойти на физический план. Там они видели лишь отдельные фигуры людей, но они не представляли для них реальности, а реальность была в духовном мире. Они предчувствовали, догадывались, что то, что струится в крови, есть Божественное. И так как они должны были видеть Бога в Иегове, то это Божественное называли Яхве или также его Ликом — *Михаилом*. Они считали Яхве духовной групповой душой народа.

Отдельный человек здесь не мог лицедреть эти духовные сущности. Посвященный, переживший великий момент, когда астральное тело отпечатывалось в эфирном, прежде всего получал возможность видеть самые важные групповые души. А именно, когда мы оглядываемся на древние эпохи человечества, мы находим всюду, что нынешнее «Я» развилось из такого группового сознания, группового «Я»; так что для ясновидящего, когда он оглядывается назад, отдельные люди все больше сливаются в групповые души. Но существуют главным образом четыре типа групповых душ, четыре прообраза групповых душ. Если взять все различные групповые души различных душ, в них есть некоторое сходство, но также и различия. Если их подразделять, получаются четыре группы, четыре прообраза. Их можно ясно видеть, если ясновидчески смотреть назад на то время, когда человек еще не был во плоти, еще не спустился на Землю. Ибо теперь мы должны более точно представить себе тот момент, когда человек спустился в плоть из духовных областей. Этот момент мы можем описать лишь в широких символах.

Было время, когда наша Земля обладала гораздо более мягкой материей, чем теперь, когда скалы и камни еще не были такими затвердевшими, как теперь, когда растительные формы еще выглядели иначе, когда вся совокупность в виде как бы первобытного моря была включена в пустоты вод, когда воздух и вода не были отделены друг от друга, когда из всех ныне живущих на Земле существ животные и растения были образованы в воде. Когда минеральные существа начали приобретать свою нынешнюю форму, тогда можно было сказать: человек появился из невидимости. Таким он представал перед посвящаемым. Окруженный снаружи своего рода оболочкой, спустился он из тех областей, которые ныне являются воздушными. Тогда человек еще не был физически уплотненным, как животное, которое существовало уже во плоти. Он был некоей тонкой воздушной сущностью, даже еще в лемурийские времена. И он расчленился таким образом, что представляется доступный ясновидящему образ с четырьмя групповыми душами: с одной стороны — как образ *Льва*, с другой — как образ *Быка (Тельца)*, *сверху* — как образ *Орла* и в *середине внизу* — что-то уже *человекоподобное*. Таким представляется для ясновидения этот образ. Так проявляется из темноты духовного мира человек. И та сила, которая его образовала, появляется в виде своего рода *радуги*. Более физические силы окружают все образование этого человека как радуга. Нужно описывать это становление человека в самых разнообразных областях и самым разнообразным образом. Здесь оно описывается так, как оно представляется исследователю при взгляде назад, как эти четыре групповые души выделились из нисходящего общего божественно-человеческого. Этот момент издавна символически изображался в том виде, как он представлен на Второй Печати так называемых Семи Божьих Печатей. Это символическое изображение, но это больше, чем только символ. Вы видите выделяющимися из неопределенного эти четыре групповые души, кругом радугу и число двенадцать. Мы должны также понять, что означает это число.

Когда вы видите выделяющимся то, о чем только что говорили, вы ясновидчески испытываете чувство: это окружено чем-то, имеющим совершенно иную сущность и иной род, чем-то, что выделяется из неопределенного духовного. И то, чем оно окружено, это в древности символизировали двенадцатью знаками Зодиака. Момент вступления в ясновидение связан еще с некоторыми другими

переживаниями. Первое, что воспринимает тот, эфирное тело которого выделяется, следующее: ему кажется, что он делается все больше и больше и растягивается над тем, что он тут воспринимает. Наступает момент, когда посвященный говорит себе: «Я вижу не только эти четыре фигуры, но я нахожусь внутри них, я расширил свое существо над ними». Он идентифицирует себя с ними. Он воспринимает то, что символизировано звездными знаками, — число двенадцать. То, что распространяется там вокруг того, что разоблачается, это мы лучше всего поймем, когда снова вспомним о том, что наша Земля прошла через более ранние воплощения. Ведь мы знаем, что до того, как Земля стала Землей, она прошла через состояние Сатурна, потом Солнца, потом Луны и только тогда стала Землей в нынешнем смысле. Это было необходимо, ибо только благодаря этому стало возможным, чтобы на нынешней Земле произошли именно те существа, которые на ней появились. Они должны были постепенно пробиться через такие формы превращения.

Следовательно, когда мы оглядываемся на прадревнее прошлое, мы видим первое состояние нашей Земли, состояние древнего Сатурна, который в начале своего существования даже не светился. Это было своего рода тепловое состояние. Вы не могли бы его узреть в виде блестящего шара, но если бы вы приблизились к нему, вы бы вступили в более теплое пространство, потому что он был еще только в тепловом состоянии.

Тут можно было бы спросить: «Разве с Сатурна началось становление мира? Не повлекли ли, быть может, иные состояния за собой то, что стало Сатурном? Не предшествовали ли Сатурну еще другие перевоплощения?» Было бы затруднительно вернуться назад от Сатурна потому, что *только с Сатурном начинается то, что мы называем временем*. До того были иные формы бытия, то есть мы, собственно говоря, вовсе не можем говорить о «до», потому что тогда еще не было времени. Время тоже имело свое начало. До Сатурна времени не было, тогда была только вечность, продолжительность (*Dauer*). Тогда все было одновременно. То, что события следуют друг за другом, это наступило только с Сатурном. В том мировом состоянии, где имеется лишь вечность, там также нет и движения. Так как для движения нужно время. Там нет круговращения, там продолжительность и покой, как это и говорится в оккультизме: *там блаженный покой в безвременьи* — это специальный термин. *Состоянию Сатурна предшествовал блаженный покой в безвременьи*. Движение мировых тел наступило только с Сатурном, и путь, указываемый двенадцатью знаками Зодиака, воспринимали как предзнаменование (признак, *Anzeichen*). И когда какая-нибудь планета проходила в таком созвездии, тогда говорили о мировом часе, это рассматривали как мировой час. 12 мировых часов, дневных часов 12 и ночных часов 12! К каждому мировому часу, к Сатурну, Солнцу и Луне, причисляли последовательный ряд мировых часов, группирующихся в мировые дни, и считалось так, что из этих 12-ти периодов времени 7 протекает внешним образом ощутимо, а 5 — более или менее внешне неощутимо. Поэтому *различают 7 круговращений Сатурна, или 7 великих Сатурнических дней, и 5 великих Сатурнических ночей*. Можно сказать также 5 дней и 5 ночей, так как первый и последний «день» представляются сумеречными днями, такие 7 круговращений, 7 мировых дней принято называть *Манвантара*, а 5 мировых ночей — *Прайая*. Если хотят изобразить это в полном соответствии с нашим летоисчислением, тогда считают каждые два планетарных состояния за одно: значит, Сатурн и Солнце, Луна и Земля. Тогда получаются для каждого 24 круговращения, составляющие важные эпохи в мироописании, представляют себе, что эти 24 эпохи регулируются во Вселенной сущностями, на которых в Апокалипсисе указывается как на *24 старца*, 24 регулятора мировых круговращений, мировых времен. На печати они изображены в виде мировых часов. Отдельные цифры часов здесь прерываются лишь двойными коронами старцев, чтобы показать, что это — цари времени, так как они регулируют круговращения мировых тел. Так прежде всего посвященный глядит назад, на эту картину глубочайшей древности.

Но теперь мы должны спросить себя: «Почему посвященный видит эту картину?» А потому, что в ней символически-астрально изображены те силы, которые образовали в его нынешней форме человеческое эфирное тело и затем физическое. Это вы можете легко понять. Представьте себе, что человек лежит в постели и покидает своим астральным телом и «Я» свои физическое и эфирное тела. Но ведь физическое и эфирное тела, такими, как они являются в настоящее время, принадлежат нынешнему физическому человеческому телу, а к нынешнему эфирному телу принадлежат астральное тело и «Я». Сами по себе это физическое и это эфирное тела существовать не могут. Они стали такими вследствие того, что в них вчленилось астральное тело и «Я». Только такое физическое тело, в котором

не течет кровь и отсутствует нервная система, может существовать без астрального тела и “Я”. Растение может существовать без астрального тела и “Я”. У него нет ни астрального тела, ни “Я”, так как нервная система связана с астральным телом, а кровь — с “Я”. Ни одно существо не имеет в физическом теле такой нервной системы, которая не пронизана астральным телом. И ни одно существо не имеет в физическом теле такой кровеносной системы, в которую не вселилось бы “Я”. Подумайте о том, что вы делаете каждую ночь. Вы подло покидаете ваши физическое и эфирное тела вместе с кровеносной и нервной системами предоставляете их самим себе. Если бы дело состояло только в вас, физическое тело еженощно, вследствие того, что вы покидаете свою кровеносную и нервную систему, должно было бы погибнуть; оно бы умерло в тот самый момент, когда астральное тело и “Я” покидают физическое и эфирное тела. Но ясновидящий взор видит, как тогда другие, более высокие духовные Сущности заполняют его. Он видит, как они входят в него и делают именно то, чего человек ночью не делает: они заботятся о кровеносной и нервной системах. А это те самые Сущности, которые создали человека, поскольку он состоит из физического и эфирного тел не только ныне, а от одного перевоплощения к другому. Это те самые Сущности, которые на древнем Сатурне дали возникнуть первому предрасположению к зарождению (*Anlage*) физического тела и которые на Солнце образовали эфирное тело. Эти Сущности, работавшие издревле с самого начала бытия Сатурна и Солнца над физическим и эфирным телами, они работают еженощно, пока человек спит и подло покидает физическое и эфирное тела, так сказать, предаёт их смерти; они проникают внутрь и заботятся об его кровеносной и нервной системах.

Потому—то и понятно, что в момент, когда астральное тело соприкасается с эфирным, чтобы отпечататься в нем, человек бывает пронизан этими силами, которые его образовали, что он видит образ этих сил, символизированных Печатью. То, что его сохраняет и связывает со всей космической вселенной, это ярко вспыхивает в этот момент посвящения. Он видит то, что образовало оба члена его существа, физическое и эфирное тела, что поддерживает их жизнь каждую ночь; сам же он еще не участвует в этом, так как он еще не в состоянии обрабатывать эти два члена своего существа. Если бы все зависело только от самого человека, физическое и эфирное тела, лежащие ночью в постели, были бы осуждены на растительное существование, потому что он предоставляет обоим самим себе. Поэтому для человека состояние сна бессознательное, такое, каким его всегда имеет растение.

Как же обстоит дело с тем, что во время сна выделилось у обыкновенного человека? Как обстоит дело с астральным телом и “Я”? Ведь они тоже ночью бессознательны. У обыкновенного человека во время ночного сна внутри астрального тела ничего не испытывается. Но представьте себе теперь, что вы уже проделали все семь ступеней Иоаннова посвящения. Тогда для вас наступило бы не только то, что было описано до сих пор; совершенно помимо того, что вы при соприкосновении астрального тела с эфирным можете развить ясновидящую силу, наступило бы еще нечто другое. Человек сознает душевные свойства, душевно—человеческие свойства астрального мира и деваканического мира, из которого он, собственно, по душе своей родился. И к этой картине присоединяется еще более высокий символ, который словно наполняет весь мир. К этому символу древнего посвящения для того, кто проходит через ступени Иоаннова посвящения, присоединяется нечто, что лучше всего изображается **Первой Печатью** (христианское посвящение имело это как символ для древнего посвящения. Здесь вещи даются с точки зрения христианства, которое должно было принять их, но погрузить в нечто иное). Как ясновидческое явление, он видит Первосвященника (священника—царя) с золотым поясом, с ногами, кажущимися вылитыми из металла, с головой, покрытой как бы белой шерстью, с выходящим из уст огненным пылающим обоюдоострым мечом и с семью мировыми звездами в руке: Сатурном, Солнцем, Луной, Марсом, Меркурием, Юпитером и Венерой.

Фигура, находящаяся в середине на Второй Печати, при древнем посвящении указывалась только как пятая из групповых душ. Она есть то, что в человечестве древности имелось лишь в зачатке и лишь выявилось потом как то, что называют также Сыном Человеческим, господствующим над звездами, когда Он полностью предстает перед людьми в своем истинном образе.

Таким образом, должно нам прежде всего выясниться благодаря этому сперва символического рода изображению, что то, что у нынешнего человека проявляется как разделение различных членов, — физического и эфирного тел с одной стороны, астрального тела и “Я” — с другой, — что это можно так обработать, что каждый из них может способствовать посвящению сперва в той форме при соприкосновении астрального тела с эфирным, когда проявляются четыре групповые души, затем при

обработке астрального тела, так что оно становится особенно ясновидящим. Раньше, собственно, видение в сверхчувственном мире не превышало своего рода растительного переживания мира. Благодаря христианскому посвящению дается то, что означает более высокую ступень посвящения в астральном теле и на что символически указывает второй образ. Таким образом, те две вещи, которые описываются в начале Апокалипсиса, вы можете вывести из принципа посвящения. Только автор Апокалипсиса описал их в *обратной* последовательности, и это не без основания. Он сперва описал облик Сына Человеческого, облик Того, Кто Есть, Кто Был и Кто Будет, а потом остальное. Оба являются символами того, что посвящаемый переживает во время посвящения.

Так позволили мы возникнуть перед нашей душой тому, что бывает в некоторых случаях посвящения и переживается раньше всего. Завтра мы перейдем к подробностям этих реальных, действительных переживаний и увидим их отражение в грандиозном повествовании Апокалипсиса Иоанна.

Третья Лекция

20 июня 1908 г., Нюрнберг

Вчера, в конце нашего рассмотрения, мы могли указать на то, что прежде всего дает специфически христианское и что дает христианско-розенкрейцерское посвящение в виде великого, значительного символа. Мы указали на значение этого символа, этого знака посвящения, который обозначают как Сына Человеческого, держащего 7 звезд в своей деснице и имеющего в устах своих обоюдоострый меч. Мы видели, что это посвящение делает человека до известной степени более высоко ясновидящим внутри его “Я” и астрального тела, вне физического и эфирного тел. Обсудим все это еще точнее.

При любом виде посвящения человек достигает того, что видимо только для сверхчувственного восприятия, действительно зрит и познает это. Но первое и наиболее важное из того, что должен познать посвящаемый в христианском смысле — это развитие человечества в наши эпохи, чтобы каждый мог узнать задачу человека в более высокой степени (мере). Ибо все, что является высшим познанием, что должно даровать человеку более высокое совершенство, связано с вопросом: «Что я такое и к чему я предназначен в нашу эпоху?» Именно ответ на этот вопрос имеет прежде всего большое значение.

Каждая ступень ведет человека к более высокой точке зрения человеческого рассмотрения. Сразу же мы могли указать на то, как постепенно восходит человек сперва в тот мир, который мы называем имажинативным, где он, в христианском смысле, научается узнавать «*Семь Печатей*». Затем к тому, что мы называем инспирированным познанием, когда он слышит «*Трубы*», и, наконец, к еще более высокой ступени, где он способен насквозь видеть истинные значение и сущность духовных существ, ступень так называемых «*Чаш Гнева*». Но теперь мы должны сосредоточить наше внимание на определенной ступени посвящения. Представим себе человека, достигшего как раз той ступени посвящения, где с ним произошло то, о чем мы рассказали в конце последней лекции. Представим его себе достигшим как раз той границы, где ему дозволено стоять как бы на вершине между тончайшими существами нашего физического мира и непосредственно следующего за ним более высокого астрального мира и оттуда глядеть вниз.

Тогда он, духом своим, видит все то, что произошло — согласно внутренней сути этого, — начиная с того времени, когда атлантический Потоп разрушил древнюю Атлантиду и послеатлантический человек вступил в бытие. Он видит тогда, как следуют один за другим культурные циклы до того момента, когда и наш период (*Zeitalte*) постигнет гибель, чтобы дать место новому. Древняя Атлантида погибла от воды атлантического Потопа, а наш период времени погибнет от того, что мы называем войной всех против всех, от ужасно опустошительных моральных неполадок (*Verwickelung*).

Этот большой период от атлантического наводнения до страшной войны всех против всех мы делим опять-таки на 7 следующих одна за другой главных культурных эпох, на 7 культурных периодов времени, как это усматривается из следующего чертежа:

Самая длительная эпоха (1/7 Земли)

III iãðèîä	IV iãðèîä	V iãðèîä	VI iãðèîä	VII iãðèîä
------------	-----------	----------	-----------	------------

Ēāiōðēēñēā āðāyū	Āðēāiōðē-āñēā āðāyū	Īñēāāōēāiōðē-āñēā āðāyū		
	Īñāiō ãēēēñā ãōēāiōðē-āñēñā ñāñāñāñēyū	1-y āðāñāñāñēñēñāy ēōēñō. yñōā 2-y āðāñāñāñēñēñāy ēōēñō. yñōā 3-y ōāēñāñ-āñēñāñēñāy ēōēñō. 4-y āðāñēñ-ēāðōñēñāy ēōēñō. yñōā 5-y “ Ñāñ ” ēōēñōðōñāy yñōy 6-y ñēāñyñēāy ēōēñōðōñāy yñōā 7-y ēōēñōðōñāy yñōā	Āāēēāy āñēā āñāō ãñōðēā āñāō	

На одном конце представим себе великое атлантическое наводнение, на противоположном — великую мировую войну, и это мы делим на 7 подпериодов, на 7 культурных эпох. Вся эпоха, содержащая эти 7 подпериодов, является опять—таки седьмой частью более продолжительного промежутка времени; поэтому вы должны себе представить 7 таких членов, как наш период между наводнением и войной, 2 впереди, после великой войны, и 4 позади, до атлантического наводнения. Следовательно, наш период, послееатлантический, является пятым большим периодом (расой).

Нужно снова подняться на более высокую вершину посвящения, и тогда обзрывают эти 7x7 периодов времени; их можно обзрывать, когда достигая границы астрального и духовного, деваканического мира. И таким образом поднимаешься постепенно вверх; мы увидим, какими являются еще более высокие ступени.

Теперь мы должны твердо запомнить, что прежде всего можно достигнуть такой вершины, с которой нам, как с горы, видна широкая равнина, — нам представляются 7 культурных эпох послееатлантического времени. Мы все их уже знаем. Мы знаем, что когда атлантическое наводнение смыло древнюю Атлантиду, первой расцвела древнеиндийская культура, сменившаяся древнеперсидской, что за этим последовала ассирийско—вавилонско—египетско—иудейская культура, после нее — четвертая культурная эпоха, греко—латинская, а вслед за ней — пятая, «наша», в которой мы живем. В шестой, которая следует за нашей, в некотором отношении в качестве плода, взойдет все то, что мы должны взрастить как духовную культуру. Седьмая культурная эпоха разыграется перед войной всех против всех. Тут мы видим наступление этого ужасающего опустошения культуры и маленькую кучку людей, сумевших воспринять спиритуальный принцип, которые спасутся от общего разрушения вследствие эгоизма.

Мы живем, следовательно, в пятом подпериоде. Последовательность этих культурных эпох представляется нам с высоты посвящения, как видны города, селения и леса с вершины горы. Мы познаем их значение. Они представляют то, что распространяется на нашем физическом плане как культура человечества. Поэтому мы и говорим о культурных эпохах в противоположность расам. Все то, что связано с понятием расы, это еще пережитки периода, предшествовавшего нашему, — атлантического периода. Мы живем в периоде культурных эпох. Атлантида была тем периодом, где постепенно образовались семь следующих одна за другой великих рас. Конечно, плоды этого расообразования проникают также и в наш период времени, поэтому и поныне еще говорят о расах, но уже произошло ступеньвание тех резких граней, которые были в атлантическое время. В настоящее время понятие культуры уже сменило понятие расы. Поэтому мы говорим о древней индийской культуре, лишь отголоском которой является та, о которой сообщается нам в Ведах. Издревле священная индийская культура является утренней зарей послееатлантической культуры, она непосредственно следует за атлантическим временем.

Представим себе еще раз, как жил человек в то время, от которого нас отделяет 9 или 8 тысяч лет. Когда мы говорим о различных эпохах, эти числа имеют силу. Культура, о которой мы здесь говорим,

находилась непосредственно под влиянием атлантического наводнения, или великой ледниковой эпохи, как ее называет современная наука. Атлантида погибла постепенно; наводнение поглотило один кусок за другим. И вот на Земле жил человеческий род, часть которого достигла высочайшей ступени развития, которой только можно было достигнуть. Это был прадревний индийский народ, который в то время обитал в далекой Азии и жил больше воспоминанием о древних минувших временах, чем настоящим. В этом заключается величие и мощь той культуры, лишь отголоском которой являются такие письменные документы, как Веды и Бхагавадгита, эти люди жили воспоминанием о том, что они сами пережили в атлантическое время. Вспомните первую лекцию настоящего цикла: тогда было сказано, что люди в то время по большей части были способны развивать некое сумеречное ясновидение. Люди не были ограничены этим физически-чувственным миром; они жили среди божественно-духовных Сущностей, они их видели вокруг себя. В том-то и состоял переход от атлантического времени к послеплатантическому, что перед взором человека закрылся духовный, астрально-эфирный мир и он был ограничен физическим миром. Первые культурные эпохи отличались тем, что люди чувствовали глубокую тоску по тому, что лицезрели их предки в древней Атлантиде, но перед чем затворились врата. Прадревнюю мудрость лицезрели наши предки собственными духовными очами, хотя и сумеречно. Они жили среди духов, находились в общении с Богами и духами. Так чувствовали они, эти люди прадревней священной индийской культуры, всеми фибрами стремились они, полные тоски по прошлому, снова видеть то, что лицезрели предки, что возвещала прадревняя мудрость. И та страна, которая возникла перед физическими взорами людей — скалы Земли, которые теперь только стали видимыми, которые ранее еще лицезрелись духовно, все внешнее казалось им менее значительным, чем то, что они могли вспоминать. *Майей*, великой иллюзией названо было все то, что могли видеть физические глаза, — великий обман, от которого хотели освободиться. И лучшие представители этой первой эпохи должны были быть подняты на ступень, на которой находились их предки, посредством того метода посвящения, некоторые пережитки которого дает Йога. Это создавало религиозное настроение, которое можно передать словами: *«Ничего несостоящим пустым обманом является все то, что окружает нас здесь, во внешнем чувственном мире; все истинное настоящее находится наверху, в духовном мире, который мы покинули»*. Духовными вождями народа были те, кто мог перенестись ввысь, в те области, в которых обитали раньше.

Это была первая эпоха послеплатантического времени. И все эпохи послеплатантического времени характеризуются тем, что человек все более научался понимать внешнюю чувственную действительность, все больше научался познавать, что то, что вам дается здесь для внешних чувств, не следует рассматривать только как иллюзию — это дар духовных Сущностей, и недаром Боги дали нам камни. Надо постепенно вникнуть в то, что основывает здесь, на Земле, культуру материального мира.

То, что древний индус называл еще Майей, перед чем он в страхе отступал, от чего мечтал с тоской освободиться, это люди, принадлежавшие ко второй эпохе, называли своим «рабочим полем» (сферой деятельности), чем-то, что они должны были обрабатывать. Таким образом, мы имеем теперь прадревнюю *персидскую эпоху*, отдаленную от нас приблизительно на 5000 лет, ту культурную эпоху, когда страна, окружавшая их, хотя и казалась сперва враждебной, но уже не иллюзией, как бывало, от которой надо было бежать, а как сфера деятельности, которой надо было запечатлеть собственный дух. В своей материальной структуре эта Земля находится под властью зла, противной добру, — Бога Аримана. Он господствует над ней, но благой Бог Ормузд помогает людям, люди поступают к нему на службу. Когда они исполняют его волю, они превращают этот мир в пашню высшего духовного мира, тогда они запечатлевают чувственно-реальному миру то, что они сами познают духом. Для второй эпохи физически-реальный, чувственно-реальный мир был полем деятельности.

Для индуса чувственный мир был еще иллюзией, Майей; для перса он, хотя и находился под властью злых демонов, но все же был таким миром, из которого человек должен был изгнать злые и привлечь добрые духовные Сущности, являющиеся слугами Бога света — Ормузда.

В третьей эпохе человек еще ближе подходит к внешней чувственной действительности; тут она уже не представляется ему только враждебной силой, которую он должен побороть. Индус взирал на звезды и говорил себе: «Ах, все то, что там есть, что я могу видеть внешними глазами, — это ведь только Майя, иллюзия!» Халдейские священники (жрецы) следили за ходом звезд, за их положениями и говорили себе: *«Когда я взираю на положение звезд и прослеживаю их движение, это*

становится для меня письменами, из которых я узнаю то, чего хотят Боги, в том, что они сотворили». Уже не Майей казался им физически-чувственный мир, а наподобие того, как письмо человека является выражением его воли, все то, на что указывают звезды на небе, что живет в силах природы, являлось для них письменами Богов. И с любовью начали они расшифровывать природу. Так возникает та чудесная *астрология*, которую люди в настоящее время уже еле знают. Ибо то, что нынче известно как астрология, возникло лишь в результате ложного понимания фактов. Глубокая мудрость в звездных письменах — вот что открывалось древним халдейским священникам как астрология, как тайны того, что они видели своими глазами. Они рассматривали это как откровение чего-то внутреннего, проодухотворенного.

А чем стала Земля для египтянина? Надо лишь вспомнить открытие геометрии, когда человек научился подразделять землю по законам пространства, по правилам геометрии. Тогда в Майе исследовали законы. В прадревней персидской культуре Землю перепахали; теперь научились ее делить по законам пространства. Начинают исследовать законы и делают еще больше того. Говорят: «Недаром завещали нам Боги в звездах письма, недаром указали они нам свою волю в законах природы. Если человек захочет способствовать благу своей собственной работой, он должен в том, что он устраивает здесь, создать отображение того, что он может исследовать с помощью звезд». О, если бы вы могли заглянуть назад, в рабочие помещения египетских посвященных! Это была иная работа, чем нынче, в области науки. Тогда учеными были посвященные. Они исследовали пути звезд и познавали регулярность в состоянии и движении звезд и в воздействии их положений на то, что происходило внизу, на Земле. Они говорили себе: «Когда то или иное созвездие стоит в небе, то внизу, в государственной жизни, должно произойти то или иное, а когда придет другое созвездие, тоже должно случиться нечто другое. Через 100 лет появятся некоторые созвездия — и тогда должно произойти нечто, соответствующее этому». И на тысячелетия вперед было предначертано, что надо делать. Таким образом, возникло то, что обозначают как книги Сивилл. То, что в них написано, не безумие; после тщательных наблюдений записали в них посвященные то, что имело свершиться на тысячелетия вперед, и их последователи знали: «Это надо соблюдать». И они не делали ничего того, что не было предписано в этих книгах на тысячелетия вперед по движению звезд. Скажем, например, дело состояло в том, чтобы издать какой-нибудь закон. Тогда не голосовали, как у нас теперь, тогда советовались со священными книгами, что должно совершиться здесь, на Земле, чтобы оно стало отражением того, что начертано в звездах. И то, что стояло в книгах, то выполнялось. Египетский священник знал, когда он писал эти книги: «Мои преемники выполнят то, что в них стоит». В необходимости закономерности они были убеждены.

Четвертая культурная эпоха развилась из этой — третьей. Сохранились лишь скудные остатки этого пророчески действовавшего искусства египтян. Такой остаток вы еще можете видеть. А именно, когда пожелали использовать это пророчески действующее искусство в древнем Египте, непосредственно следующую эпоху делили на 7 частей и говорили: первая должна содержать это, вторая — это, третья — то и т.д. По этому потомки следили за тем, что должно было совершиться. Но это было именно главной характерной чертой третьей культурной эпохи. В четвертой еще имелись лишь слабые отголоски этого, которые вы еще можете узнать, когда вам рассказывают о происхождении древней римской культуры: Энеи, сын Анхиза, из Трои, странствует и, наконец, приходит в Альба Лонгу. Этим названием указывается на место прадревней священной жреческой культуры: Альба Лонга, или длинная Альба, — город, из которого должна была исходить жреческая культура, культура Рима. В облачении католических священников при совершении литургии мы имеем еще отзвук этого. Тогда была предначертана еще древним жреческим образом семичленная культурная эпоха. О, эти 7 римских царских времен были предначертаны! И историки 19 века еще раз позволили зло подшутить над собой в отношении этих семи царских времен. Они решили, что в обычном материальном смысле этих царей вовсе и не было, но понять то, что за этим скрывается, что здесь предначертала пророчески вперед расчлененная на священное число 7 культура книг Сивилл, они не могли.

Здесь не место останавливаться на отдельных царях. Вы бы увидели на примере отдельных царей, как Ромул, Нума Помпилий, Тулл Гостилий и т.д. точно соответствует тому, чем являются следующие одна за другой культурные эпохи согласно тем семи принципам, которые проявляются перед нами в столь разнообразных областях.

Таким образом, в третьей эпохе Майю постепенно сумели пронизать человеческим духом. Закончено это было в течение четвертой культурной эпохи. Взгляните на греко-латинскую культуру, где в чудесных художественных произведениях человек создает во внешнем материальном мире полное отображение самого себя, где он в драме дает возникнуть своим человеческим судьбам (Эсхил). И в противоположность этому взгляните на то, как в египетской культуре еще исследуют волю Богов. То завоевание материи, которое мы видим в греческое время, обозначает еще одну ступень выше, на которой человек еще более привязывается с любовью к материальному бытию, и человек окончательно выходит на физический план в римское время. Тот, кто это понимает, знает также, что в этом мы должны видеть полное выступление принципа личности. Поэтому в Риме впервые возникло то, что мы называем понятием права, где мы впервые видим человека в качестве гражданина. То, что мы называем правовыми понятиями, это впервые появилось в Риме. Только сбивчивая наука может привести юриспруденцию назад, ко всевозможным предшествующим временам. То, что раньше понимали под правом, было нечто иное. Гораздо более правильно приводить древний закон в 10 заповедях Ветхого Завета. Что там повелевал Бог, это относилось к тому, что содержали правовые понятия. Это вздор, что в наше время хотят довести правовые понятия обратно, вплоть до Хаммурапи и т.д. В Риме впервые получает силу собственно право, понятие о человеке как о гражданине. Еще в Греции гражданин был членом города-государства. Афинянин, спартанец имел гораздо больше значения как гражданин, чем как отдельный человек. Он чувствовал себя членом города-государства. В Риме впервые отдельный человек стал гражданином, только там он мог им стать. Это можно было показать во всех подробностях. То, что мы теперь называем завещанием, этого до древнего римского времени не имелось в этом значении. Завещание в его нынешнем значении впервые возникло только тогда, потому что только тогда отдельный человек должен был стать авторитетным в своей эгоистической воле, чтобы перенести эту волю на своих потомков. Прежде имелись иные импульсы, чем личное желание, которые объединяли и сдерживали в одно целое. Таким образом можно было бы на многих примерах показать, как человек выступил на физический план.

Мы теперь живем в пятой эпохе, в которой культура спустилась еще глубже, чем до человека. Мы живем в такое время, когда человек является рабом внешних обстоятельств, среды. В Греции дух использовался для того, чтобы одухотворить материю, и одухотворенная материя представляется нам в изваяниях Аполлона и Зевса, в драмах Софокла и т.д. Тогда человек снизошел на физический план, но еще не спустился ниже человека. И в Риме этого еще не было. Глубокое нисхождение под сферу человеческого произошло только теперь. В наше время дух стал рабом материи. Бесконечно много духа было потрачено в нашей эпохе для того, чтобы пронизать внешний план в его природных силах, чтобы сделать этот внешний физический план, так сказать, возможно удобным местообитанием для человека. Сравним древние времена с нашим. Тогда человек лицезрел великие звездные письмена Богов; но какими примитивными способами были воздвигнуты культурные достижения того времени — пирамиды, сфинксы! Как питался человек! И чего только он не завоевал себе до сего времени в качестве внешних культурных средств! Какая сила духа требовалась для изобретения и изготовления паровой машины, для изобретения железной дороги, телеграфа, телефона и т.д. Огромные силы духовной жизни должны были быть употреблены для того, чтобы изобрести и изготовить эти чисто материальные культурные средства. И на что они используются? По существу, есть ли разница для спиритуальной жизни в том, растирал ли в прадревней культурной эпохе человек зерно между двумя камнями, для чего, конечно, использовались очень незначительные духовные силы, или тем, что мы можем телеграфировать в Америку для того, чтобы получить оттуда большие количества зерна и размалывать их в муку с помощью чудесно изобретенных мельниц? Весь этот аппарат приведен в движение просто ради желудка. Выясним себе, какие невероятные количества духовных жизненных сил вкладываются в чисто материальную культуру. Внешние культурные средства еще очень мало способствуют подъему спиритуальной культуры. Телеграф, скажем, например, в теософии применяется очень редко. Если бы вы пожелали установить статистическое сравнение между тем, что тратится для материальной культуры, и тем, что достается спиритуальной жизни, вы бы поняли, что **дух погрузился в подчеловеческое, стал рабом материальной жизни**. Таким образом, мы имеем в самом решительном смысле нисходящий культурный путь вплоть до нашего времени, до пятой культурной эпохи. И так он нисходил все глубже и глубже. Поэтому человечество должно быть ограждено от полного погружения в материю посредством нового импульса. До сего времени

сущность Земли еще никогда не погружалась так глубоко в материю. Должен был прийти самый мощный из всех земных импульсов. Это было явление Христа Иисуса, давшее новый толчок спиритуальной жизни. То, что мы имеем в духовной жизни во время нисхождения в виде восходящих ввысь сил, этим мы обязаны тому могучему Импульсу, который был дан Христом Иисусом. Внутри этого нисхождения в материю всегда имелись спиритуальные импульсы. Там развилась, сперва медленно, а потом все больше, христианская жизнь, которая ныне еще в своем начале, но которая в будущем возрастет до невероятной славы, потому что человечество только в будущем поймет Евангелия. Но когда их полностью поймут, тогда увидят, какое невероятное сокровище спиритуальной жизни имеется в этих Евангелиях. Чем больше распространится Евангелие в своем истинном образе, тем более будет человечество иметь снова возможность, несмотря на всю материальную культуру, развить спиритуальную жизнь, снова подняться в духовные миры.

Следовательно, все то, что развивалось от эпохи к эпохе как послееатлантические культуры — это автор Апокалипсиса представил в виде маленьких общин. Распределенные в пространстве на внешней Земле, они стали для него представителями культурных эпох. Если он говорит об общине, или церкви, в Эфесе, то имеет в виду следующее: «Я понимаю, говорит он, что в Эфесе живет такая община, которая, в определенном отношении, охотно приняла Христианство, но поскольку все постепенно развивается, то от каждой культурной эпохи нечто остается. И хотя в Эфесе у нас есть школа посвящения, однако христианское учение там окрашено так, что повсюду можно распознать древнеиндийскую культуру». Он хочет показать нам первую эпоху в послееатлантическое время, которая, следовательно, и представлена Эфесской общиной.

И то, что должно быть возведено, возвещается в послании к Эфесской общине. Мы должны себе это представить приблизительно таким образом. Характер той далекой индийской культурной эпохи оставался естественным, он продолжался в различных культурных течениях. В Эфесской общине мы имеем еще нечто из этого характера. Эта община восприняла христианство так, что оно определялось еще типичным характером древнеиндийской культуры.

Таким образом, мы имеем в каждом из этих посланий представителя одной из семи послееатлантических культурных эпох. В каждом послании говорится: **«Вы — такие-то. Та или иная сторона вашего существа соответствует духу христианства. Но остальное должно измениться»**. Таким образом, автор Апокалипсиса указывал каждой культурной эпохе то, что может быть сохранено и что уже не годится и должно измениться.

Попытаемся проверить, действительно ли в семи следующих друг за другом посланиях содержится нечто из характера семи следующих одна за другой культурных эпох. Попытаемся понять, каковыми должны были быть эти послания, если бы они должны были соответствовать тому, что было только что сказано. Автор Апокалипсиса представляет себе: «В Эфесе имеется община, церковь, она приняла христианство, но проявляет его в той краске, которую имела первая культурная эпоха, чуждая внешней жизни, не исполненная любви к тому, что собственно является задачей послееатлантического человека. То, что она отвернулась от обоготворения грубой чувственности, что она обратилась к духовной жизни (так говорит тот, кто направляет послания общинам), это ему в ней нравится. Мы узнаем, что именно хотел сказать этим автор Апокалипсиса в том обстоятельстве, что Эфес был местом, где процветал культ мистерии целомудренной Дианы; он указывает на то, что удаление от материи там особенно процветало, удаление от чувственной жизни и обращение к духовному. Но «я имею против тебя то, что ты оставила первую любовь», ту любовь, которую должна иметь первая послееатлантическая культура, выражающуюся в том, чтобы видеть в Земле пашню, в которую должно быть пересажено божественное семя.

Как же характеризует себя тот, кто диктует это послание? Он характеризует себя как предтечу Христа Иисуса, как бы вождя первой культурной эпохи. Христос Иисус как бы говорит через этого вождя, или учителя, первой культурной эпохи, той эпохи, когда посвященный взирал ввысь, на потусторонние миры. Он говорит о себе, что он держит 7 звезд в своей деснице и 7 золотых светильников. Эти 7 звезд ни что иное, как символы для семи высших духовных Сущностей, являющихся вождями великих культурных эпох.

А относительно семи светильников особенно выражено, что это духовные Сущности, которых нельзя видеть в чувственном мире. В посвящении Йога также ясно указывается на них, но указывается также и на то, что человек никогда не поступает в смысле развития, когда он ненавидит

внешние дела, когда он отказывается от любви к внешней работе. Эфесская община отвернулась от любви к внешней работе. Так, в Апокалипсисе Иоанна совершенно правильно говорится: «Ты ненавидишь дела Николаитов». *«Николаиты»* — это ни что иное, как обозначение для тех людей, которые проводят жизнь исключительно в чувственной материи. В то время, к которому относится это послание, существовала секта николаитов, которая видела все, что должно иметь цену для человека, во внешней телесной, чувственной жизни. «Этого ты не должен делать», — говорит тот, кто вдохновляет первое послание. «Но не оставлять первую любовь», говорит он также, «потому что благодаря тому, что ты чувствуешь любовь к внешнему миру, ты оживляешь этот внешний мир, ты возносишь его к духовной жизни! Тот, кто имеет уши слышать, да слышит: тому я дам вкушать не только от преходящего древа, а от древа жизни», то есть тот будет в состоянии продохотворить то, что имеется здесь в чувственном, чтобы возвести его к алтарю духовной жизни.

Представителем второй культурной эпохи является община, или церковь, в Смирне. К ней обращается вождь человечества в лице своего второго предтечи, вдохновителя и учителя прадревней персидской культуры. Настроение этой культуры следующее: когда-то существовал Бог Света, имевший врагом внешнюю материю, мрачного Аримана. Сперва я был связан с Духом Света, Первосуществующим. Потом меня вчленили в мир материи, в который проникла отставшая враждебная сила Аримана. И теперь я буду совместно с Духом Света обрабатывать материю и вчленять в нее дух; тогда, после поражения злого божества, вновь появится благое Божество Света. «Я Тот, Кто первый и последний, Тот, Кто умирает в материальной жизни и вновь оживает в духовном воскресении». Так, мы читаем во втором послании: «Я — Первый и Последний, который есть и который был и который грядет, который вновь ожил». (Откровение Иоанна, 2,8). Нас завело бы слишком далеко, если бы мы стали прорабатывать таким образом каждую фразу, но еще одну мы все же должны привести точнее, те слова, которые точно характеризуют, как надо вести себя в качестве члена Смирнской общины, если ее преобразовать в христианский принцип. Там говорится, что смерти надо дать жизнь, что мертвое надо одухотворить. В мертвом не погибают. Если бы погибали, тогда смерть была бы для человека событием, приводящим его к духовной жизни, в которой нельзя было бы найти плодов этой земной жизни. Возьмем человека, который не приспособил свою жизнь к тому, чтобы он мог извлечь из нее истинные плоды. Он не берет с собою плодов в духовную жизнь. А между тем, только этими плодами он может жить в духовном бытии. Следовательно, если бы он не принес с собою плодов, он бы пережил «вторую смерть». Благодаря тому, что он обрабатывает это земное поле, он избавляется от «второй смерти». «Кто имел уши слышать, да слышит, что дух говорит общинам. Кто преодолет, тот не пострадает от второй смерти». (Откр. Иоанна, 2,11).

Теперь перейдем к общине в Пергаме. Она — представитель той эпохи человечества, которая все более и более выходила на физический план, когда человек в звездных письменах видел то, что мог исследовать его дух. Это дается человеку в третьей культурной эпохе. Человек действует в силу того, что имеется в его внутреннем. Благодаря тому, что он обладает внутренним, он может исследовать внешнее. Только вследствие того, что он был одарен душой, мог он распознать пути звезд, открыть геометрию. Это называли исследованием с помощью слова, которое в Апокалипсисе выражено *«мечом в устах»*. Тот, кто инспирирует это послание, указывает поэтому и на то, что силой этой эпохи является острое слово, обоюдоострый меч. Это слово Гермеса древних жрецов, слово, посредством которого исследовали силы природы и звезды в древнем смысле. Это та культура, которая приобретает здесь, на физическом плане, главным образом благодаря внутренним морально-душевному силам человека. Хотя она приобретает еще в той древней форме, она действительно является обоюдоострым мечом. Тут мудрость стоит на самой грани между тем, что является белой и черной магией, между тем, что ведет к блаженству, и тем, что кончается гибелью. Поэтому-то он и говорит, что он хорошо знает, что там, где живут представители этой эпохи, находится также и престол сатаны. Это указывает на все то, что может отвлечь от истинных великих целей развития. И учение Валаама есть ни что иное, как учение черных магов, ибо это есть учение поглотителя народа, опутывающее его сетями, а ими являются черные маги, разрушители, работающие только для себя самих и поэтому разрушающих всякое общество, поглощающие все, что живет в народе. Но благое этой культуры заключается в том, что человек именно тогда может начать очищать и просветлять свое астральное тело. Это называют «скрытой манной» — то, что имеется исключительно для мира, преобразованное в божественную пищу. То, что имеется только для эгоистичного человека,

преобразованное в божественное, называют «черной манной». Здесь все символы указывают на то, что человек очищает свою душу, чтобы сделаться чистым носителем Манаса. Для этого, конечно, еще необходимо пройти четвертую культурную эпоху. Там появляется Спаситель, Сам Христос Иисус.

Община в Фиатире! Там Он возвещает о Себе как о «Сыне Божьем, у Которого очи как пламенный огонь и ноги подобны как бы желтой меди». Теперь Он возвещает о Себе как о Сыне Божьем, теперь Он — вождь четвертой культурной эпохи, когда человек снизошел на физический план, где он даже во внешних культурных средствах создал свое отображение. Теперь настал тот период, когда Божество Само становится плотью, личностью; период, в котором человек опустился до степени личности, где в творениях греческих ваятелей индивидуализированное Божество появляется в виде личности, где в лице римского гражданина на мировой план выступает личность. Этот период должен был одновременно получить импульс благодаря тому, что Божественное появляется в образе человека. Нисшедший человек мог быть спасен только тем, что Сам Бог появляется в виде человека. «Я есмь», или «Я», в астральном теле должно было получить импульс Христа Иисуса. То, что ранее проявлялось в виде зачатка «Я», или «Я есмь», должно было выступить на внешний план мировой истории. Поэтому Сын Божий в качестве вождя будущего имеет право сказать: «И все общины должны познать того «Я есмь», Который испытывает сердца и утробы». (2,23) Здесь центр тяжести устанавливается на четвертый член человеческого существа. «Как Я получил от Моего Отца; и дам ему утреннюю звезду» (2,28). Что обозначает здесь утренняя звезда? Мы знаем, что Земля проходит через Сатурн, Солнце, Луну, Землю, Юпитер, Венеру и Вулкан. Так это обычно выражается, и так оно и правильно. Но я уже указывал на то, что развитие Земли распадается на время Марса и время Меркурия вследствие той таинственной связи, которая имела тогда в первой половине Земного состояния между Землей и Марсом и во второй половине между Землей и Меркурием. Поэтому вместо Земли (четвертое состояние) ставят также Марс и Меркурий. Говорят, что Земля в своем развитии проходит через Сатурн, Солнце, Луну, Марс, Меркурий, Юпитер, Венеру и Вулкан. Следовательно, мы таким образом имеем в качестве звезды, являющейся задающей тон, проявляющейся как сила во втором периоде Земли, Меркурий. *Меркурий* — это та звезда, которая является представительницей направляющей силы, задающей направление, по которому человек должен подниматься вверх. Здесь я приближаюсь к тому месту, где мы должны, так сказать, открыть небольшую тайну, которая, собственно говоря, только на этом месте и смеет быть открыта. А именно, в оккультизме для тех, которые могли бы злоупотребить духоведением и именно в былое время злоупотребляли им, всегда употребляли то, что можно назвать маской. Выражались не прямо, а говорили нечто, что должно было замаскировать действительное положение вещей. И вот, средневековая эзотерика не сумела изыскать иного способа, кроме грубых средств. Она назвала Меркурий Венерой, а Венеру — Меркурием. По-настоящему мы должны были бы, если бы хотели говорить в смысле эзотерики, как это сделал автор Апокалипсиса, назвать Меркурий утренней звездой. Под утренней звездой он подразумевает Меркурий. «Я дал твоему «Я» направление ввысь, к утренней звезде, к Меркурию». Вы можете еще и нынче в некоторых действительно относящихся к этому положению вещей книгах средневековья найти, что внешние звезды нашей планетной системы перечисляются так: Сатурн, Юпитер, Марс, Земля и затем идет не так, как теперь, — Венера, Меркурий, а наоборот — Меркурий, Венера. Поэтому здесь мы имеем: «Как Я получил от Моего Отца; и дам ему утреннюю звезду».

И теперь мы должны были вступить в нашу эпоху, которой мы принадлежим, и мы должны спросить себя: «Исполняется ли это откровение автора Апокалипсиса вплоть до нашего времени?» Если бы оно исполнилось, к нам должен был бы обращаться Тот, Который говорил на протяжении четырех предыдущих эпох, и мы должны были бы научиться понимать его глас, должны были бы познать то, что составляет нашу задачу для спиритуальной жизни. Если имеется спиритуальное духовное течение и если оно понимает мировую мистику, тогда это течение, поскольку оно должно соответствовать Апокалипсису, должно исполнить то, чего требует Говорящий, великий вдохновитель от этой эпохи. Чего же он требует, и кто Он? Можем ли мы Его узнать? Попробуем это сделать.

Глава 3,1: «И Ангелу Сардийской общины напиши» (мы должны почувствовать, что речь обращается к нам самим). «Так говорит тот, Кто имеет 7 духов Божьих и 7 звезд». Что они означают здесь, эти 7 духов и 7 звезд?

В смысле автора Апокалипсиса человек, каким он является здесь, есть внешнее выражение семи человеческих принципов, которые мы перечислили. Принцип физического тела, выражением которого

является внешнее физическое тело, принцип жизненного тела, выражением которого является эфирное тело, принцип астрального тела, преобразование которого дает Манас, Будхи, или преобразованное эфирное тело, Атма, или преобразованное физическое тело, и внутри, в середине — принцип “Я”. Это те 7 духовных ингредиентов, в которых божественная сущность человека разложена, как в членах вождя. По техническому оккультному выражению эти 7 принципов называют: семь духов Бога в человеке. А 7 звезд — это те звезды, по которым мы узнаем, чем человек является ныне и чем он должен стать в будущем. Если мы перечислим их, эти следующие одна за другой звезды воплощений Земли — Сатурн, Солнце, Луна, Земля, Юпитер, Венера и Вулкан, — то это будут те 7 звезд, благодаря которым нам делается понятным развитие человека. Сатурн дал человеку зачаток его физического тела, Солнце — его эфирного тела, Луна — его астрального тела, а Земля даровала ему “Я”. Три последующие — Юпитер, Венера, Вулкан — образуют духовные сущности человека. Если мы понимаем призыв духа, держащего в руке эти 7 звезд и 7 духов Божьих, семичленную природу, тогда мы отдаемся теософии в смысле Апокалипсиса. Заниматься теософией означает ни что иное, как познание того, что здесь указывается на шестую эпоху человеческого развития послеплатонического времени, того, что мы в наше время, когда глубже всего опустились в материю, вновь должны восходить ввысь, в спиритуальную жизнь, во след Той Высокой Индивидуальности, которая дает нам в знак руководства 7 духов Божьих и 7 звезд, чтобы мы не заблудились на пути. И если мы идем этим путем, мы вносим в шестой период правильную спиритуальную жизнь, мудрость любви. Тогда то, чего мы достигаем в качестве теософской мудрости, превращается в импульс любви шестого периода, представляемого той общиной, одно название которой уже говорит о ней как о представительнице шестого периода: **община братской любви, Филадельфия**. Все эти имена выбраны не напрасно. Человек разовьет свое “Я” до надлежащей высоты, так что он становится самостоятельным и свободно дарит свою любовь каждому другому существу в шестом периоде, представленном Филадельфийской общиной. Это должно подготавливаться как спиритуальная жизнь шестого периода. К тому времени мы уже найдем в себе индивидуальное “Я” в более высокой степени, так что уже никакая внешняя сила не может воздействовать на нас, если мы этого не хотим; так что мы можем замыкать, и никто не может открыть без нашей воли, а когда мы открываем, никакая противная сила не возможет закрыть. Это — **Ключи Давида**. Поэтому Тот, Кто вдохновляет послание, говорит, что у Него Ключи Давида. (3,7): «И Ангелу Филадельфийской общины напиши: «Это глаголет Святой, Истинный, у Которого ключи Давида, Который закрывает, и никто не откроет». «Смотри, вот Я перед тобой поставил открытую дверь, и никто не может ее закрыть». “Я”, которое в себе самом нашло **себя**.

И седьмой период соберет тех, кто нашли эту спиритуальную жизнь, вокруг великого Вождя; он объединит их вокруг этого великого Вождя. Они уже настолько будут принадлежать спиритуальной жизни, что будут отличаться от отпавших, от тех, которые теплы, «не холодны и не горячи». Кучка, нашедшая спиритуальность, поймет Того, Кто имеет право сказать, когда Он открывает Себя: «Я Тот, Который заключает в Себе истинную конечную сущность, к которой все направляется». Ибо эту конечную сущность обозначают Словом «Аминь». Поэтому в гл. 3,14 стоит: «И Ангелу Лаодикийской общины напиши: «Это говорит “Аминь” — Тот, Который в Своей сущности представляет сущность конца».

Таким образом, мы видим, что в Апокалипсисе Иоанна дано содержание посвящения. И уже первая ступень этого посвящения, где мы видим внутреннее последование семи послеплатонических времен, где мы еще видим дух физического плана, показывает нам, что мы имеем дело с посвящением «**воли**». Ибо вплоть до нашего времени это содержание может воспламеняюще действовать на нашу волю, когда мы познаем, что мы должны внимать инспираторам, которые учат нас, когда мы научаемся понимать, что означают 7 звезд и 7 духов Божьих, когда мы научаемся понимать, что мы должны внести спиритуальное познание в будущее.

Четвертая Лекция

21 июня 1908 г., Нюрнберг

Вчера мы видели, каким образом Апокалипсис Иоанна пророчески указывает нам на цикл человеческого развития, лежащий между тем великим переворотом на нашей Земле, который

различные народы обозначают как всемирный Потоп, а геологи характеризуют как ледниковую эпоху, и той эпохой, которую мы называем войной всех против всех. В промежутке времени между этими двумя эпохами лежит все то, на что нам пророчески указывает Апокалипсис, книга, показывающая нам Сущности былых времен, чтобы вывести из этого то, что должно воспламенить нашу волю, наши импульсы для будущего. И мы видим, как мы сами внутри спиритуалистического движения, в котором мы находимся, должны рассматривать слова так называемого пятого послания как требование работать, действовать. Мы видели, как было указано на то, что мы должны следовать за той Сущностью, у Которой 7 духов Божьих и 7 звезд. И мы видели также, как благодаря этому спиритуалистическому духовному движению подготавливается следующая эпоха, представленная общиной Филадельфии, та эпоха, когда у всех, познавших требование, должна господствовать та братская любовь, которая предначертана в Евангелии от Иоанна. После этого последует еще другая, седьмая культурная эпоха, характеризующаяся тем, что нам с одной стороны показывается все то, что дурно в общине, представляющей седьмой период, что тепло — не горячо и не холодно, что не могло разогреться для спиритуалистической жизни и поэтому должно отпасть. А с другой стороны показаны те, которые поняли призыв и составят свиту Того, Который говорит: «Я — Аминь», то есть Тот, Кто объединяет в Себе цель человеческого существа, Который в Себе Самом содержит принцип Христа. Теперь мы отложим все то, что еще можно было бы прибавить для дальнейшего пояснения отдельных посланий, для оправдания отдельных названий городов, на другое время. Сегодня мы продвинемся дальше в нашем рассмотрении, к тому, что открывается человеку, когда он восходит на следующую ступень посвящения. Перед нами предстали 7 культурных эпох нашего человеческого цикла, и мы сказали, что весь этот цикл с его семью более мелкими циклами сам является небольшим циклом в великом пространном периоде времени, который тоже содержит 7 отдельных эпох. Нашему циклу из семи периодов предшествовал атлантический, в котором подготовились расы, отклики которых имеются еще и поныне. Вслед за нашим нынешним циклом, то есть за его седьмым подциклом, непосредственно следует другой период, также состоящий из 7 членов. Этот период подготавливается настоящим периодом также и косвенно. Так что мы можем сказать: наша культура постепенно вживается в культуру братской любви, когда относительно незначительной частью людей будет понята спиритуалистическая жизнь, будут подготовлены дух и настроение братской любви. Затем эта культура опять-таки выделит из себя меньшую часть людей, которая переживет то событие, которое так разрушающе подействует на наш цикл, — войну всех против всех. При этом общегубительном элементе всюду будут отдельные люди, возвышающиеся над остальным взаимнопротивоборствующим человечеством, понявшие спиритуалистическую жизнь, и они-то и образуют основной материал для новой, иной эпохи шестого периода. Так оно происходило и при переходе из четвертого периода в наше время. Тот, кто способен ясновидческим взором проследить обратно течение времени, тот приходит, когда он прошел через все периоды времени, которые мы рассмотрели (греко-римский, египетско-вавилонский, древнеперсидский и древнеиндийский), когда он прошел также и через время великого затопления, он приходит к атлантическому времени. Нам нет необходимости подробно рассматривать его, но мы должны, по крайней мере, выяснить себе, каким образом развилась эта атлантическая культура. Тогда тоже было так, что большая часть атлантического населения была незрелой для дальнейшего развития, была неспособна переправиться в наши времена. Маленькая часть, жившая в области близ нынешней Ирландии, развилась до высочайшего расцвета культуры Атлантиды и направилась на Восток. Мы не должны забывать, что это только главный переход. Всегда народы мигрировали с Запада на Восток, и все позднейшие народы в европейских странах, в северной и средней Европе, они все произошли из того передвижения, которое шло с Запада на Восток. Но только шедшая под руководством великого вождя человечества часть населения, которая достигла высочайшего расцвета, продвинулась дальше всех. Она поселилась в виде очень маленького племени избранных людей в Средней Азии, и оттуда колония двинулась к тем культурным областям, о которых мы говорили; оттуда произошли культурные течения в древнюю Индию, в Персию, Египет, Грецию и т.д.

Теперь вы можете легко спросить: «Не является ли это ужасно тяжелой мыслью, что целые народные массы становятся незрелыми и не развивают в себе способностей к расцвету; что лишь небольшая группа способна выделить зародыш для следующей культуры?» Но эта мысль уже не покажется вам страшной, если вы сделаете различие между развитием рас и развитием душ. Ибо ни

одна душа не обречена на то, чтобы оставаться в рамках какой-либо расы. Раса может отстать, народная община (сообщество) может отстать. Но души переходят через отдельные расы. Если мы хотим представить это себе вполне точно, мы должны сказать себе: все души, живущие сегодня в цивилизованных телах, это те которые развились соответствующим образом дальше. Они не остались в атлантических телах. Так как они развились далее, они смогли стать душами также развившихся далее тел. Только те души которые, как таковые, отстали, должны были вселиться в такие тела, которые остались стоять на более низкой ступени. Если бы все души соответствующим образом развились, то отставшая раса либо сохранилась бы в очень незначительном числе, либо тела их превратились бы в местообитание вновь появляющихся низких душ. Всегда существуют души, могущие вселиться в отставшие тела. **Ни одна душа не бывает привязана к отставшему телу, если она сама себя с ним не свяжет.** Соотношение между развитием душ и рас сохранилось в замечательном мифе. Представим себе, что раса следует за расой, одно культурное сообщество сменяется другим. Душа, исполняющая свою земную миссию правильным образом, воплощена в одной расе; она работает в рамках этой расы, усваивает способности этой расы, чтобы в следующий раз воплотиться в более высокой расе. Только те души, которые погибают в расе, которые не выбираются из физической материальности, те, вследствие, так сказать, собственной тяжести, задерживаются в расе. Они вторично появляются в той же самой расе, иногда и в третий раз, в теле подобных же рас. Такие души задерживающим образом влияют на телесность расы. В одном сказании это прекрасно сохранилось. Мы ведь знаем, что человек продвигается вперед по пути земной миссии благодаря тому, что он следует за великими вождями человечества, указывающими последнему его цели. Если он их отталкивает, если он не следует за ними, тогда он должен остаться при своей расе, тогда он не может выбраться из нее. Представим себе какую-нибудь личность, которая имеет счастье находиться перед великим вождем человечества, такую личность, перед которой предстоит, например, Сам Христос Иисус, которая видит все знамения, творимые Им для того, чтобы повести человечество вперед, но которая и знать ничего не хочет об этом восхождении, которая отталкивает Вождя человечества. Такая личность, такая душа была бы осуждена оставаться в рамках расы. И если мы представим себе, как это происходит радикально, то такая душа должна была бы появляться все снова в той же самой расе; и вот мы имеем сказание об *Агасфере*, который все снова должен появляться в той же самой расе, потому что он оттолкнул Христа Иисуса. Так в литых скрижалях сказаний представлены перед нами великие истины развития человечества. Мы должны различать между развитием душ и развитием рас. Ни одна душа незаслуженно не была осуждена оставаться в прежних телах, ни одна душа не останется незаслуженно в телах нашей эпохи; те души, которые услышат глас, призывающий к движению вперед, они переживут великий разрушительный период войны всех против всех и появятся в новых телах, телах совершенно иного рода, чем нынешние. Ибо это указывает на большую недалекость, когда представляют себе, например, атлантические тела людей такими, какие они теперь. За время тысячелетий люди меняются также и по своему внешнему облику, и тот человек, который появится после великой войны всех против всех, будет построен совершенно иначе, чем нынешний. В настоящее время человек устроен так, что он до известной степени может скрыть в себе то, что в нем есть хорошего и дурного, хотя физиономия человека выдает уже многое, и тот, кто способен к этому, может кое-что прочесть в чертах лица. Но в настоящее время все же возможно, что мошенник будет очаровательно улыбаться с самым невинным выражением и приниматься за честного человека. Возможно и обратное, что останется непризнанным то, что живет в душе в виде добрых побуждений. Возможно, что все, что живет в душе как разумность и глупость, как прекрасное и отвратительное, что все это скрывается за обычной физиономией, которую имеет тот или иной человеческий вид. Ничего подобного больше не будет в том периоде, который последует за нашим после великой войны всех против всех. **На лбу человека и во всем его облике будет написано, добрый он или злой.** Человек будет нести в своем облике, на своем челе глубочайшую суть души. Да, все тело будет отображением того, что живет в его душе. То, как человек развился сам в себе, развил ли он добрые или злые побуждения, все это будет написано на его челе. И после великой войны всех против всех будут существовать два рода людей. Те, которые перед этим старались последовать зову, призывающему к спиритуальной жизни, которые следовали за одухотворением, облагораживанием духовно-душевной жизни, они будут нести в своем облике эту душевно-духовную жизнь и в своих жестах, в движениях рук выражать ее. А те, которые отвернулись от спиритуалистической жизни, как

они нам представлены Лаодикийской общиной, которые были тепловатые, не горячие и не холодные, те перейдут в следующий период времени как задерживающие эволюцию человечества, сохраняющие отсталые силы развития. На их некрасивом, неинтеллигентном лице будут написаны злые, враждебные духовному страсти, побуждения и инстинкты. В своих жестах и движениях, во всем, что они делают, они будут показывать внешнее отображение всего дурного, что живет в их душе. Так же, как люди разделились на расы, на культурные сообщества, так они разделятся на два больших течения: доброе и злое. И это будет видно по ним — они уже не смогут, эти отдельные люди, отречься от того, во что они обратили свою душу.

Если мы оглянемся на то, как человечество до сего времени развивалось в ходе нашей Земли, мы найдем, что это только что охарактеризованное развитие будущего вполне согласно с этим. Оглянемся на исходное начало нашего развития после того, как окончились времена Сатурна, Солнца, Луны и длительный промежуток Пралайи. Тогда Земля вновь появилась из мирового мрака. Тогда, в первое время развития Земли, на ней не было других созданий, кроме человека. Он являлся первенцем. Он был совершенно духовным, так как воплощение состоит в уплотнении. Представим себе водную массу, которая может свободно парить. В результате какого-нибудь процесса в этой водной массе кристаллизуются частицы. Представим себе сперва маленькую частицу воды, кристаллизованную в лед, а потом — что этот процесс все время повторяется. А теперь вообразим, что часть водных масс дала осесть выкристаллизовавшимся льдинкам, так что эти льдинки теперь отделены от всей водной массы. Теперь, так как каждая льдинка может увеличиваться, только пока она находится внутри всей водной массы, она остается, после того, как она из нее выделилась, на той ступени, на которой она находится. Представим себе часть водных масс выделенной в виде мельчайших льдинок; представим себе далее последующее замерзание водных масс и на следующей ступени новые водные массы, присоединяющиеся к льдинкам, эти последние снова выпадающими и т.д. до тех пор, пока из водной массы выкристаллизуется значительная часть и примет вид льда. Эта последняя больше всего восприняла из водного материнского вещества, она сумела дольше всех выждать, прежде чем отделиться от этого водного исходного вещества.

Так обстоит дело и с развитием. Самые низшие животные существа не смогли выждать, слишком рано покинули свою материнскую субстанцию и поэтому остановились на более ранней ступени эволюции. Таким образом, постепенно появляющиеся низшие существа означают остановившиеся в своем развитии ступени. Человек выжидал дольше всех; последним покинул он свою духовно-божественную материнскую субстанцию и спустился в виде плотной массы в телесном виде. Животные спустились раньше и поэтому остановились на одном месте. Почему так случилось — это мы узнаем после; теперь для нас интересен тот факт, что они спустились и удержались на более ранней ступени развития. Следовательно, что представляет собой фигура животного? Такая фигура, которая, если бы она осталась связанной с духом, из которого она произошла, развилась бы до нынешнего человечества. А так они остались на месте, так они покинули духовный зародыш; они отщепились и в настоящее время находятся в упадке, представляют собой ветвь великого древа человечества. Человек как бы содержал в себе животность в древние времена, но выделил ее, как боковые ветви. ***Все животные в своих различных формах являются ничем иным, как слишком рано уплотнившимися отдельными человеческими страстями.*** То, что человек еще и нынче духовно имеет в своем астральном теле, это представляют физически отдельные звериные образы. Он сохранил это в астральном теле до самой позднейшей эпохи в земном бытии. Поэтому он мог подняться выше всех.

И в настоящее время человек имеет в себе нечто, что должно быть вытолкнуто в виде нисходящей ветки, как и другие звериные образы, из общего развития. Все то, что человек имеет в себе как предрасположения к добру и злу, к разумному и глупому, к прекрасному и безобразному, это предоставляет возможность восхождения вверх или отставания. Так же, как развился звериный образ, так разовьется раса злых с безобразными обликами из прогрессирующего человечества, которое идет к спиритуализации и достигнет своей дальнейшей цели. Таким образом, будущее увидит не только звериные образы, являющиеся воплощенными отображениями человеческих страстей, но и расу, в которой будет жить то, что теперь человек таит в себе как частицу зла, что он теперь еще может скрывать, но что выявится позднее. То, что когда-нибудь главным образом появится, выяснится нам благодаря рассмотрению, которое, может быть, покажется вам странным.

Нам должно быть ясно, что это выделение звериных образов фактически было необходимо для человека. Каждый звериный образ, выделившийся за истекшее время из общего течения, означает, что человек немного продвинулся далее. Представьте себе, что все те свойства, которые рассеяны в животном мире, имелись в человеке. Он очистился от них. Благодаря этому он мог развиваться выше. Когда мы имеем перед собой мутную жидкость и даем всему грубому в ней осесть на дно, сверху остается все тончайшее. Таким же образом в виде осадка в звериных образах отложилось все то грубейшее, чего человек не мог использовать для своего нынешнего состояния развития. Благодаря тому, что человек выбросил из ряда своего развития эти звериные образы как своих старших братьев, он достиг своей нынешней высоты. Так поднимается человечество, выделяя из себя низшие образы, чтобы очистить себя. И далее человечество поднимется благодаря тому, что опять выделит из себя природное царство, *царство злой расы*. Таким образом человечество восходит все выше. И каждым свойством, которым человек обладает ныне, он обязан тому обстоятельству, что он выделил из себя определенный звериный образ. Тот, кто взором ясновидящего рассматривает различных животных, тот знает точно, чем мы обязаны отдельному животному. Мы смотрим на фигуру льва и говорим себе: «Если бы льва не существовало, человек не имел бы того или иного свойства, ибо благодаря тому, что он его выделил из себя, он приобрел то или другое свойство». И так дело обстоит и в отношении всех остальных звериных образов. Теперь все наше пятое развитие человечества (различные этапы культуры от древнеиндийской до нашей) собственно дано для того, чтобы развить интеллект, разум и все то, что относится к этим двум способностям и силам. Всего этого не было в атлантическое время. Имелась память, а также и другие свойства, но развить интеллект во всем, что к этому относится, с изворотливостью взора в отношении внешнего мира — это есть задача пятого периода. Тот, кто направляет ясновидящий взор на окружающий мир, спрашивает: «Какому факту мы обязаны тем, что мы, люди, стали интеллектуальными? Какой именно звериный образ мы выделили из себя, чтобы стать интеллектуальными?» Как ни странно, как ни дико это может показаться, оно, тем не менее, истинно: если бы вокруг нас не было животных, представленных *лошадиной* природой, человек никогда не смог бы присвоить себе интеллектуальность. Это человек еще чувствовал в прежнее время. Все те тесные соотношения, которые имелись между некоторыми человеческими расами и лошадьё, происходят из чувства, которое можно сравнить с таинственным чувством любви между обоими полами, из известного ощущения того, чем человек обязан этому животному. Поэтому, как только появилась новая культура в древнеиндийское время, именно лошадь играла таинственную роль в культе, в служении богам. И все, что связано с отношением к лошади, приводит к этому факту. Если вы обратитесь к народностям, которые были еще близки к древнему ясновидению, например, к древним германцам, и вспомните, как они прилаживали конские черепа перед своими домами, это снова приводит вас к сознанию, что человек перешагнул через неинтеллектуальное (неразумное) состояние благодаря тому, что выделил из себя эту форму. Имеется глубокое сознание того, что достижение ума связано с этим. Вспомните только Одиссею, деревянного Троянского коня. О, в таких сказаниях скрыта глубокая мудрость, гораздо более высокая мудрость, чем в нашей науке! В сказаниях недаром говорится о таком типе, как тип коня. Человек вырос из такого образа, который все воплощенное в коне, так сказать, имел еще в себе. И в фигуре *кентавра* искусство еще изобразило человека, как он был связан с этим животным, чтобы напомнить ту ступень развития человека, из которой он выбрался, чтобы стать нынешним человеком.

То, что произошло в глубокой древности, чтобы привести к нынешнему человечеству, это повторится на более высокой ступени в будущем. Но это не так, как если бы в будущем то же самое должно было повториться в физическом мире. Для того человека, который делается ясновидящим на границе между астральным и деваканическим планом, наглядно выясняется, как человек все более и более облагораживает и совершенствует то, чем он обязан выделению лошадиной природы. Он достигнет спиритуализации интеллигентности (разума). То, что в настоящее время является только рассудком, умом, он возвысит до мудрости, до спиритуальности после великой войны всех против всех. Это переживут те, которые тогда достигнут цели. То, что могло развиваться в человечестве вследствие выделения лошадиной природы, это проявится в своих плодах.

А теперь представим себе ясновидящего, заглядывающего в будущность людей.

Все, что человек подготовил на протяжении семи культурных периодов (так как его душа была воплощена в прошедших культурах и будет воплощаться в будущих), все это воплотится в

последующем периоде и переживет великую войну всех против всех, переходя в более спиритуальную эпоху. В каждом периоде времени он воспринял то, что можно было воспринять. Представьте себе себя с вашей душой таким, каким вы жили во время древнеиндийской культуры! Тогда вы восприняли замечательные учения святых Риши; хотя вы их и забыли, позднее вы вспомните их. И далее вы переходили из одного воплощения к другому. Вы могли изучить все, что давали персидская, египетская, греко-римская культуры. В данное время это находится в душе, но не проявляется еще в лице как наружное выражение. Вы вживетесь далее в эпоху Филадельфии, и в то время, над которым будет господствовать Аминь. И все больше и больше будет развиваться человеческое сообщество, которое в обликах людей покажет то, что было подготовлено в наши периоды. То, что уже теперь работает в вашей душе, что вы восприняли в течение индийского периода, проявится в вашей внешности в первом отрезке времени следующего периода после великой войны всех против всех. А то, что человек усвоил во время древнеперсидского периода, изменит внешность на втором отрезке. И так от одной ступени к другой. Все то, что вы теперь, сидя здесь, воспринимаете вашими душами, а именно, спиритуалистические учения нынешнего времени, соединяющиеся с вашими душами, плоды этого проявятся в то время, которое последует за великой войной. Сегодня вы соединяете все, что даруют 7 духов Божьих и 7 звезд, с жизнью вашей души. Вы уносите это с собой домой. В вашей внешности сегодня этого никто не прочтет, и даже через столетия это еще будет сокрыто, но после той великой войны всех против всех это проявится. Тогда наступит шестой период, и ваша внешность (облик) будет отображением этого; на челе вашем будет написано то, что вы теперь для себя проработали, что стало теперь вашими мыслями и чувствами. Так постепенно, после великой войны всех против всех, выявится, разоблачится все, что вы теперь утаиваете в душе. Представим себе наступление великой войны: душа, услышавшая призыв Христова Импульса, раздававшийся в разные периоды, переживает все то, о чем говорится в посланиях Апокалипсиса. В течение семи периодов в нее вкладывалось все то, что они могли дать. Представим себе эту душу, как она ждет, ожидая перехода в дальнейшее. Она запечатана Семью Печатями. Каждая культурная эпоха наложила на нее печать. Запечатано в вас то, что вложили вам в душу индийцы, запечатано в вас то, что вписали в вашу душу персы, египтяне, греки, римляне и что вписывает в нее ваша культурная эпоха. Сорваны будут печати, то есть после великой войны всех против всех выйдет наружу все, что было вписано в душу. И тот принцип, та сила, которая приводит человека к тому, что истинные плоды наших культурных периодов проявятся во внешности, в облике, мы должны ее видеть во Христе Иисусе. 7 печатей должны быть сорваны с книги. Что это за книга? Где она? Выясним себе, что именно, в смысле Писания, является книгой, Библией. Слово «книга» встречается в Библии лишь в очень немногих местах. Это нельзя оставить без внимания. Она встречается, когда вы открываете в Ветхом Завете Первую книгу Моисея 5,1: «Это книга родословной человека: когда Бог создал человека, Он сделал его по своему подобию и сотворил его мужчиной и женщиной и т.д.». После этого вы можете искать в Библии, где хотите, вы найдете опять слово «книга» лишь в первом Евангелии, (1,1): «Книга родства Иисуса Христа, сына Давидова, сына Авраамова. Авраам родил Исаака, Исаак родил Иакова и т.д.» Снова перечисляются роды. Перечисляется то, что течет на протяжении долгих рядов. И снова появляется выражение «книга» здесь, в Апокалипсисе Иоанна, оно появляется там, где говорится, что только Агнец достоин открыть Книгу с Семью Печатями. Выражение «книга» всегда употребляется единообразно и иначе не применяется никогда. Но только нужно именно буквально понимать документы. Под этим выражением не подразумевается книга в нашем нынешнем смысле. Гораздо ближе древнее значение слова «книга» сохранилось в выражении бухгалтерии «Главная книга». Слово «книга» употребляется там, где одно за другим нечто регистрируется, что зависит одно от другого, где, следовательно, вносится владение, имущество, чтобы оно могло наследоваться далее. Мы имеем дело с таким документом, с помощью которого создается основание для того, что размножается (передается по наследству). В Ветхом Завете мы при слове «книга» имеем дело с таким документом, где зарегистрированы поколения, кровно связанные и следующие одно за другим. Там оно употребляется только в том смысле, что перечисляются поколения. Совершенно так же оно после этого применяется в первом Евангелии для записи последовательного ряда поколений. Следовательно, в «книгу» занесено то, что следует одно за другим во времени. Под словом «книга» никогда не мыслится ничего иного, кроме регистрации того, что следует во времени, значит, приблизительно в смысле хроники истории. Книга Жизни, которая теперь вкладывается в человечество, в которой от одной культурной

эпохи к другой в “Я” человека вписывается то, что дает каждая эпоха, — именно эта книга, вписанная в душах людей и с которой печати будут сняты после великой войны всех против всех, об этой книге говорится здесь, в Апокалипсисе. В этой книге будут стоять записи культурных эпох. Так же, как на протяжении поколений делались записи в родовые регистры древних книг, так это и здесь, но только теперь записывается то, что человек приобретает себе духовно. И так как то, что приобретается в нашу эпоху, он приобретает умом, то постепенное прогрессирование этого развития должно будет имажинативно представляться символом, соответствующим уму. Вследствие того, что человек пережил индийскую эпоху в том настроении, когда он отворачивался от физического мира и направлял взор ввысь, к духовному, вследствие этого он в первом отрезке времени после войны всех против всех явится *победителем* над физически-чувственным. Победителем он будет вследствие того, что вписалось в его душу в первой эпохе. И далее: то, что выявилось во второй культурной эпохе — преодоление материи древними персами, — оно явится перед нами во втором отрезке времени после войны всех против всех в виде *меча*, означающего орудие победы над внешним миром. То, что человек присвоил в вавилоно-египетскую культурную эпоху, когда он научился все правильно измерять, это выступит перед нами в следующем промежутке после войны всех против всех как то, что символизируется *весами*. А четвертый промежуток времени показывает нам то, что является главным и что человек присвоил в четвертом периоде нашего цикла благодаря Христу Иисусу и Его явлению, — духовная жизнь, бессмертие “Я”. Все, что не приспособлено к бессмертию, что посвящено смерти, отпадает, — это должно проявиться для этого четвертого периода.

Таким образом одно за другим выявляется все то, что было подготовлено во время наших периодов, и выявляется так, что указывается нам тем символом, который соответствует уму. Прочтем снятие первых четырех Печатей в шестой главе Апокалипсиса Иоанна: мы увидим, что то, что здесь разоблачается, выражает нам постепенно в могучей символической форме то, что когда-то будет явно. «...Я взглянул, и вот, конь белый» — «И я посмотрел и увидел белого коня» — это есть указание, что спиритуализированный разум выходит — «и на нем всадник, имеющий лук, и дан был ему венец; и вышел он как победоносный, и чтобы победить. И когда Он снял вторую печать, я слышал второе животное, говорящее: иди и смотри. И вышел другой конь, рыжий; и сидящему на нем дано взять мир с земли, и чтобы убивали друг друга (чтобы погибло то, что недостойно сопутствовать восхождению человечества); и дан ему большой меч. И когда Он снял третью печать, я слышал третье животное говорящее: иди и смотри. Я взглянул, и вот, конь вороной, и на нем всадник, имеющий меру в руке своей. И слышал я голос посреди четырех животных, говорящий: мера пшеницы за динарий, и три меры ячменя за динарий...». — Мера и динарии — чтобы указать на то, чему человечество научилось во время третьей эпохи: плоды переносятся далее и распечатываются. А в четвертом периоде появляется Христос Иисус, чтобы преодолеть смерть, и вот как появляется откровение этого достижения: «И когда Он снял четвертую печать, я слышал голос четвертого животного, говорящий: иди и смотри. И я взглянул, и вот, конь бледный, и на нем всадник, которому имя «смерть»; и ад следовал за ним...». — Вижу бледного коня: все это отпадает, предается в расу злых; но то, что услышало зов, что преодолело смерть, присоединяется к спиритуальной жизни. Те, кто понял «Я есмь» и Его зов, это те, которые преодолели смерть. *Они спиритуализировали разум*. И теперь уже то, чем они стали, не может больше быть символизировано конем. Новый символ должен возникнуть для тех, которые сумели следовать зову того, Кто имеет 7 духов Божьих и 7 звезд. Теперь они появляются под символом тех, кто облечены в белые одежды, которые приняли оболочку бессмертной, вечной духовной жизни.

И далее нам теперь говорится, как выявляется все то, что восходит к добру, и то, что нисходит во зло. Это ясно выражено нам. «И когда Он снял пятую печать, я увидел под жертвенником души убиенных за слово Божие и за свидетельство, которое они имели. И возопили они громким голосом, говоря: доколе, Владыка Святой и Истинный, не судишь и не мстишь живущим на земле за кровь нашу? И даны были каждому из них одежды белые, и сказано им, чтобы они успокоились еще на малое время, пока и сотрудники их и братья их, которые будут убиты, как и они, дополнят число» — убиты в наружном облике и возвращены к жизни в спиритуальном. Как же это выражается?

Представим себе, чем будет внешний чувственный мир при настоящей теософской жизни. Как мы их описали, эти 7 звезд? Мы дошли в обратном порядке до Сатурна и показали, как возникло физическое человеческое тело, как оно все состояло из тепла. Мы видели, как появилось Солнце. Мы

духовно обрисовали этот мир. Солнце для нас не просто физическое Солнце, оно — податель жизни, которая в качестве духовной жизни в своей наивысшей форме появится в будущем человечества. Луна является для нас элементом, замедляющим бурное продвижение жизни и задерживающим человека, поскольку это нужно. Таким образом, мы в Солнце и Луне видим духовные силы. И то, что мы усваиваем как теософическую мудрость, это тоже появляется в будущем периоде времени правильно символизированным: Солнце и Луна представляются нашему духовному зору как то, что нас построило. Символически исчезает внешний физический солнечный шар, внешняя Луна и делается как человеческое существо, но в элементарной форме! «И когда Он снял шестую печать, я взглянул, и вот, произошло великое землетрясение, и солнце стало мрачно, как власяница, и луна сделалась, как кровь». Это все — символическое исполнение того, что мы пробуем в спиритуалистической жизни. Таким образом, мы видим, что в могучих образах для следующего периода предсказывается наступление того, что готовится в настоящем. В настоящее время мы невидимо несем в себе то преобразование, которое мы предпринимаем с Солнцем и Луной, когда все физическое превратится в духовные элементы. Когда ясновидящий взор обращается на будущее, тогда действительно исчезает физическое и перед нами встает символ спиритуализации человечества.

В несколько смелых чертах указали мы сегодня, что говорят нам Семь Печатей Апокалипсиса и снятие их. Конечно, мы должны еще глубже вникнуть в это. Тогда кое-что из того, что нам сегодня могло показаться невероятным, станет вполне ясным. Но мы уже видим, как внутренне укладываются могучие образы, которые предстали перед ясновидцем о настоящем и будущем человеческого развития; как это входит в более отдаленное будущее и благодаря этому дает нам все более сильные импульсы самим перейти в жизнь будущего, принять участие в спиритуализации человеческой жизни.

Пятая Лекция

22 июля 1908 г., Нюрнберг

Вчера мы видели, как будет развиваться человеческий род, когда наш настоящий цикл времени придет к концу, как он, так сказать, расщепится на два течения, на добрую и злую расы, и как тайны этого будущего открываются нам в «Семи Печатах», которые образно снимаются в Апокалипсисе Иоанна. После этого общего разъяснения проявления во внешнем облике того, что готовится в душах людей в течение нашего цикла времени, может легко у кого-нибудь возникнуть вопрос: «Почему получается так, что автор Апокалипсиса в таких ужасающих картинах говорит именно о первых печатах?» На этот вопрос мы лучше всего ответим тем, что сегодня мы во все наше разъяснение Апокалипсиса вставим промежуточное рассуждение.

До сих пор мы старались особенно настаивать на том, что Апокалипсис Иоанна представляет посвящение, христианское посвящение, что благодаря нему разоблачается будущее Человечества. Теперь мы все дальнейшее лучше всего представим перед нашей душой тем, что еще раз оглянемся назад и еще раз представим себе времена прошедшего развития Человечества. И это мы сделаем постольку, поскольку это нам нужно для объяснения Апокалипсиса. Основные черты, о которых здесь идет речь, вам уже известны. Вы знаете, что наша Земля, какой она ныне является как местообитание людей, когда-то в прошлом имела свое начало, но, как Земля, была перевоплощением другой планетной сущности, которую обычно называют древней Луной, или также космосом, или планетой, Мудрости, в противоположность нашей нынешней Земле, которую мы обозначаем как космос, или планету, Любви. Но и этот космос Мудрости, или древняя Луна, есть только перевоплощение еще более раннего состояния, которое мы называем Солнечной планетой, следовательно, не неподвижной звездой Солнцем, а Солнечной планетой. И эта Солнечная планета есть перевоплощение древнего Сатурна, так что мы должны различать четыре следующих одно за другим состояния нашего планетного бытия, которые мы называем Сатурном, Солнцем, Луной и Землей.

Теперь мы, поскольку это нам необходимо для объяснения Апокалипсиса Иоанна, опишем эти четыре состояния нашего планетного бытия. Когда вы ясновидчески возвращаетесь к бытию древнего Сатурна, вы встречаете замечательную планету. Этот древний Сатурн является мировым телом, на котором нельзя найти ничего из того, что мы теперь называем минералами, твердыми землистыми веществами. Нет ничего из нашего нынешнего животного и растительного мира, ничего из того, что мы называем теперь водой, или жидкими веществами, ничего из того, что мы знаем как воздушная

струя, или газ. Если вы представите себе, что вы с вашими нынешними глазами — которых ведь тогда еще не имелось — находитесь где-нибудь в мировом пространстве и приближаетесь к этому Сатурну, вы не смогли бы ничего увидеть в его начальном состоянии, так как он еще не светился. Так что вашими глазами вы не смогли бы видеть Сатурна в первой половине его бытия. Если бы вы приблизились к нему и вступили бы в то пространство, которое он занимал, вы бы ощутили нечто (если бы вы тогда уже могли бы пользоваться нынешними чувствами), словно вы залезли в нагретую духовку. Вы смогли бы отличить это пространство от других вследствие того, что это шарообразное пространство было теплее своего окружения. Из наших нынешних состояний тепло является единственным, встречающимся на древнем Сатурне. Но это замечательный род тепла. Оно не представилось бы вам так, как будто оно всюду равномерно. Вам показалось бы, что оно на отдельных местах теплее, на других — холоднее, так что если бы вы соединили места одинакового тепла линиями, получились бы рисунки (фигуры), которые воспринять можно только на основании различий состояний тепла. Все кругом — тепло, но организованное, дифференцированное тепло. Если бы вы таким образом облетели весь Сатурн, вы бы сказали себе: «Тут уже что-то есть, но что-то такое, что я могу воспринять только благодаря различным состояниям тепла». Эти дифференцированные состояния тепла являются единственными, что уже существовало из нынешних признаков нашей Земли. И в таком тепле в то время был выражен первый зародыш (зачаток) физического человеческого тела. То, что тогда существовало, это вы поныне еще имеете в себе. Только оно из внешнего пространственного бытия скрылось в вашем внутреннем. *Это — теплота вашей крови.* Если бы вы из нее начертили фигуры, вы имели бы отзвуки того, что имелось из вашего физического тела на древнем Сатурне. Теплота, которую вы теперь несете в крови, есть первый зародыш физического тела, его древнейшая (старейшая) часть; так что вы имеете право сказать: *весь Сатурн состоял из теплоты крови.* Но вы могли бы найти также нечто подобное тем фигурам, которые можно было бы начертить ныне, если бы вы проследили различные пути вашей крови по различным состояниям тепла. Это есть физическое бытие этого древнего Сатурна. Из наших нынешних вещественных соотношений он обладал только теплом. Из всех существ, населяющих ныне Землю, имелся только человек, и от него было только это предрасположение к физическому телу (зародыш физического тела). Сатурн состоял только из таких зародышей физических человеческих тел, образованных из тепла. Как у нас ежевичная ягода состоит из отдельных шариков, так Сатурн состоял тогда из людей, таких, как они были сейчас описаны. Зато он был окружен духовными Сущностями. Как нынче Земля окружена воздухом, так Сатурн был окружен духовной атмосферой. Там жили Сущности, имевшие различные степени развития, но все они для своей тогдашней ступени бытия нуждались в Сатурне как местообитании. Он был для них необходим; без такого места обитания эти Сущности не обошлись бы. Там были, например, такие, которые тоже имели 7 принципов, но не так, как нынешний человек, 7 принципов которого, называемые нами семью духами Божьими, таковы, что начинаются с физического тела. Те Существа не были такими. Имелись, например, такие, которые имели своим нижним принципом эфирное тело. Физическое тело они имели благодаря тому, что они со своим эфирным телом погружались в физические тела Сатурна и так пользовались ими.

Таким образом, Сатурн, по сравнению с нынешней Землей, являлся вещественно очень тонким мировым телом; из наших веществ он не имел даже тонкого воздуха, газов, они были для него уже слишком грубыми. Он имел только тепло, и в окружении тепла — духовные Сущности. Теперь, благодаря тому, что эти Сущности в его окружении развивались дальше, Сатурн прошел через различные изменения. Об одном из этих изменений легко дать понятие сказав, что в середине своего развития он фактически начинает светить наружу, так что, если следить за ним, он вначале представляется темным тепловым телом, но затем начинает мерцать и к концу посылает в мир слабый световой отблеск. Эта духовная атмосфера, окружающая Сатурн, содержащая различные Сущности, содержит среди других также и один вполне определенный вид Сущностей, представляющий прежде всего интерес для нас. Эти Сущности, приблизительно около середины развития Сатурна, проходят тот этап, который проходит теперь человек на Земле. Это *Духи Личности*; они на этом древнем Сатурне, примерно в середине его развития, развились уже настолько, что стали там людьми. Вы, конечно, не зададите неразумного вопроса: «Разве они имели такие тела, как нынешние люди?» Это было бы большой ошибкой, если бы вы представили себе, что эти люди обладали человеческими плотскими телами. Этап человечества можно проделать в самых разнообразных формах. И эти духи

Личности проходили на Сатурне свой человеческий этап таким образом, что они сперва использовали в качестве физического тела то, что там, внизу, на Сатурне, имелось в виде тепла, что они в качестве эфирного тела (ибо они и его еще не имели) использовали то, что имелось в атмосфере, и, наконец, также и то, что существовало в виде астральной субстанции; всего этого они сами еще не имели. По существу, они имели в то время носителя “Я”, и это “Я”, стоявшее на человеческой ступени, которое жило как раз, как нынешнее человеческое “Я”, на Земле, оно проделывало в то время эти различные этапы человечества на Сатурне в иной форме и иным образом. Таким образом, мы имеем примерно к середине развития Сатурна Духов Личности в качестве людей. При таком исчислении то, о чем я сейчас говорил, является средней ступенью развития Сатурна. Три ступени предшествуют ей, и три других следуют за ней. Их называют Сатурническими циклами, или Сатурническими эпохами. Если вы представите себе весь Сатурн в его развитии, вы можете мыслить его так:

Посередине (X) находятся Духи Личности. На каждой из трех предшествующих ступеней и трех последующих ступеней (совершенно так же, как наша Земля может быть разделена по семеричному исчислению, так и это развитие Сатурна) в каждой из этих эпох соответствующие сущности становятся людьми, на каждой ступени какие-либо Сущности; и это именно тогда, когда для них наступает как раз тот момент, когда они то, что имеется на Сатурне, могут использовать для того, чтобы испытать все опыты (переживания) человека. Таким образом, мы имеем 7 разных созданий на Сатурне, которые проделали там свою человеческую ступень, которые поднялись до человеческой ступени, которые, следовательно, на следующих ступенях уже не нуждаются в том, чтобы сперва подняться до человека. Нынешний человек на Сатурне еще не человек. Те Сущности, которые здесь, на Сатурне, стали людьми, представителями которых являются Духи Личности, они продвигаются далее и в настоящее время стоят значительно выше людей, они, так сказать, несут человека в себе. Они несут его как уже минувшую для них ступень развития.

После того, как Сатурн в течение некоторого времени провел свое развитие, все развитие перешло в духовную сферу, в такое состояние, которое наружно было неощутимо для таких чувств, как нынешние человеческие, и тогда появилось второе перевоплощение нашей планеты Земли, а именно, — Солнечная планета. Она отличалась тем, что сравнительно рано в своем развитии продвинулась уже настолько, что излучала свет. Причиной этого было то, что она состояла не только из тепла, но что тепловая материя уже уплотнилась в газо-, в воздухоподобную материю. Она еще не имела воды, еще ничего твердого; она состояла из воздухо- и газообразной массы. Но благодаря этому она уже была в состоянии стать светящимся телом, благодаря этому она, если бы на нее взирал нынешний глаз, уже представлялась бы планетой, посылающей лучи в мировое пространство. Теперь, когда эта планета настолько развилась, стало возможным, чтобы к первому зародышу человеческого физического тела причленилось эфирное тело. Значит, теперь человек состоял из физического и эфирного тел, тогда как на Сатурне он имел лишь первый зародыш физического тела. Но человек еще не был так продвинут, чтобы обладать собственным астральным телом. Поэтому формы людей выглядели совершенно иначе, чем ныне. Человек обладал формой растительного бытия. Он имел физическое и эфирное тела, как растение, но выглядел на Солнце совершенно иначе, чем в настоящее время растение.

Это продвижение развития было связано с тем, что на Солнце появился второй род существ. На Сатурне имелись только люди, никаких иных существ не было. Он состоял только из людей, как ежевика из мелких ягодок. Но теперь из этих людских зародышей некоторые отстали на ступени Сатурна: они не достигли того, чего можно было достигнуть. Поэтому эти отставшие существа, перешедшие из Сатурна, не могут присвоить себе эфирные тела и на Солнце все еще должны быть одарены только физическим телом, следовательно, они еще стоят на той ступени, на которой люди стояли на Сатурне.

Теперь эти существа, обладающие на Солнце только физическими телами, являются первыми зародышами наших нынешних животных, так что на Солнце мы имеем: человеческие зачатки с физическими и эфирными телами и зачатки животных с одним лишь физическим телом.

Снова происходит так, что в середине Солнечного бытия некоторые Сущности проделывают человеческую ступень. Нынешний человек этого еще не может. Мы называем те духовные Сущности из окружения Солнца, которые тогда проходили человеческую ступень, *Духами Огня* (по-нынешнему — *Архангелы*). В настоящее время они на две ступени выше человека. Человека они несут в себе; они испытали в иной форме то же, что испытывает человек теперь в земном бытии. Но и Солнце проходит

через 7 эпох, и на каждой ступени имеются Сущности, достигшие степени человечества, так что мы в течение Солнечного бытия опять—таки имеем 7 фаз развития. Они видят, когда они возвращаются к собственному прошлому, такой космический период, о котором они могут сказать: «Да, тогда, хотя подо мной не было никакой твердой земной почвы и никакого текучего земного шара, все же я тогда испытал то, что ныне испытывает человек. Поэтому я могу почувствовать и сопереживать то, что человек переживает на Земле». Эти Сущности теперь могут сказать это. В них есть понимание этого, потому что они сами испытали то, что переживает ныне человек в своем земном бытии.

Но вот наступает вновь своего рода промежуточное состояние, во время которого светящаяся планета постепенно тускнеет для внешнего наблюдения (если бы оно существовало тогда), затем исчезает также и для некоторого ясновидящего наблюдения и существует еще только для наивысших форм последнего. После этого она снова появляется для новой формы бытия, для третьего состояния, которое мы называем Лунным. Это третье перевоплощение нашей планеты — древняя Луна. Она теперь продвинулась в развитии своей субстанции настолько, что то, что раньше на Солнце было лишь газом, уплотнилось в воду. Благодаря тому, что включился водный элемент, в человека, который постепенно также вновь возник, подобно растению из семени, могло быть вчленено астральное тело, так что он теперь состоял из трех частей: из физического, эфирного и астрального тел. Он, собственно, еще не человек, потому что в эти три тела еще не вчленено “Я”.

На всех ступенях всегда отстают некоторые существа. Те, которые отстали на Солнце, которые не смогли достичь Лунной ступени и на Луне проходят лишь свою Солнечную ступень, те, следовательно, не имеют возможности теперь вчленить в себя астральное тело, они и на Луне состоят только из физического и эфирного тел. Это именно те, которые на Солнце обладали только физическим телом и за это время развились так, что смогли вчленить в себя эфирное тело уже на Луне. Это предки наших нынешних животных. А те, которые не настолько развились, чтобы вчленить в себя эфирное тело на Луне, это предки еще ниже стоящих существ — нынешнего растительного мира. Следовательно, на Луне мы имеем 3 царства: человеческое, состоящее из физического, эфирного и астрального тел, животное, состоящее из физического и эфирного тел и растительное, состоящее только из физического тела.

Снова некоторые Сущности проходят свою человеческую ступень в середине Лунного Бытия. Это те Духи, которых в теософии обычно называют *Духами Рассвета (Ангелы)*. И они также несут в себе человека как воспоминание. И опять—таки Луна имеет 7 таких ступеней. На каждой ступени имеются Сущности, которые именно тогда проходят через человеческое бытие. Всегда происходит так, что некоторые Сущности спешат вперед, а другие отстают. Следовательно, мы и на Луне имеем 7 степеней Существ, которые прошли через человеческую стадию в то время, когда Луна со своим развитием пришла к концу.

Теперь же, для того, чтобы вполне понять Луну, мы должны упомянуть о чем—то значительном, что произошло в течение развития древней Луны. Когда эта древняя Луна начала свое развитие, она была, по крайней мере, вскоре после начала, текучим шаром. Если бы она продолжала развиваться таким образом далее, на протяжении своих семи стадий, она не смогла бы дать человеку правильного основания для его дальнейшего развития. Она смогла сделаться предварительной ступенью для земного человечества лишь благодаря тому, что раскололась на два мировых тела. Одно из них было предшественником нынешнего Солнца, другое, отделившееся — предшественником нынешней Земли, но так, что вы должны представить себе, что к этой Земле примешана нынешняя Луна, так что Земля и нынешняя Луна тогда составляли одно целое. Поэтому вы должны представить себе эти два тела: Земля плюс Луна — с одной стороны и Солнце — с другой отделенными теперь друг от друга; древнюю Луну как водянистое тело, а древнее Солнце на пути к тому, чтобы стать неподвижной звездой. С этим расщеплением было связано нечто весьма существенное. Прежде всего, это было именно Солнце, которое отделилось и забрало с собой тончайшие частицы, эфирную материю, в то время как на Луне, то есть, на нынешней Земле плюс нынешняя Луна, осталась наигрубейшая материя. Поэтому Солнце снабжено чрезвычайно тонкой материей, тогда как Луна становится сейчас гораздо более плотным телом, водянистой массой. Благодаря тому, что Солнце захватило с собой тончайшие и наиболее духовные силы, оно теперь могло стать ареной деятельности для гораздо более высокоразвитых Сущностей. Действительно, многие из тех высоких Сущностей, которые еще могли вынести бытие Сатурна, были бы задержаны в своем развитии, если бы они дольше остались

привязанными к Луне. Они нуждались в арене с тончайшими веществами — только там могли они развиваться. Поэтому они выделили себе арену и развивались далее на Солнце. В противоположность этому, с Луной, которая вследствие выделения более тонкой материи претерпела уплотнение, остались связанными те человеческие зачатки, которые состояли из физического, эфирного и астрального тел, а также зародыши животных и растений. Эта древняя Луна теперь выглядит совсем особенно. Вы бы еще не нашли на ней ничего похожего — хотя она и вращалась уже вокруг своего Солнца — на скалы, на пахотные земли. Ничего минерального еще не существовало. Главная масса этой Луны, по которой как бы порхали эти существа, имела вид месива, своего рода кашицы, вроде кипяченого салата или шпината; таким месивом являлась главная масса Луны, как пахотная земля является основной массой нашей Земли. Там были внедрены массы, подобные, скажем, древесине и коре деревьев. Когда вы в настоящее время восходите на гору, вы идете по скалам. В то время вы бы шли по грунту, который, когда он был твердым, имел вид древесного материала, деревянного плато. Вместо гранита вы бы нашли пни, которые можно было бы сравнить с древесиной. Это говорится, конечно, только сравнительно. Такой была основная масса, и из нее постоянно росли как бы наросты. Это было, следовательно, низшим царством, нынешнее минеральное царство, которое в то время находилось *посередине* между нынешним минеральным и растительным царствами. Оно некоторым образом жило. Оно было таково, что постоянно выделяло наросты. Оно не было таким, как теперь. Если перед вами пахотная земля, то надо, когда вы хотите ее удалить, вынести ее наружным образом. Эта масса древней Луны отмирала, — но не так, как отдельные растения, — отмирала и снова образовывалась заново. Она постоянно находилась в состоянии живой внутренней подвижности и движения. В состоянии непрерывного отмирания и постоянного произрастания была основная масса древней Луны. И из этого грунта росло другое царство. Вследствие выделения Луны из Солнца прежние царства изменились. На Солнце они соответствовали приблизительно нашим царствам. Вследствие выхода Луны древнее растительное царство было отнесено вниз на полступени, и также и другие царства, так что следующим царством было своего рода *животно–растительное* царство. Оно росло, конечно, из грунта; вырастали такие животные–растения. Они имели вид растения, но когда до них дотрагивались, они это ощущали, они также пищали и т.п. Они, собственно, были наполовину животными, наполовину растениями, растениями — поскольку они именно росли на грунте, большей частью коренились в почве, животными — поскольку они обладали некоторой способностью чувствовать. А царство, предшествующее нашему, это было царство *человеко–зверей*, существ, стоящих посередине между нынешним человеком и нынешним животным. Выше нынешней обезьяны, но еще не так высоко, как нынешний человек. Это была приблизительно фигура человеческого предка на Луне.

Именно сказания и мифы прекрасно сохранили эти вещи. Подумайте только, как одно немецкое сказание сохранило тайну, скрывающуюся за всем этим. Всегда бывает так, что некоторые существа отстают. Также и эти существа, стоящие посередине между нынешними растениями и нынешними животными, которые могли корениться только на растительной почве, какой являлась Луна, отстали и поэтому и в нашем нынешнем состоянии образования Земли не способны процветать на минеральной почве. На ней могут расти наши нынешние растения, но те, которые находились посередине между растениями и животными, которые нуждались в живой почве, те не могут, когда они отстали, расти на минеральной. Таким растением является *омела*. Она потому должна паразитировать в современном растительном мире, что она является отставшим существом. Она лишена чувств, хотя обволакивающее астральное тело омелы совершенно иное, чем у остальных растений. И немецкое сказание чувствовало, что омела собственно не принадлежит к нашему земному бытию, что она чужда ему. Сказание утверждает что Бог *Бальдур* являлся Богом земного Солнца, силы Земли. Ни одно земное существо не сможет враждебно приблизиться к нему. Поэтому—то другой бог, которого немецкое сказание ощущает как отставшего, именно *Локи*, не может умертвить Бальдура никаким земным созданием; он должен позволить умертвить его омовой веткой, так как она среди земных созданий чуждая и, значит, может служить отставшему Локи, не родственному земным Богам. В таких сказаниях таится глубокая мудрость, мы чувствуем ее всюду в этой легенде, а также в тех обычаях, которые связаны с омелой. Если бы вы изучили их, вы бы нашли, что то, что о ней говорится, происходит из прадревней мудрости.

Затем, во второй половине развития Луны, наступило время, когда как Солнечные существа, так и

оставшиеся на Луне достигли того, чего должны были достигнуть в течение древнего Лунного времени. И тогда они снова соединились. Солнце и Луна снова продвигались в своем развитии некоторое время совместно в виде единого тела.

Затем состояние развития помрачилось, прошло через чисто духовное состояние, которое некоторые привыкли называть «Пралайя», и забрезжил рассвет нашего земного развития. В начале это расцветающее мировое тело содержит не только нашу нынешнюю земную субстанцию, но то, что получилось бы, если бы вы соединили вещество нынешнего Солнца, нынешней Земли и нынешней Луны и перемешали бы все это в исполинском горшке. Так приблизительно можете вы себе представить состояние развития нашей Земли в ее начале. Это состояние развития является, прежде всего, своего рода повторением состояний Сатурна, затем Солнца и затем Луны. Но для нас важнее всего то, что человек, собственно, впервые делается человеком в нынешнем смысле в середине развития Земли. В этом последнем мы опять—таки должны различать 7 состояний. Мы находимся в четвертом. Три предшествовали, три последуют. Четвертый, главный цикл, был тем, во время которого наш нынешний человеческий род должен был стать человеком. Так же, как и во всех этих циклах на Сатурне, на Солнце и на Луне некоторые Сущности достигли человеческой ступени (на Сатурне — Азуры, или Первобытные силы, на Солнце — Архангелы, на Луне — Ангелы), так всегда имелись и отставшие сущности. Таким образом, имелись также Сущности, которые уже не могли больше достигнуть на Луне человеческой ступени, скажем, отставшие Ангелы, которые только теперь на Земной планете в течение первых трех земных периодов могли наверстать свою человеческую ступень. Человек пришел к этому на четвертой ступени. Мы говорим: до человека еще трое других Сущностей на Земле проделали человеческую ступень. И четвертой Сущностью, проходящей на Земле человеческую ступень, является сам человек. В том моменте космического развития, когда человек как раз собирается стать человеком, вы имеете, следовательно, все те Сущности, которые через Сатурн, Солнце и Луну, вплоть до человека, смогли пройти человеческую ступень, как более или менее перегнавшие человека Сущности. Но все они таковы, что могут оглянуться на ту ступень, на которой они сами проделали человеческий этап, и вспомнить ее. Они могли взирать вниз на возникающего человека и сказать себе: «Он делается теперь чем—то, чем мы уже были, о чем мы имеем понятие, хотя мы были таковыми при иных обстоятельствах». Поэтому они могли руководить его развитием и регулировать его из духовного мирового пространства.

Сосчитаем, сколько таких существ, которые могут оглядываться на свою человеческую ступень, которые могут понимать возникающего человека! 7 из развития Сатурна, плюс 7 из Солнечной ступени, плюс 7 из Лунной, плюс 3 из развития Земли — это будет 24 Сущности. 24 «человека» взирают сверху на нынешнего человека. Это те Сущности, которых мы не без основания назвали регуляторами развития, регуляторами времени. Время связано с развитием. Это те 24 старца, которые нам встречаются в Апокалипсисе Иоанна. Это те самые Сущности, которые описываются нам там, где мы приступаем к тайне семи печатей. Они описываются нам как настоящие руководители судеб, как действительные Альфа и Омега. Таким образом, мы снова нашли здесь 24 старцев, и вы видите, как автор Апокалипсиса в своих картинах чудесно засекретил то, что мы сами можем найти из рассмотрения духовного мирового развития.

Но ведь некоторые Сущности отставали на каждой ступени, так что оставшиеся на Солнце отсталыми существа Сатурна возникли как первые зачатки нынешнего животного царства, а оставшиеся на Лунной ступени Солнечные Существа — как первые зачатки нынешнего растительного царства. На Земле впервые появилась ступень развития в виде минерального царства. Мы подчеркнули, что на Луне еще не имелось минерального царства. На Луне еще нельзя было ходить по скалам. В то время, когда нынешние люди начали проходить свою человеческую ступень, из мирового тела, которое находилось между веществом Луны и современным веществом, вырвались минеральные массы, первые кристаллы. Это был тот момент, когда наружу прорвалось минеральное царство. И вы находите этот прорыв совершенно своеобразно описанным в Апокалипсисе Иоанна, где он говорит: «И тогда было кристаллизовано вокруг престола как бы стеклянное море» (4.6). Это «стеклянное море» должно указывать нам на прорывание наружу, на прорастание минерального царства в его первом облике. Так видим мы, как и на эту тайну космического развития указывается нам в Апокалипсисе Иоанна. И благодаря этому мы научились видеть, что автор Апокалипсиса в своих мощных картинах не желает показать нам ничего иного, чем то, что мы сами можем познать о

развитии Земли из духовной жизни. Но этим он возвел нас сразу в начале своей книги к тем высотам, где человек может видеть картины будущих ступеней развития.

И теперь мы имеем твердое основание, чтобы снова вернуться к тому, что мы уже познали как первые эпохи будущего развития человечества. Мы, в виде промежуточного рассмотрения, окинули взглядом прошлое до того момента, когда человек уже готов стать человеком, когда появляется минеральное царство. И теперь мы увидим, как дело происходит дальше до нашего времени, а оттуда — до будущего. Мы найдем связь с тайной Семи Печатей и снятия их вплоть до излияния Чаш Гнева.

Шестая Лекция

23 июля 1908 г., Нюрнберг

В материалистической науке общепринято, за исключением некоторых кругов, которые за последнее время решились на другое объяснение, представлять возникновение нашей нынешней солнечной системы так, что она образовалась из своего рода первобытного тумана, обнимавшего пространство, переходящее за орбиту Нептуна, следовательно, до пути крайней планеты нашей солнечной системы. И полагают, что там вследствие процесса уплотнения постепенно образовалось наше Солнце и движущиеся вокруг него планеты. Как сказано выше, немногие ученые в настоящее время являются представителями несколько иного воззрения, но все же и они не дают ничего существенного для нас, заступающихся за спиритуалистическое мировоззрение. Следовательно, сжалось в шар наше Солнце с вращающимися вокруг него планетами. При этом всегда, и даже в настоящее время, в школах демонстрировали хороший пример, сравнение, которое должно вполне наглядно показать, как может возникнуть целая планетная система в результате такого вращения. Берут вещество, плавающее в воде, и делают его шарообразным. Затем вырезают маленькую пластинку, которую можно по линии экватора так продвинуть через этот масляный шар, что он разделяется на две половины. В него сверху втыкают булавку и затем кладут его в воду, чтобы он плавал. Теперь, когда этот маленький шар приводится во вращательное движение, видно, как отделяется сперва одна капля и в виде наружного тела вращается кругом основного шара, как после этого отделяются вторая и третья капли и, наконец, остается одна большая капля, вокруг которой вращаются много маленьких. «Планетная система! — говорят вам, — в малом масштабе». «Почему бы, — думают, — из такого первобытного тумана не могла когда-то давно, в результате такого вращения, возникнуть наша солнечная система, когда ведь это можно сейчас подражательно повторить на такой миниатюрной солнечной системе?» Обычно это сравнение представляется людям чрезвычайно убедительным, и теперь они понимают, каким образом когда-то из такого первобытного тумана откололись Сатурн, Юпитер, Марс, Земля, Меркурий. Но вся эта история — не только сравнение, но и вообще все воззрение — вытекает из недалёковидности всего современного мышления. Ведь эти, иногда весьма ученые, мужи с такой очевидностью проводящие это сравнение, забывают при этом только одно, а именно: что они сами присутствуют при этом и приводят в движение иглу. Конечно, самозабвение в некоторых областях жизни весьма похвально, но в данном случае как раз самим экспериментатором упускается из виду то самое важное, без чего масляная капля вообще не стала бы вращаться. Ученый, придерживающийся такого суеверия — это суеверие называется системой Канта–Лапласа, — должен был бы иметь хоть немножко последовательности в мышлении, он должен был бы, по крайней мере, принять, что какое-то существо должно было тогда принести себе в мировое пространство исполинский стул и привести в движение исполинскую ось. Это следовало бы, по крайней мере, предпослать, но человеческое мышление постепенно так привыкло иметь в виду только материальное, что вовсе не замечает противоречия такого суеверия.

На самом деле в этой так называемой Кант–Лапласовой мировой системе есть доля правды, хотя она лежит не в том, как материалистическое объяснение ставит этот вопрос. Некоторая истина есть в этом, потому что ясновидящему взору все, что содержит наша нынешняя солнечная система, на самом деле представляется происшедшим из такой первобытной туманной массы, но тому, кто умеет исследовать действительно исторически, будет ясно, что все правильное в Кант–Лапласовой гипотезе имеет свое начало в оккультных традициях. Это было забыто, когда слово «оккультизм» стало пугалом, которого надо было бояться, как дети боятся буки. То, что действительно произошло, произошло в результате действия духовных Сущностей и сил. Материя ничего не производит, если в

основе этого не лежат духовные Сущности.

Сегодня нас завело бы слишком далеко, если бы мы в связи со сказанным вчера взялись за объяснение нашей солнечной системы. Мы оставим без внимания такие планеты, как Сатурн, Юпитер и т.д., и будем иметь в виду только то, что прежде всего имеет значение для нашей человеческой жизни и человеческого развития.

Действительно, когда-то существовал такой первобытный туман, в котором были как бы растворены все части нашей солнечной системы. Но с этим первобытным туманом были связаны так, что они принадлежали к нему, те Сущности, с которыми мы познакомились в течение вчерашнего рассмотрения. Так, например, с этим мировым туманом были связаны все те Сущности, которые на протяжении 24 ступеней прошли ступень человека. Еще и другие Сущности были с ним связаны. Все они обитали в том первобытном тумане, который, если его мыслить без связи с этими Сущностями, является фантастической абстракцией. Таким, как его представляет себе материалистический химик, он невозможен, так как он лишь в мыслях обособлен от действительности. В действительности он имеется только так, что он населен рядом духовных Сущностей. Ибо, когда этот первобытный туман поднялся до своей новой видимости, с ним были связаны все те Сущности, которые когда-то обитали на древнем Сатурне, которые потом прошли через различные ступени развития на Солнце, на Луне, вплоть до Земли, когда после долгого перерыва возник земной туман. И также и другие Сущности, с которыми мы познакомились на Солнце, были связаны с этим первобытным туманом. И эти Сущности, которые находились в этом первобытном тумане, взор которых пронизывал его, именно они-то и вызвали движение. Потому что *арены для себя создают Сущности*. Там были, например, Сущности, нуждавшиеся в совершенно ином местообитании, чем люди, когда они хотели пройти через соответствующее для них развитие. Люди, жившие на древней Луне в качестве предков нынешних людей, имели только физическое, эфирное и астральное тела. С этими тремя членами своего существа они снова возникли из так называемой Пралайи, как растения из семян. Такой, как вся эта система была вначале, она не годилась для тех существ, которые принесли с собой зачатки нынешнего человека. Если бы сохранилась та быстрота развития, которую наша солнечная система имела вначале, когда она появилась из космического рассвета, человек не смог бы пройти своего развития. Это было бы таким развитием, как если бы вы сейчас родились и затем в кратчайшее время стали уже стариками. Если бы сохранилась та быстрота развития, которая была свойственна Солнцу, вы бы все быстро состарились и не могли бы совершить того медленного прохождения через десятки лет, которое вы проделываете в действительности; через короткое время у вас побелели бы волосы, едва выйдя из детского возраста, вы уже стали бы стариками. Так не должно было быть. Имелись, значит, Сущности, нуждавшиеся в более быстром темпе; они прошли совместно с другими лишь часть развития, а затем выделили себе то мировое тело, которое в качестве Солнца стоит в небе, и это Солнце они сделали местом своего обитания. Вместе со своей сущностью они вытянули солнечную материю. Ибо то Солнце, которое ныне посылает нам свой свет, так же населено духовными Сущностями, как и наша Земля. С каждым направляющимся вниз солнечным лучом на Землю спускаются дела тех духовных Сущностей, которые за время развития Сатурна, Солнца и Луны достигли того, что могут проделать такое быстрое развитие, которое происходит на нынешнем Солнце. Высокие, возвышенные Сущности, связаны с этим солнечным бытием в начале нашего земного развития. И они откалываются. И то, что тогда осталось, вы должны себе представить так, как если бы вы смешали нынешнюю Луну и нынешнюю Землю в огромном горшке, и эти смешанные Земля и Луна сперва некоторое время вращались вокруг Солнца.

Таким образом, мы должны установить, что мы достигаем той точки, которую мы обозначили вчера как становление человека, потому что сперва произошло отделение Солнца от Земли (то есть нынешней Земли плюс нынешняя Луна). На Солнце остались обитать Сущности, являющиеся духовными руководителями земных событий. Когда они перешли с Луны, таких Сущностей было 7; Книга Бытия называет их *Элохимами — Духами Света*. Они некоторое время проделали свое развитие совместно с Землей, а затем выделили себе Солнце, так что теперь они могут с Солнца воздействовать на Землю. Этих Элохимов, значит, было семь. Шестеро из них были таковы, что они связали свое бытие с собственно космическим Солнцем. Один же отделился от них и остался связанным с Землею. Он руководил земным развитием и направлял его изнутри, в то время как другие воздействовали на него извне. Так продолжалось некоторое время.

Но уже после того, на что было указано вчера в отношении древней Луны, вам станет понятным, что с отделением Солнца было связано уплотнение всего того, что осталось как Земля плюс Луна. Для земного развития наступил период, когда не только субстанция, но и все существа прошли через огрубление. Например, те существа, которые позднее стали людьми, которые тогда были еще очень мягкими и тонкими, проявили огрубление в том, что восприняли отвратительные инстинкты. Произошло огрубление жизни.

Таким развитие тоже не должно было оставаться, если должен был возникнуть человек. Наступило бы огрубление; все стало бы плотней и плотней, и люди затвердели бы в мумии, стали бы подобными мумии. И очень скоро получилась бы планета, на которой скопилось бы нечто наподобие некрасивых, но человекоподобных мумий, как бы статуй. Земля стала бы мумифицированной. Должно было наступить иное событие. Именно благодаря господству космического духа Яхве из этой общей массы Земля плюс Луна было выделено, вытолкнуто то, что вы видите теперь на небе как Луну, как этот выжженный лунный шлак. Тогда были выделены не только грубейшие вещественные составные части, но также и самые грубые Сущности. Таким образом, в результате отделения Солнца сперва произошло то, что человек не проходит через слишком быстрое развитие, а в результате отделения Луны было достигнуто то, что развитие человека не пошло по пути усыхания, уплотнения, мумификации. Так Земля была выделена из общей массы, и теперь ход человеческого развития происходил под влиянием этих двух небесных тел, то есть, конечно, их Сущностей — шести солнечных духов и лунного духа, отделившегося ради блага людей, — под их влиянием производится развитие человека на Земле. И оно проводится таким образом, что, по существу, обе эти силы уравниваются. Благодаря выходу обеих сил — солнечных и лунных — был достигнут как раз правильный темп развития человечества.

Подумайте только, я говорю это, чтобы пояснить вам это чем-то иным — что было бы, если бы для человека действенным было бы только одно Солнце? Вы знаете, что люди проходят через развитие на Земле, через много-много перевоплощений; вы однажды начали с первого воплощения на Земле и получаете все снова и снова новые тела, пока не настанет последнее воплощение. Человек проходит через ряд инкарнаций; вследствие этого он развивается медленно и от одного воплощения к другому поднимается все выше. Как настоящие духовные младенцы, ступили люди на нашу земную поверхность. Со временем отделения Солнца и Луны от нашей Земли они поднялись до современной ступени. Все эти души вновь появятся в других телах до конца земного развития. Теперь представьте себе, что одно лишь Солнце было бы действительно в человеке, тогда людям пришлось бы все, что они проделывают в столь многих инкарнациях, пройти за время одной единственной. То, что в этих многочисленных инкарнациях поддерживается правильный темп, это обусловлено уравниванием сил между Солнцем и Луной извне.

В то время когда, значит, Солнце и Луна выделились, начинается постепенно нынешний человек, создается первый зачаток нынешнего человека. В то время человек еще совершенно не мог так странствовать по этой Земле, как теперь. Вы никоим образом не должны думать, что когда Луна выделилась, человек ходил по этой Земле в телесном образе, как в настоящее время. Сперва проявляются все те формы, которые уже имелись раньше, они как бы повторяются. И когда Земля освободилась от Солнца и Луны, она выглядела приблизительно, как древняя Луна, даже еще мягче. И если бы на Землю взирал глаз, организованный так, как он существует ныне, он бы еще не смог увидеть человека. Зато там были некоторые другие существа, которые были недостаточно зрелыми, чтобы подождать позднейшего времени; они должны были развиваться в то время, когда степень развития была еще несовершенной, должны были принять телесный образ; так что некоторые формы низших животных тогда, через некоторое время после отделения Земли от Луны, могли быть зримы в физическом уплотнении. Человек еще не спустился, и даже еще не снизошли высшие млекопитающие. Человек был еще духовным существом. В виде духовного существа витал он вокруг Земли. Из окружения Земли он воспринял тончайшую материю. Постепенно человек уплотнился настолько, что смог спуститься — там, где Земля стала уже твердой и образовала отдельные острова.

Таким образом, мы видим, что первые люди появились сравнительно поздно и что они тогда имели совершенно иной состав, чем теперешний человек. Я не осмеливаюсь описать вам образы людей, которые, так сказать, впервые выкристаллизовались из духовного; хотя вам пришлось выслушать уже много кажущегося невероятным, все же вы были бы слишком шокированы, если бы я описал вам

причудливо выглядевшие формы тех тел, в которых были воплощены ваши души; вы бы не выдержали такого описания. Однако попозже, когда эти вещи, которые теперь только начинают — благодаря теософическому духовному течению — доходить до сознания людей, когда они все больше и больше завоюют себе это сознание человека, тогда надо будет оповестить об этом, и они будут иметь невероятный успех, колоссальное значение для всей жизни людей. Ибо только благодаря тому, что человек узнает, как именно он развился, — также и телесно, — как те органы, которыми он обладает в настоящее время, постепенно образовались из совершенно иных форм, только благодаря этому он почувствует то замечательное сродство между органами в человеческом теле, которые сейчас кажутся далеко отстоящими друг от друга. Он увидит тогда соответствие, имеющееся между определенными органами, например, между слепой кишкой и трахеей, которые в своей прежней форме у этих замечательных фигур были сращены. Все, чем является в настоящее время человек, это есть развернутое прежнее, которое разнообразнейшим образом теперь разъединено. Органы, находящиеся теперь врозь, прежде были сращены. Но свое сродство они хорошо сохранили. В болезнях часто проявляется это сродство. Тогда обнаруживается, что заболевание одного органа по необходимости влечет за собой заболевание другого. Тогда тем, кто действительно будут изучать медицину, придется сделать разные открытия, о которых современная медицина, являющаяся только сборником всяких заметок и справок, даже не грезит; тогда эта медицина впервые действительно узнает кое-что об истинной человеческой природе. Все это сказано лишь для того, чтобы указать, насколько иной была прежняя фигура человека!

Лишь постепенно вчленились в эту человеческую фигуру твердые части. Постепенно, так как в человеческом теле, даже когда он уже спустился на Землю, еще не было костей. Кости развились из мягких, хрящеподобных образований, которые в виде веревок пронизывали человеческое тело. А они, в свою очередь, возникли из совсем мягких веществ; эти последние же — из жидких, текучих; текучие — из воздуховидных, воздуховидные — из эфирных и эфирные — из астральных, уплотнившихся из духовной субстанциональности. Все материальное в конце концов возникло из духовного. В духе все преобразовано. Только в то время, на которое мы указали как на атлантический период, человек постепенно достиг того, что образовал свою костную систему, предрасположение к которой уже имелось раньше.

Теперь рассмотрим подробнее этого доатлантического человека, чтобы мы могли лучше понять автора Апокалипсиса. Довольно лишь указать на то, что после первого времени, когда Луна отделилась от Земли и на последнюю спустился человек, что тогда человек в отношении силы своего воления был совершенно иным, чем потом. Тогда сила воли человека действовала магически. Человек своей волей способен был воздействовать на рост цветов. Когда он напрягал свою волю, он мог заставить цветок быстро вырасти — способность, которая в настоящее время достигается аномальной процедурой развития. Поэтому тогда все природное окружение зависело от того, какой была воля человека. Если он был добрым, он успокоительно действовал на колыхание водных масс, на бурю и на весьма распространенные тогда огневые образования — ибо тогда Земля была большей частью вулканической природы. На все это человек воздействовал успокоительно с помощью доброй воли и разрушающе — в результате злой воли. Злая воля могла уничтожить целые острова. Таким образом, воля человека всегда находилась в согласии с его окружением. Материковые массы, на которых жил тогда человек, погибли в основном в результате злой воли людей. И лишь малая часть тогдашних людей (здесь мы опять-таки должны различать между развитием рас и развитием душ!) спаслась и перешла в тот период, который мы можем правильно описать, потому что на нашем языке можем найти те слова, которые могут передать ясновидящее восприятие.

После этой катастрофы мы приходим к древнему атлантическому времени, к тому времени, когда человеческий род в основном развивался на континенте, образующем ныне дно Атлантического океана, между современной Европой и Америкой. Тогда человек жил при совершенно иных физических и вообще иных условиях. Вначале он, несомненно, был образом, воспринимавшим совершенно иначе, чем нынешний человек, — на это мы уже указывали в первой лекции и потом, позднее; сегодня мы еще раз, несколько точнее, укажем на это совершенно иное воззрение тогдашнего человека. Человек еще обладал своего рода древним ясновидением по той причине, что структура членов его тела была не такая, как теперь. Эфирное тело еще не было так тесно связано с физическим. Эфирное тело головы далеко выдавалось из физического тела. Лишь к последней трети

атлантического времени выдававшееся наружу эфирное тело сжалось и получило форму нынешней физической человеческой головы. Вследствие того, что этот древний атлант был сформирован совершенно иначе, чем современный человек, и в структуре своих членов был иным, и вся жизнь сознания, вся жизнь души этого древнего атланта была иной. И тут мы еще должны коснуться — если хотим правильно понять автора Апокалипсиса — очень важной, но очень таинственной главы.

Если бы вы вступили в эту древнюю Атлантиду, вы бы нашли, что она не была окружена таким чистым воздухом, как теперешняя Земля, а воздухом, пропитанным туманными, водными массами. Чем дальше развивается Атлантида, тем прозрачнее и чище делается воздух; но туманы были гуще всего там, где расцвела упомянутая, более высокоразвитая атлантическая культура. Там, где господствовали самые сильные туманы, из этих туманов развилась основа для позднейших культур. Вся Атлантида была всюду пронизана такими туманами. Такого распределения дождей и солнечного сияния, как теперь, тогда не было. Поэтому в древней Атлантиде не могло возникнуть то, что вы знаете как *радугу*. Вы можете обыскать всю Атлантиду — вряд ли вы найдете радугу. Только после того, как уплотнение вод привело к затоплению, когда на Земле настал всемирный потоп, только тогда радуга смогла физически возникнуть. И здесь перед вами момент, когда данные духоведения вызывают в вас глубочайшее благоговение перед религиозными памятниками. Потому, что когда вам рассказывают, что после потопа Ной — представитель тех, которые спасли от гибели человеческий род, — впервые видит воздвигнутую радугу, то это действительно историческое событие. Первую радугу человечество видит после потопа, до этого ее физически не могло быть. На этом вы видите, как глубоко, как буквально истинны религиозные памятники. В настоящее время некоторым не по душе, когда говорят, что религиозные памятники буквально правдивы. Некоторые цитируют поговорку, которая правильна, но которая теми, кто хочет все упростить для удобства, цитируется не как истинное слово, а ради удобства, а именно: «Буква убивает, а дух оживляет». Отсюда они считают себя вправе вообще совершенно игнорировать то, что стоит в памятниках, и не чувствуют ни малейшего желания вникнуть, познать то, что в них действительно написано, потому что это, как они говорят, «убивающая буква». И таким образом они дают блистать *своему* духу, который выдумывает всевозможные нелепые фантазии. Они могут быть очень остроумны, эти люди, в своих объяснениях, но ведь дело не в этом, а в том, чтобы действительно видеть в памятниках то, что в них есть. «Буква убивает, но дух животворит», — это слово в мистической речи имеет то же значение, что и слова Гете: «Кто не имеет этого, — этого Умри и Будь! — тот остается мрачным гостем на темной Земле». Эти слова не означают: «Если ты хочешь привести кого-нибудь к высшему познанию, ты должен его убить», а означают: «Человек должен именно с помощью культуры физического мира подняться до духовности». Таким образом, и буква является теперь телом духа, но сперва надо ее иметь и понимать, тогда можно сказать, что, исходя из нее, можно найти дух. Тогда буква, правильно понятая буква, должна умереть для того, чтобы из нее воскрес дух. Слово не есть указание, о котором можно всячески фантазировать в отношении того, что стоит в религиозных памятниках. Именно тогда, когда мы познаем истинное значение, например, этой радуги, как мы его изобразили, в нашей душе возникает нечто подобное глубокому благоговению перед религиозными памятниками, и нам становится понятным, как благодаря углублению восприятия в результате теософического мировоззрения человек приходит к истинному, настоящему чувству и подходит к истинному волевому пониманию религиозных памятников.

Теперь снова оглянемся на древнюю Атлантиду. Мы уже говорили, что там человек жил в другом состоянии сознания, что память у него была другая, чем теперь, но разница еще гораздо более значительна. Когда мы возвращаемся далеко назад, не только до конечного времени Атлантиды, а ко времени ее начала, мы находим человеческое сознание весьма отличным от того, которое мы имеем теперь.

Представим себе еще раз, что имеется в настоящее время. В течение дня человек пользуется своими чувствами. Вечером он засыпает. В постели лежат физическое и эфирное тела; астральное тело и «Я» выходят наружу. Сфера сознания затемняется. Современный человек ничего не видит, ничего не слышит. А утром опять, когда астральное тело и «Я» погружаются в физическое и эфирное тела, физические предметы вновь проявляются. Как же обстояло дело в первое атлантическое время? Возьмем тот момент, когда утром человек погружался в физическое и эфирное тела; в то время он в эту минуту не был окружен таким физическим миром, как теперь. Все теперешние предметы, которые

вы видите с ясными границами, вы бы увидели окруженными как бы аурой, цветной каймой, совершенно расплывчатой, так же, как вы вечером, при густом тумане, не видите на улице огней, а вместо них такую цветную кайму вокруг горящих фонарей. Так было в древней Атлантиде. Все предметы вы видели расплывчатыми, ничто не имело контуров и поверхностей, как теперь, все было как бы в оболочке туманных красок. Лишь постепенно образовалось то, что является твердой границей. Если бы перед нами находилась роза, то мы в первые времена древней Атлантиды видели бы, как там возникает туманный образ, как посередине имеется красный круг розы и лишь постепенно вы бы увидели внешние краски как бы наложенными на поверхность. Предметы лишь позднее получили ясные очертания. Следовательно, как вы видите, окружающий физический мир теперь совершенно иной, чем он был в Атлантиде. Зато иначе было все и тогда, когда вы вечером покидали свое физическое тело и, скажем, засыпали. Собственно говоря, это не было засыпанием в нынешнем смысле. Конечно, весь мир туманных физических образов оставался внизу, но возникал духовный мир. Без твердых границ вы вживались в духовный мир. Духовные Сущности были вашими сообитателями. Так чередовались день и ночь в первое атлантическое время; когда человек погружался в свое физическое тело, он имел лишь неясные, расплывчатые образы физического, но когда он ночью покидал физическое тело, он имел возможность, хотя и несколько расплывчато, но все же духовно жить среди духов, двигаться среди них. И, прежде всего, вся жизнь ощущений человека была ведь иная в древнее атлантическое время. Тогда вы не испытывали, выходя из внутреннего, из ваших физического и эфирного тел, утомления, потребности в покое. Вы бы и не нашли покоя. Вы должны были вступить в духовный мир, там была сфера деятельности. Но зато когда наступало утро, вы чувствовали потребность в покое, и тогда вы спешили в вашу постельку, которой было ваше собственное тело. Там вы покоились. Вы заползали в ваше собственное тело и покоились там именно днем. Следовательно, в первое время Атлантиды все было совершенно иначе, чем теперь. Атлантический период протекает так, что человек из совершенно противоположных состояний прошлого постепенно вживается в позднейшие. Он вживается постольку, поскольку его эфирное тело все больше вгоняется в его физическое тело. В последней трети атлантического времени эфирное тело было вогнано в физическое. До этого события человек чувствовал себя там, наверху, в духовном мире бодрствующим. Но, как таковой, он не говорил сам про себя “Я”, он не имел самосознания. Когда он выходил из физического и эфирного тел, чтобы вступить в свет ночи, он ощущал себя вполне членом духовности, господствовавшей там, в выси, чувствовал себя, так сказать, безопасно скрытым в своей древней групповой душе. Каждый раз вокруг него ночью делалось светло, но он чувствовал себя несамостоятельным. Как относятся наши пальцы к нашему “Я”, так чувствовали себя люди принадлежащими к групповым душам, которые ясновидящему взору представляются так, как они описаны в Апокалипсисе Иоанна в виде четырех голов Льва, Быка, Орла и Человека. Человек чувствовал себя перенесенным в какую-либо одну из таких групповых душ. И только когда он находился в своем теле, как улитка в своей раковине, он чувствовал, что обладал чем-то собственным. Потому что то, что человек стал самостоятельным существом, произошло по той причине, что он смог замкнуться в своем теле. Конечно, он должен был за это замыкание в собственном теле расплатиться тем, что духовный мир для него постепенно омрачался, что он совершенно отстранился от него. Зато все светлее и яснее становился тот мир, который он видел внизу, будучи в физическом теле. Благодаря этому он все больше начинал понимать, что он есть “Я”, что он в самом себе несет самосознание. Он научился говорить про себя “Я”. Если мы хотим охарактеризовать то, что тогда случилось, мы должны представить себе человека как бы выползающим из своей раковины в духовный мир. Там он находится среди духовно-божественных Сущностей. Оттуда навстречу ему звучит его имя, то, чем он является. Одной группе навстречу звучит то слово, которое на первобытном языке имелось для этой группы; другой группе навстречу звучит другое слово. Человек не мог назвать сам себя изнутри, он должен был получить свое имя звучащим ему навстречу извне. Когда он таким образом выползал из раковины своего тела, он знал, чем он был, потому что это звучало в его душу. Теперь, когда он научился в своем теле воспринимать физическое окружение, он научился чувствовать себя как “Я”, научился в самом себе ощущать ту божественную силу, которая раньше звучала ему извне, научился в самом себе чувствовать Бога. Того Бога, который был для него ближайшим, который одновременно указывал ему его “Я”, который был руководителем “Я”, он называл Яхве. Силу этого Бога человек чувствовал прежде всего возникающей в его “Я”. С этим были связаны внешние события. Когда

первый атлант таким образом погружался в свое физическое тело, он тогда тоже взирал на небесное пространство и там видел — как было сказано — не настоящую радугу, а нечто вроде цветного круга, который находился там, где позднее стало видно Солнце. Солнце еще не пронизывало своей силой, но оно воздействовало сквозь туман. Задержанное, осложненное туманом, оно воздействовало своей силой на Землю. Все больше и больше выходило оно, так что все, описанное выше — это возникновение внешнего сознания, — было связано с высвобождением Солнца из тумана. То, что было в выси, там, где свое местообитание имели шесть других духов, которые совместно с Яхве должны были руководить развитием Земли, это постепенно выявлялось, это в своих действиях посылало свое сияние на Землю. Так оно выявлялось.

Что же произошло с человеком? Человек по своей собственной душе, по своему духу раньше, когда он выходил из своего тела, когда, так сказать, наступала ночь, вступал во внутренний, астральный свет, для которого внешнего Солнца не требуется. Этот свет разливался кругом него. Это был тот самый свет, который позднее физически излучался от Солнца, из могучих, значительных Сущностей. Когда человек еще больше замкнулся в свое физическое сознание, врата внутреннего видения закрылись. Мрак окружал его, когда он ночью покидал свое физическое и эфирное тела и вступал в духовный мир. В той же мере, в которой он замыкался, в той же мере восходил тот внешний свет, который представляет дела духовных Сущностей Солнца; свет духовных Сущностей извне светил на Землю. Человек готовился к тому, чтобы рассматривать внешний свет как нечто материальное. В его настоящее омраченное внутреннее сиял свет, но свет сперва не был понят царящей в нем тьмою. Это всемирно-историческое космическое событие. ***Ценою духовного помрачения человек купил тогда свое самосознание.*** Так человек вырос из светлости групповых душ. Но это было лишь самым первым рассветом индивидуальности. Долго-долго тянулось время, пока индивидуальность действительно овладела человеком. Минуло последнее атлантическое время; наступил Потоп. Началось послепотопическое время; протекла и прадревняя индийская культура. Тогда самосознание отнюдь еще не процветало. Затем наступило персидское, египетско-вавилонское время. Все больше созрел человек для развития в себе самосознания. Наконец наступил четвертый период. Тогда произошло нечто, имевшее колоссальное значение, к чему все предшествовавшее было подготовкой. Представьте себе, что вы были бы перенесены с Земли на одну из далеких звезд и, одаренные ясновидящим оком, смотрели бы вниз, на Землю, с той далекой звезды. Вы увидели бы, что Земля в качестве физического тела является именно не только физическим телом и что она, как и человек, обладает эфирным и астральными телами. Земля также имеет все это. Вы бы увидели Землю, окруженную ее аурой, и в течение тысячелетий вы могли бы проследить с той далекой звезды развитие земной ауры; вы увидели бы эту Землю включенной в различные цвета; в середине физического ядра и вокруг него волнуется аура в различных формах и цветах, и внутри этой духовной атмосферы Земли самые разнообразные образы. Вы бы увидели, как эти цвета и формы в течение тысячелетий изменялись, но вот наступил бы момент, момент большого значения: вся аура принимает иную форму и иную окраску. Земля появляется в новом свете, сперва при взгляде снаружи. И это восходит с невероятной быстротой, так что приходится сказать себе: с этого момента с Землей произошло основное превращение, аура Земли совершенно преобразовалась. Что же это за момент? Это тот момент, когда ***на Голгофе истекла кровь из ран Спасителя.*** Этот момент чрезвычайной важности, самый значительный момент в развитии Земли! Тот момент, когда из ран Спасителя истекает кровь, это тот самый, когда аура Земли образуется заново. Вступает совершенно новая сила, та сила, которая является главнейшим импульсом для развития Земли, лишь подготовлением к которой было все, что мы видели до сих пор.

Для химика кровь, пролитая на Голгофе, такая же, как и всякая другая. Но это кровь совершенно иная. Она означает, что материя крови истекает на земную почву и что соответствующий этому дух наполняет земную ауру новыми импульсами и новыми силами, имеющими значение для будущего развития человечества. Оттуда излучаются те силы, которые изменяют Землю, оттуда они излучаются через человека. Лишь малая часть того, что втекло в тот момент, исполнилась до сего дня. Все больше и больше научатся люди понимать, чем стала Земля благодаря этому моменту на Голгофе, чем может стать человек в том сознании, которое он завоевал себе описанным образом со времени Атлантиды. Что же именно он себе завоевал? Две вещи: сознание “Я” и способность видеть не только во внешнем мире. Закрылось перед ним то, что раньше было ему открыто, то есть духовный мир. Поистине, они

видели, эти прежние люди, то, что рассказывают позднейшие мифы, — Вотана, Меркурия, Юпитера, Зевса, — все эти образы они ночью лицезрели, они находились ночью среди них. Эти врата, ведущие к духовным Сущностям, закрылись. Зато человек завоевал внешний мир вокруг себя. Духи отступили перед ним; все, что он в то время мог лицезреть, от него отступило. Раньше он видел Божественное, когда выползал из раковины своего тела. Теперь он должен был внутри своего тела видеть Божественное, когда оно должно было предстать перед ним. Это означает только то, что мы должны принять Божественное в телесно видимом образе, потому что человеческое сознание стало таким, что было направлено на физическое смотрение. Поэтому Божественное само должно было принять телесно-физический образ. Поэтому один раз в развитии времен в плотском теле появилось Божественное. Оно должно было так появиться, потому что человек продвинулся до этой степени восприятия. Оно должно было быть так даровано этому его восприятию, чтобы он мог его понять. И все явления, наступившие раньше для других степеней развития, они должны были сомкнуться в том величайшем событии земного развития, которое прольет нам свет на все будущее, которое мы теперь разоблачим с помощью Апокалипсиса, в том событии, которое физически проявляется тем, что капли крови ниспадают на Землю, но, воспринятые ясновидчески, поднимаются как нечто, изменяющее ауру Земли. Сила, влившаяся тогда, будет действовать сообща с Землей на веки веков. Благодаря этому душе Земли, духу всей Земли было привито нечто новое. То, что является Христовым Принципом, тогда связалось с Землей, и Земля стала телом этого Христова Принципа. Так буквально истинно: **«Ядущий Мой хлеб поднимет на Меня пяту свою»**. Когда человек вкушает хлеб Земли, это и есть тело Духа Земли, который с момента события на Голгофе связан с Землей как Дух Христа. И человек ходит по этому телу Земли, он попирает его ногами. Все надо понимать буквально, если мы сперва дадим себе возможность настоящим образом понимать точный текст.

Для такого человека, как автор Евангелия от Иоанна, все, что он знал, что он мог охватить ясновидческим зрением, явилось побуждением к пониманию величайшего земного развития. О том, чему могло научить его ясновидение, он говорил себе: «Я должен это использовать, чтобы понять образ Христа и Его воздействие». Применить все тайноведение для объяснения события на Голгофе — это было тенденцией того, кто написал Апокалипсис. В том, что он мог изучить в тайноведении, он не хотел видеть ничего иного, как только мудрость, способствующую пониманию этого события, которое он таким грандиозным образом поставил перед нашей душой и в отношении которого мы увидим, чем оно стало для него.

Седьмая Лекция

24 июня 1908 г., Нюрнберг

Для современного человека пророческое предсказание будущих событий всегда представляется чем-то сомнительным. Но мы видели, что когда речь шла о Семи Печатах, мы должны были указать на некоторые факты развития человечества, долженствующие наступить, что, следовательно, нам пришлось, так сказать, заняться искусством пророчества. И это нам придется еще проделать в широкой мере, когда мы все больше будем проникать в Апокалипсис Иоанна. Теперь спросим себя: по каким причинам осмеливаются вообще говорить о таких вещах? Сразу же, в начале наших лекций, мы отчасти коснулись того, что лежит в основе этого. А именно, мы сказали, что на известной ступени посвящения посвященному в духовном мире является то, что затем нисходит и делается физическим событием. Но благодаря двум проведенным нами обсуждениям — последнему и предпоследнему — мы заложили еще и другое основание занятию такими пророчествами. Мы изобразили, каким образом человек из духовных сфер развился до своего теперешнего бытия. А ведь всякое будущее в некотором отношении является также повторением прошлого; не так, что все происходившее в прошлом еще раз происходит подобным же образом, но в известном смысле происшедшие события повторяются в грядущие времена.

Когда мы в последних обсуждениях указали на то, что человек в древнее атлантическое время имел своего рода ясновидение, а именно, что он во время своего ночного состояния сознательно поднимался в духовные миры, мы должны понять, что это состояние известного ясновидения для человека повторяется. Перед нами между этим атлантическим временем и тем, которое наступит после войны всех против всех, лежит наш период, который мы описали. После нашего периода то, что

было раньше, в атлантическое время, некоторым образом повторится, но с одной колоссальной разницей. Тогда, в древнее атлантическое время, человек обладал грезоподобным, сумеречным ясновидящим сознанием и когда он поднимался в более высокие миры, его ясное самосознание снижалось, тогда он чувствовал себя как бы включенным в групповую душу. После великой войны человек опять будет некоторым образом взирать в духовный мир. То, чем он тогда обладал как сумеречным ясновидением, он снова будет иметь после великой войны, но к этому ясновидению он присовокупит то, что он теперь завоевал себе постепенно во внешнем физическом мире. За время между атлантическим Потопом и великой войной человек должен был на некоторое время отказаться от заглядывания в духовные миры. Он должен был довольствоваться тем, чтобы видеть только то, что для него зримо в так называемом дневном бодрствующем сознании, что его окружает в физическом мире. Теперь это является нормальным состоянием. Но зато человек смог за это время полностью развить свое самосознание, свое индивидуальное “Я”, чувствовать, так сказать, себя в своей коже законченной “Я”-личностью. Это он завоевал себе. И теперь он сохраняет эту индивидуальность даже тогда, когда он снова поднимается в более высокие духовные миры, и такое восхождение будет для него возможно после великой войны. Но это восхождение было бы невозможным для него, если бы в середине нашего протекающего в физическом мире периода он бы не сделался соучастником того великого космического события, которое мы вчера поставили перед нашей душой. Человек должен был бы погрузиться в своего рода бездну, если бы он не был избавлен от этого погружения явлением Христа в наш мир. Мы должны себе представить так, что человек в этот наш период совершенно спустился в физический мир.

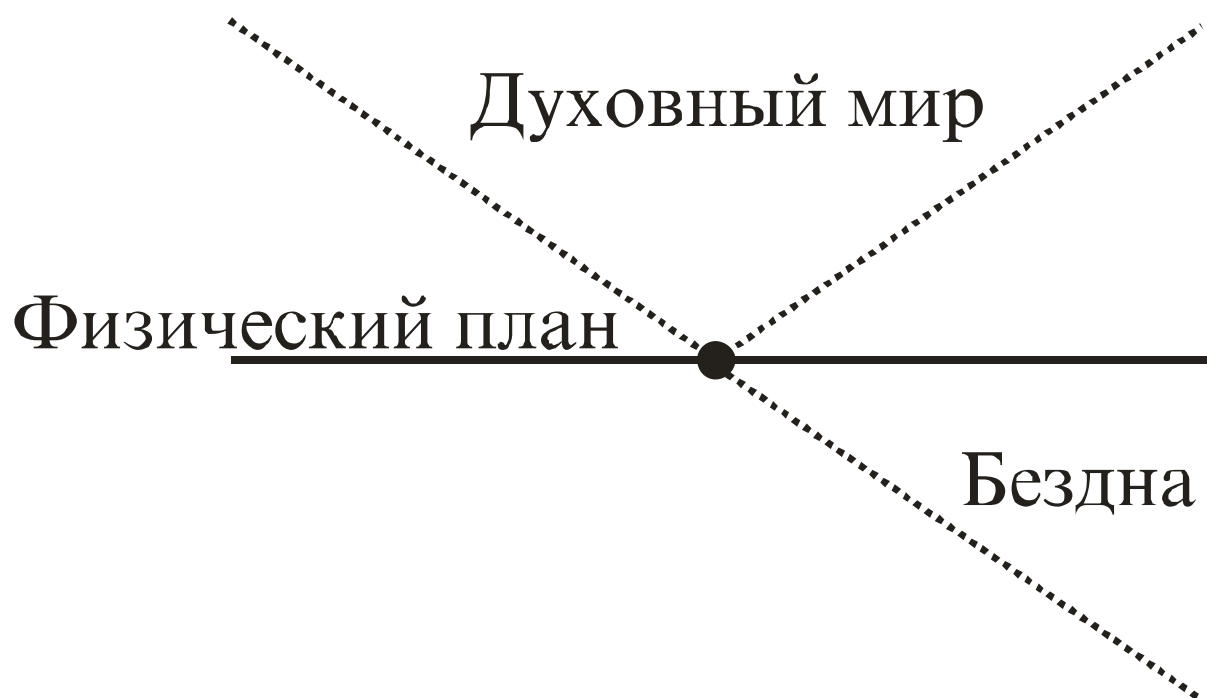

Представьте себе в виде черты физический план и над ним то, что называют духовным, небесным миром, а под ним то, что называют бездной. Собственно говоря, человек достигает линии, отделяющей духовный мир от бездны, в четвертом периоде, который мы описали. Мы описали древнеиндийское время, когда человек находился сравнительно еще в духовной сфере. Перед тем он был в выси, в духовном мире. В Атлантиде он еще имел сумеречное ясновидение. Теперь же он нисходит и достигает линии, когда распространяется, исходя из Рима, всемирное царство, в котором человек вполне сознает себя как внешнее, чувственное (материальное) существо, как личность. Это было в то время, когда в мире появились правовые понятия Рима, когда каждый хотел быть единичной личностью, отдельным гражданином. Тогда человек достиг линии. На этой точке было возможно либо повернуть обратно, либо погрузиться вниз. Теперь мы действительно — и все, что я говорю, строго соответствует изложению Апокалипсиса — достигли той точки развития человечества, когда оно в

некотором отношении стоит перед решением. Мы уже показали ведь, как в нашем периоде колоссальные силы духа тратятся на то, чтобы обеспечивать самые низменные потребности, мы показали, как телефон, телеграф, железная дорога, пароход и другие вещи, которые еще появятся, поглотили колоссальные силы духа, которые используются лишь для удовлетворения простых человеческих потребностей. Но человек обладает лишь определенной суммой духовных сил. Подумайте хоть раз о следующем: человек потратил колоссальную сумму духовных сил, чтобы изобрести и построить телеграфы, сконструировать железные дороги, пароходы, воздушные шары, — все для того, чтобы способствовать внешней культуре. Так это и должно быть. Человечеству пришлось бы худо, если бы этого не случилось. Но человек употребил эти духовные силы еще и для многого другого. Подумайте только, как человек постепенно пришел к тому, чтобы сплести все общественные связи в невероятно тонкую сеть понятий. Сколько потребовалось духовных сил, чтобы довести до того, что денежный чек можно выставлять в Америке и выкупать в Японии. В эту деятельность влились колоссальные силы духа. Эти силы должны были однажды, так сказать, спуститься ниже линии физического плана, которая отделяет духовное царство от бездны. Потому, что фактически человек уже некоторым образом сошел в бездну, и тот, кто с точки зрения духовной науки изучает время, может на самых простых явлениях видеть, как это продолжается от одного десятка лет к другому, как всегда достигается известная точка, на которой личность еще может поймать сама себя. Если она на этой точке продолжит свое погружению вниз, тогда личность теряется, тогда личность не спасается для восхождения в духовные миры.

Это можно подметить даже в самых обычных житейских вещах; я мог бы, например, показать вам это на деталях развития деятельности банков во второй половине 19 века. Быть может, только будущим историкам придется выяснить, как там произошло основательное изменение, которое мы можем обозначить так: в банковском деле личность постепенно раскололась. Мне пришлось бы указать вам на тот момент, когда четверо Ротшильдов, выйдя из Франкфурта, разошлись: один — в Вену, другой — в Неаполь, третий — в Лондон и четвертый — в Париж, и как тогда все банковское дело, в результате направленной на него личной одаренности, было перенесено в личную сферу. Тогда личность вложила себя в денежное дело. В настоящее время вы видите, как все банковское дело обезличивается, переходит в руки акционерных обществ, капитал уже больше не управляется отдельной личностью. Капитал начинает сам собой управлять. Перед нами чисто объективные силы, которые хозяйничают внутри капитала, и даже уже такие силы внутри этой области, которые притягивают к себе всю волю личности, так что личность стала бессильной. Таким образом, можно видящими глазами проследить это вплоть до таких житейских вещей и всюду увидеть, как в отношении личности человечество спустилось к глубочайшей точке. Теперь личность может спастись и снова подняться. Спасти ее может тем, что она, например, путем укрепления внутренних душевных сил действительно научится опираться сама на себя, стать независимой от объективной власти капитала. Но личность может также и броситься в объятия этой власти, может некоторым образом направить путь туда и проникнуть вниз, в бездну, позволить себя опутать действующими в капитале силами. Самая важная точка, на которой человеческая личность нисходит до Земли и с которой она должна была бы повернуть обратно, — это момент появления на Земле Христа Иисуса. Он даровал Земле силу, позволившую человеку снова подняться ввысь. И человечество восходит в той мере, в какой для большей части человечества развивается понимание того, чем было это событие, по мере того, как для большей части людей этот Импульс Христа становится собственным импульсом в их внутренней сущности, под влиянием которого они поступают и ткнут все бытие, в той же мере человечество поднимается ввысь. Все больше и больше должен человек научиться понимать то, что сказал Павел: «Не я действую, но Христос действует во мне».

Следовательно, когда тот импульс, который в четвертом периоде снизошел на физический план, вживется в сердца людей, когда он станет стимулом их поступков, тогда произойдет восхождение ввысь. И все те души, которые находят это соединение, которые связывают себя с Принципом Христа, те обретают путь ввысь. Но те души, которые не смогли бы найти этой связи, должны были бы постепенно погрузиться в бездну. Они завоевали бы себе “Я”, эгоизм, но были бы не в состоянии с этим “Я” вновь подняться в духовный мир. И последствием для такого человека, который не находит связи с Принципом Христа, будет то, что он оторвется от духовного подъема; вместо того, чтобы восходить вверх, он погрузится вниз и все больше затвердеет в своем “Я”. Вместо того чтобы в

материи найти лишь удобный случай для завоевания “Я” и дальнейшего обратного восхождения, он все глубже и глубже погружался бы в материю. Да, все повторяется. Человек получил возможность вступить в наш физический мир. Благодаря тому, что он пережил в атлантический Потоп, ему была дана возможность выработать свой нынешний человеческий облик. Это действительно отображение обитающего в человеке духовного “Я”—Божества. Только благодаря тому, что к концу атлантического времени эфирное тело сомкнулось с физическим и силы эфирного тела проникли в физическую голову, человек получил свой нынешний человеческий облик, через который уже отражается Божественный Дух. Предположим, что человек стал бы отрицать, что именно Дух даровал ему человеческий облик; тогда он не использовал бы тело как повод прийти к “Я”—сознанию и вновь одухотвориться, а вместо этого он сросся бы со своим телом и так полюбил бы его, что только в нем и чувствовал себя, как дома, так сказать. Он остался бы связанным с телом и погрузился бы в бездну. И вследствие того, что он не использовал силу духовного, его наружный образ вновь сделался бы подобным прежней форме. *Звероподобным стал бы человек, нисходящий в бездну.* Таким образом человечество исполнит то, на что мы уже указали. Вниз, в бездну, сойдут те, которые пребывание в теле используют только как случай прийти благодаря этому к “Я”—сознанию, и они образуют злую расу. Они отвернулись от Импульса Христа Иисуса и, как следствие безобразия своей души, они снова примут тот звериный образ, который человек имел в прежние времена. И там, внизу, в преисподней, раса злых с дикими инстинктами будет находиться в зверином образе. И когда вверху одухотворенные, воспринявшие Христов Принцип, возвестят то, что они имеют сказать относительно своего соединения с Именем Христа Иисуса, здесь, внизу, будут звучать богохульные имена, хулы, желания бежать от того, что наступает как духовное преобразование.

Человек, не мыслящий до конца, может теперь сказать: «Да, но ведь сколько жило людей, которые ничего не знали о Христовом Импульсе, почему им не было суждено стать соучастниками Импульса Христа Иисуса?» Это говорится со стороны материалистически мыслящих: «Почему спасение должно было появиться только со Христом Иисусом?» Когда так говорят люди — нетеософы, это понятно, но когда это говорят теософы, это непонятно, потому что они ведь должны были бы знать, что человек все заново возвращается, и души, жившие раньше, возродятся во время после явления Христа в новых телах, так что не существует таких людей, для которых явление Христа Иисуса прошло бы незамеченным. Только тот, кто не верит в перевоплощение, может делать такие возражения, как они приведены выше.

Таким образом, мы видим, как происходит раскол и что наступит время, когда те, кто стремились к одухотворению, будут способны обитать в духовном мире, время, когда выявится то, что они усвоили ранее, когда они на челе своем будут носить Имя Христа, потому что они научились взирать на него. И после того, как будут сняты печати, во внешнем облике человека будет отображено то, что он несет внутри, в сердце своем. Тот, кто внутренне в *душе* своей носит Христа, тот после снятия печати будет нести на *лице* своем знак Христа Иисуса; он будет наружно в образе своем подобен Христу Иисусу. Но те, которые останутся при культурах, лежащих до появления Христа Иисуса, тем придется пережить иное. Эти 4 культуры — древнеиндийская, древнеперсидская, ассирийско-вавилонско-халдейско-египетско-иудейская и греко-латинская — были подготовительными временами. Душа должна была пройти через тела этих культур для того, чтобы подготовиться к великому событию явления Христа Иисуса на Земле. В то подготовительное время имели значение две силы. Силы, соединившие людей вместе, — это силы, имеющие материальное основание в крови. Если бы люди просто в своем теперешнем облике были бы поставлены один возле другого, рядом, никогда не образовалось бы то, что должно было развиваться в человечестве. До Земли носителем наших созданий была Луна. Эта древняя Луна была космосом Мудрости; наша Земля — космос Любви. Наше развитие идет к тому, чтобы соединить людей в любви. Когда после того, как прозвучит *седьмая Труба*, наступит момент растворения Земли, когда она потеряет свою физическую субстанциональность и преобразится в астральное небесное тело, тогда во весь человеческий род будет влита любовь, во все земное будет влита сила любви. Потому что эта сила любви и есть именно то, что должно быть влито в человечество как миссия Земли. Именно так, как вы сейчас всюду кругом видите силу мудрости. На это часто указывалось: когда вы только смотрите на кусок бедренной кости — что это за чудесная структура! Она не состоит из компактной массы, а из множества тонких остовых нитей, которые так чудесно сопоставлены, что при расходе наименьшей массы материала достигается наибольшая

допускаемая нагрузка, чего ныне не смог бы достигнуть ни один инженер. И если бы мы перебрали все, мы нашли бы, что то, что человек в ходе земного развития завоевывает как мудрость, уже ранее было привито Земле. На уроках истории нам всегда повторяют, что человек достигал одного успеха за другим и как он становился все мудрее и мудрее. Вы помните, как вам изображали отдельные этапы этого поумнения, как вам говорили, например, что в начале новейшего времени человек достиг того, что открыл порох, изобрел льняную бумагу, древесную бумагу и т.д. И душа ваша радовалась достижениям людей. Люди своим интеллектом научились изготавливать бумагу; это было, как полагали, совершенно новым открытием. Но тому, кто прозревает мир в его великой общей связи, тому это представляется в ином свете. Осы умели это делать гораздо раньше, так как осиное гнездо является точно тем же самым, что и бумага. Таким образом, на несколько тысяч лет раньше в осином гнезде уже имелось то, что человек впоследствии завоевал своей субъективной мудростью. Отдельная оса не может выделывать бумаги, но групповая душа, “Я”, объединяющая всю группу ос, может. Она уже так мудра, каким человек станет только впоследствии. И всюду, куда вы только не посмотрите, вы, если вы не слепы, увидите скрытую в вещах мудрость. Не думайте, что этой мудрости не пришлось возникнуть! Мир не всегда был так пронизан мудростью. Во время Лунного развития эта мудрость постепенно влилась в то, что нас сегодня окружает. Во время Лунного развития то, что хаотически действует без разбора, оформилось так, что стало мудрым. Если бы вы могли направить взор на Луну, вы бы нашли, что там все еще, так сказать, находится вперемешку, совсем не мудро. Мудрость была влита в существа в течение Лунного развития, и она существовала, когда Земля возникла из сумеречной тьмы. Теперь все вещи явились пропитанными мудростью. И как человек в настоящее время смотрит на свое окружение и всюду видит проявляющуюся мудрость, так он, когда достигнет Юпитера, будет видеть все окружающие его существа замечательным образом. Из них будет исходить нечто, как аромат упоительной любви. Любовь будет струиться из всех вещей, и миссией земного развития является дать расцвести этой любви. Тогда любовь будет струиться сквозь все вещи так же, как теперь во всех вещах господствует мудрость. И эта любовь будет влита в развитие Земли благодаря тому, что человек постепенно научился развивать любовь; но человек не сразу смог приобрести духовную любовь, эта любовь должна была быть посеяна в самой низшей области. Любовь нуждалась в материальном носителе, а им было кровное родство. Проявлять любовь в области кровного родства — это было начальной школой. Благодаря ей разрозненные люди были объединены, чтобы себя любило то, что струилось в их жилах. Это было подготовительной школой любви. И действительно, это была великая школа любви. И тем импульсом, который одухотворяет эту любовь, который сохраняет ее не только там, где она физически действует как основание этого, а передает (сообщает) ее душевному, является великий Христов Импульс в мире. В течение всего подготовительного времени с человеком произошло бы нечто странное, если бы только этот импульс общинной любви действовал в крови. Сущности, которые руководили древними временами, прежде всего Яхве, сводили людей в чувстве любви, чтобы они объединились в кровном родстве. Но если бы человек был объединен до явления Христа Иисуса только силой кровного родства, отдельный человек никогда бы не смог развиться до личности. Отдельный человек потонул бы в народе. И так отдельный человек очень сильно потонул в целом. Действительно, сознание того, что ты являешься отдельным человеком, есть нечто, что проявилось лишь постепенно. В атлантическое время и речи не могло быть о том, чтобы человек чувствовал себя единичным. И отзвук этого сохранился и позднее. Только люди не понимают старых наименований, иначе они сообразили бы, как именно чувствовали себя люди. Подумайте о последователях Ветхого Завета: они в дохристианское время чувствовали себя, когда они того сильно хотели, вовсе не в своей отдельной личности. Каждый, кто вполне ощущал импульс, струющийся из Ветхого Завета, говорил себе: «Я и отец Авраам — суть одно». Ибо он чувствовал себя сохраненным в этой общине, которая доходила вплоть до Авраама, кровь которого струилась через все жилы до меньшего члена. И тогда он говорил: «Я чувствую, что я не пропащий член, когда ощущаю, что моя кровь — это кровь отца Авраама». И еще далее пытались проследить обратно сообщество. Сокрытыми в безопасности чувствовали себя в групповой душе. Указывали на Ноя, на Адама. Люди больше не знают, что означают эти имена. Они не знают, что в те древние времена сознание человека было иным, чем теперь. Теперь человек может при случае вспомнить то, что относится к детству, и определенно исчезает всякое воспоминание о времени до рождения. Тогда же, во времена патриархов, древних праотцов, было иначе. Тогда человек помнил не только то, что он сам пережил, но и то, что

пережили его отец, дед, прадед. Он так же помнил все это, как вы помните свое детство. Он не знал, что его жизнь собственно началась с момента рождения. Память простиралась на столетия назад. Обособленному сознанию имени не давалось. В этом не видели бы никакого смысла. Так как помнили отца, деда, прадеда и т.д., общее имя охватывало весь ряд. Адам, Ной означают воспоминание на протяжении поколений. На сколько хватало воспоминание, ряд поколений носил имя Ноя; это был внутренний человек, духовное существо, жившее в ряде поколений. Давать имя внешнему человеку нашли бы бессмысленным. Так и имя Адам охватывает духовное существо. Так отдельный человек еще не сознавал своего “Я”. Он был бы поглощен таким сообществом, если бы не существовало таких импульсов, которые постоянно боролись против этого расплывания в сообществе, которые работали с целью вырвать человека из кровных оков, которые должны были привести его к самостоятельности. В его астральное тело они вселили такие духовные сущности, которые дали ему импульсы не позволить своему познанию расплыться. Этими сущностями являются люциферические сущности. Это они в дохристианское время противодействовали становлению единообразности, им человек обязан своей самостоятельностью, своей становящейся личностью. Чрезвычайно важно понять, что *стремление к единению явилось благодаря Яхве, а к разъединению — благодаря люциферическим духам*. В первые времена христианства имелось изречение «*Christus versus Luciferus*», то есть «*Христос есть истинный Светоносец*»; Люцифер означает Светоносец. Почему же Христа называют истинным Светоносцем? Потому, что теперь, благодаря Ему, стало правомочным то, что раньше было необоснованным. Раньше это было разрыванием кровных уз; люди еще не созрели до самостоятельности. Теперь люди благодаря импульсу “Я”, который они получили через Христа Иисуса, продвинулись настолько, что, несмотря на “Я”, могли развиваться во взаимной любви. Таким образом, то, что Люцифер, так сказать, забегаю вперед, хотел дать человечеству, когда оно еще не созрело для этого, даровано человечеству истинным Светоносцем — Христом Иисусом. Он дал импульс к проявлению самостоятельности, но одновременно и духовную любовь, объединяющую то, что не связано кровным родством. Благодаря Ему наступила эпоха, когда человечество созрело для того, что Люцифер уже раньше хотел осуществить. Это изречение «*Christus versus Luciferus*» позднее уже перестали понимать. Лишь тот, кто его правильно понимает, научается познавать первые уроки христианства.

Так, следовательно, должны мы понимать этот импульс, так должны мы видеть, как человечество подготавливалось к тому состоянию, которого оно должно было достигнуть. Так эти четыре периода: индийский, персидский, египетский, греко-латинский были временами подготовки, указаниями на великое христианское событие. Но человек может, так сказать, оцепенеть. Вообразим себе человека, живущего во время явления Христа Иисуса, и представим себе, что он может сознательно решать в отношении того, чего он хочет. Тогда бы он мог при появлении Христа Иисуса сказать так: «О, мне достаточно того, что было раньше, я знать ничего не хочу, не хочу иметь ничего общего с Ним». Тогда он мог бы иметь в своей душе те силы, те импульсы, которые можно было бы получить во время до Христа. Он обладал бы всеми импульсами, которые можно было получить на протяжении индийской, персидской, египетской, греко-латинской культур. Но в космическом ходе развития такие импульсы можно иметь только *до* появления нового импульса. Если на них остановиться, то на этой ступени и отстанешь. Следовательно, нельзя проявлять непонимания в отношении исторического развития, нельзя говорить, что во всех культурах принцип один и тот же. Недаром одна культура создается на другой. Допустим, что кто-нибудь хотел проспаться христианское развитие, и перенесся бы в будущее вплоть до великой войны всех против всех. Но тогда он ничего бы не имел из того великого Христова Принципа Любви, который объединяет отдельные “Я”, который из людей делает сообщества. Он обладал бы как раз всем тем, что низвергает “Я” в бездну. Он обладал бы разъединяющими, расщепляющими силами. И на это нам указывает одно обстоятельство, которое может привести нас к вопросу: «Почему снятие первых четырех Печатей дает нам такую безутешную картину?» Потому что там выявляются те люди, которые хотят остановиться на этих четырех подготовительных культурах, в которых коренится древняя форма Люцифера, которая их разъединяет. Поэтому нам показывается посредством снятия Печатей, как они именно и получают тот образ, который они себе снискали. Они проспали явление Христа Иисуса, они вновь воплощаются в образах, которые могут быть им даны без воздействия Христова Принципа. Поэтому вновь появляется то, что указывает на один только интеллект, на голый разум: четыре раза один за другим появляется *конь*. Появляется старая фигура

человека, которую он получил вследствие того, что он воспринял лошадиную природу. Эта фигура появляется при снятии Печатей. А в тот момент, когда снимается *пятая* Печать, на что именно тогда привлекается ваше внимание? На тех, которые за предшествующий период научились понимать событие явления Христа Иисуса. Они облечены в белые одежды, они оставлены без внимания, они, образно говоря, были удалены, они — те, которые сохраняются для одухотворения мира. Таким образом, именно соединение с Принципом Христа Иисуса приводят людей к тому, чтобы облечься в эти белые одежды и появиться, когда снимается пятая Печать. Здесь мы видим, как нам ясно и отчетливо указывается, что этот момент, когда появляется Христос Иисус, представляет собой важную эпоху человечества, ту эпоху, которая воздействует так, что после войны всех против всех вновь появляются 4 периода, когда отставших мучает материальность, сопутствующая развитию, к которой себя приковали, когда их будет мучить все зло и все страдания затвердевшей, огрубевшей в самой себе материальности.

И все, что нам теперь описывается при снятии Печатей, является ничем иным, как погружением в бездну. В то время как нам в пятом периоде лишь кратко указывается на тех, кто избраны, в остальном рисуются все те, кто остаются в материальности, нисходят в бездну, принимают снова те облики, которые существовали раньше, потому что они не присоединились к движению вперед, не восприняли в себя силу преобразующую эти облики. Вы можете себе это представить: вообразите себе все нынешние человеческие фигуры сделанными из резины и внутри этих резиновых человеческих тел — вашу внутреннюю силу, придающую этим резиновым телам их человеческую форму! Вообразите себе, что мы извлекаем эту душевную силу, тогда резиновые тела съежились, сморщились бы. Люди получили бы звериные образы. В тот момент, когда вы извлечете душу из человеческого резинового тела, человек обнаружит звериный образ. То, что человек себе завоевал, это как бы нечто, что он ныне проявляет посредством собственной силы. Если бы вы могли видеть то, что он ранее породил в своем астральном теле, вы бы увидели наличие этого сходства со зверем. Действительно, существует нечто подобное такой внутренней силе, которая придает резиновому человеку его нынешний облик. Представьте себе эту силу изъятой, представьте себе человека, не оплодотворенного силой Христа — и человек как бы отдергивается обратно в звериный образ. Так случится с теми, которые отпадут: они впоследствии образуют мир, который лежит, так сказать, под нынешним миром, мир преисподней, где человек снова примет звериный образ. Таким образом научаемся мы понимать, каким будет фактическое развитие. Одно за другим появится то, что подготавливается теперь, как в наше время одно за другим выявилось то, зачатки чего были заложены в атлантическое время. Я рассказал, что в последней трети атлантического времени образовалась маленькая колония, из которой произошли наши культуры, а также и позднейшие две культуры, которые еще будут следовать. Для ближайшего последующего периода, который сменит все другие, дело будет обстоять несколько иначе. Там не будет одной, ограниченной одним местом колонии, а из всей массы людей всюду будут набираться те, которые созрели для того, чтобы образовать добрую, благородную, прекрасную сторону культуры, следующей после войны всех против всех. Это является опять-таки успехом по сравнению с прежним атлантическим временем, так как тогда колония развилась на незначительном участке, тогда как нам дана возможность, что по всей Земле из всех племен будут набираться те, которые действительно поняли призыв миссии Земли, которые способны сами в себе сделать живым Христа и распространить принцип братской любви по всей Земле, и распространить его именно в правильном смысле, не в смысле христианских исповеданий, а в смысле истинного эзотерического христианства, могущего происходить из всех культур. Те, кто поняли этот христианский принцип, будут присутствовать в то время, которое последует за великой войной всех против всех. После нашей современной культуры, после нашей культуры чистого разума, после всего того, что в настоящее время все больше и больше развивается в направлении пропасти ума — а это вы можете наблюдать во всех областях жизни, — наступит такое время, когда человек станет рабом интеллекта, в котором погибнет личность. В настоящее время существует лишь одно единственное средство сохранить личность — это *спиритуализация*. Те, кто способны развить спиритуальную жизнь, будут принадлежать к кучке особо отмеченных из всех наций и племен, которые после великой войны всех против всех появятся в белых одеяниях. В настоящее время мы начинаем, исходя из нашей современной культуры разума, понимать духовный мир. Это есть истинное теософское стремление понять спиритуальный мир, исходя из современной культуры разума, собрать воедино людей, которые могут понять призыв к

спиритуализации мира. Не замкнутую колонию образуют они, а будут принадлежать к самым различным нациям и постепенно перейдут в жизнь шестого периода, следовательно, даже не после наступления великой войны, а непосредственно в шестой период. Пока что предварительно все еще существуют необходимости, связанные с древними расовыми различиями. Ведь в нашем периоде расовая и культурная эпоха все еще перемешаны. Собственно понятие расы потеряло свое значение, но все еще употребляется без разбора. Совершенно невозможно, чтобы каждая миссия одинаковым образом проводилась бы в наше время каждой народностью. Некоторые народности специально предназначены для этого. Те народности, которые в настоящее время являются носителями культуры Запада, были избраны поднять на должную высоту пятый период; это были те нации, которым надлежало выработать разум. Поэтому там, где распространяется эта западная культура, мы имеем главным образом культуру разума, а она еще не закончена. Эта интеллектуальность еще распространится, люди будут еще с гораздо более духовными силами добывать себе то, что требуется для тела; с гораздо более духовными силами будут они истреблять друг друга перед великой войной всех против всех. Будет сделано много открытий, чтобы лучше вести войны, огромный интеллект будет напрягаться для удовлетворения низменных вожделений. Но среди всего этого все же подготавливается то, к чему предрасположены некоторые нации Востока, Северного Востока. Целые нации готовятся к тому, чтобы восстать из некоторой тупости и в качестве великих, мощных импульсов дать то, что будет спиритуальным импульсом, нечто подобное противоположному интеллектуальности полюсу. До наступления шестого культурного периода, представленного Филадельфийской церковью, мы переживем нечто вроде мощного брака народов, брака между интеллектом и разумом с одной стороны, и спиритуальностью — с другой. В настоящее время мы переживаем только утреннюю зарю этого брака, и никто не должен понимать только что сказанное как хвалебную песнь нашему времени, потому что ведь и солнцу не воздают хвалу, когда проявляются лишь первые признаки утренней зари. Но все же перед нами возникают замечательные явления, когда мы сравниваем Восток и Запад, когда мы заглядываем в глубины и бездны и подземелья наций. Этого не надо понимать как желание стать на чью-либо сторону. Эти лекции, стемаясь быть объективными, по возможности далеки от всякой партийности. Но объективно вы можете сравнивать то, что достигается европейским Западом как наука, как философия, с тем, что возникает на Востоке, скажем, у Толстого. Не надо быть последователем Толстого, но истинно одно: в такой книге, как книжка Толстого «О жизни», вы можете прочесть одну страницу — если вы умеете читать — и сравнить это с целыми библиотеками в Западной Европе. И тогда вы можете сказать себе следующее: в Западной Европе разумом строят духовную культуру, из деталей отчеканивают различные вещи, долженствующие сделать мир понятным, и в этом отношении западноевропейская культура дала так много, что ни один дальнейший период не даст большего. Но то, что может быть сказано на протяжении 30 томов таких западноевропейских библиотек, можно найти иногда сжатым в 10 строчках, если вы понимаете такую книгу, как «О жизни» Толстого. В ней с примитивной силой нечто говорится, но там немногие строки обладают такой ударной силой, которая равна тому, что на Западе составляется из деталей. Тут надо уметь определять, что исходит из глубины духа, что имеет спиритуальные подосновы и что их не имеет. Именно так же, как перезрелые культуры несут в себе нечто засыхающее, так возникающие культуры таят в себе свежую жизнь и новую ударную силу, — ведь Толстой является преждевременным цветком такой культуры, расцветшим гораздо раньше, чем это нужно было для достижения полного развития. Поэтому он обладает всеми недостатками преждевременного рождения. Все то, что он приводит в виде причудливого изображения некоторых западноевропейских вещей, что необоснованно, а также и все, что дается в качестве неразумных суждений, говорит как раз о том, что великие явления имеют недостатки своих добродетелей, что большое здравомыслие обладает неразумием своей мудрости. Все это я привел как симптом для будущего времени, когда объединятся спиритуальность Востока и интеллектуальность Запада. Из этого слияния возникает время Филадельфии. В этом союзе найдут себе много места все те, которые воспринимают Импульс Христа Иисуса, и они образуют великое братство, которое переживет великую войну, против которого будут враждовать, которое претерпит самые разнообразные преследования, но которое образует основу доброй расы. После того, как эта великая война принесет появление звероподобия внутри тех, кто остался в старых формах, возникнет эта добрая раса. Она перенесет в будущее время то, чем должна быть духовно возвышенная культура этого грядущего

времени. Таким образом, мы тоже переживем, что в наше время между великим атлантическим потоком и великой войной всех против всех, в том периоде, который представлен Филадельфийской церковью, образуется колония, которая не будет откуда-нибудь переселяться, а будет всюду, так что всюду будут действовать в духе Филадельфийской церкви, в смысле объединения человечества, в смысле христианского принципа.

Восьмая Лекция

25 июня 1908 г., Нюрнберг **Error! Reference source not found.**

Теперь, когда уже несколько раз говорилось о том, что наши семь культурных эпох закончатся войной всех против всех, мы эту войну должны представить себе совершенно иначе, чем вообще привыкли представлять себе войны. Мы должны сосредоточить внимание на том, что, собственно, является основой, причиной этой войны. Этой причиной явится то, что верх возьмут эгоизм, себялюбие, самостность человека. А ведь мы в наших рассматриваниях уже дошли до того, что нам выяснилось, каким обоюдоострым мечом является это “Я” человека. Если кто-либо не вполне поймет этого, тот вряд ли сможет понять весь смысл развития человечества и мира вообще. С одной стороны это “Я” является причиной того, что люди сами в себе черствеют, что все то, что находится в их распоряжении из внешних вещей и внутренних дарований, они хотят все это привлечь на службу своему “Я”. Это “Я” есть причина того, что люди сосредоточивают все свои желания на том, чтобы удовлетворить это “Я”. То, каким образом это “Я” стремится присвоить себе часть общего пользования землей в качестве собственности, как оно стремится изгнать из своей области все другие “Я”, побороть их, воевать с ними — это все одна сторона “Я”. Но с другой стороны мы не должны забывать, что именно это “Я” дает человеку его самостоятельность, его внутреннюю свободу, что оно в самом истинном значении слова возвышает человека. В этом “Я” коренится достоинство человека: оно является зачатком Божественного в человеке.

Это понятие “Я” затрудняет многих людей. Ведь нами было выяснено, что “Я” человека развилось из состояния групповой души, из своего рода всеобъемлющего “Я”, из которого оно дифференцировалось. Было бы неправильным, если бы человек снова почувствовал потребность погрузиться своим “Я” во всеобщее сознание, так сказать, суммарное сознание. Все то, что заставляет человека стремиться потерять свое “Я”, раствориться с ним в каком-то всеобщем сознании, есть результат слабости. Только тот понимает “Я”, кто знает, что после того, как он завоевал себе это “Я” в течение космического развития, его уже нельзя потерять, и человек прежде всего должен стремиться к той мощной силе (если он понимает мировую миссию), с помощью которой он сделает это “Я” все более внутренним, все более божественным. Истинные теософы непричастны к той фразеологии, которая все заново подчеркивает растворение “Я” в каком-то всеобщем “Я”, сплавление его в какое-то первоначальное месиво. Истинное теософское мировоззрение может в поставить качестве конечной цели общину ставших самостоятельными, свободными и индивидуальными “Я”. Ведь это как раз и есть миссия Земли, выражающаяся в любви, чтобы одно “Я” свободно противостояло другому. Ни одна любовь не совершенна, если она происходит из принуждения, из состояния совместной скованности. **Только тогда, когда каждое “Я” настолько свободно и самостоятельно, что может и не любить, его любовь является вполне свободным даром.** Это, так сказать, Божественный мировой план — сделать это “Я” настолько самостоятельным, чтобы оно в качестве индивидуального существа принесло любовь самому Богу. Это обозначало бы водить людей на помочах зависимости, если бы они могли быть хоть самым отдаленным образом принуждены к любви. Таким образом, “Я” будет залогом высочайшей цели человека. Но одновременно, если оно не найдет любви, если оно зачерствеет в себе самом, оно будет соблазнителем, низвергающим его в преисподнюю. Тогда оно является тем, что разделяет людей, что призывает их к великой войне всех против всех, не к войне между различными народами (потому что понятие народа тогда уже совершенно не будет иметь того значения, которое оно имеет теперь), а к борьбе одного человека против другого в самых разнообразных областях жизни, к взаимной борьбе сословий, каст, одного пола против другого. Во всех областях жизни “Я” будет яблоком раздора, и поэтому мы вправе говорить, что “Я” с одной стороны может повести к высочайшему, а с другой — к нижайшему. Поэтому-то оно и представляет собой страшный обоюдоострый меч. И Тот, Кто принес человеку

полное “Я”–сознание, Христос Иисус, Он, как мы видели, по праву символически изображен в нашем Апокалипсисе как имеющий в устах Своих этот отточенный обоюдоострый меч.

Ведь мы это обозначили как высокое достижение человека, что он мог подняться к этому свободному понятию “Я” именно благодаря христианству. Христос Иисус принес это “Я” в его полном объеме. Поэтому это “Я” должно быть выражено именно тем отточенным обоюдоострым мечом, с которым вы знакомы по одной из наших печатей. И что этот меч исходит из уст Сына Человеческого, это опять–таки понятно, потому что там, где человек научился произносить с полным сознанием “Я”, ему была дана возможность подняться к наивысшему и погрузиться в самое низкое. Этот обоюдоострый меч является одним из важнейших символов, встречающихся нам в Апокалипсисе.

Теперь, когда нам ясно то, о чем говорилось в конце предшествующего рассмотрения, что за нашей культурой последует та, которая в посланиях Апокалипсиса характеризуется как город Филадельфия, мы прежде всего должны отметить, что из этой шестой культурной эпохи будут взяты те человеческие души, которые должны переждать до следующего периода времени. Тогда, после войны всех против всех, как мы на это уже часто указывали, во внешнем облике будет изживаться то, что подготавливается в душах людей в наше время. Так называемая седьмая культурная эпоха будет иметь очень небольшое значение. Значит, мы живем в пятой культурной эпохе; за ней последует шестая, из которой выйдет ряд людей, полных понимания спиритуального мира, пронизанных тем настроением братской любви, которая исходит именно из спиритуалистического познания. Самый зрелый плод нашей настоящей культуры появится в этой шестой эпохе. А то, что за ним последует, будет тем, что тепло, что не горячо и не холодно. То, что следует в качестве седьмой эпохи, является, так сказать, в общей культуре чем–то вроде перезрелого плода, что хотя и переживает великую войну всех против всех, но не содержит в себе принципа прогресса.

Так оно было и тогда, когда возникла наша культура. Представим себе время до атлантического потопы. Мы сказали, что это произошло в последнюю часть атлантического времени, которую пережили на том участке Земли, который ныне покрыт Атлантическим океаном, когда образовалась маленькая кучка людей вблизи нынешней Ирландии, достигшая высочайшей степени культуры Атлантиды, которая затем мигрировала на Восток, откуда произошли все позднейшие культуры. Сосредоточим на этом наше внимание, представим себе этот клочок Земли, образующий ныне море на западе от Ирландии, вообразим себе исходящий оттуда людской поток, движущийся на восток, из которого выделяется ряд народных племен, населивших потом Европу. Все, что имеется в европейском народонаселении, это пришло оттуда. Самая одаренная часть атлантов мигрировала в Центральную Азию; оттуда вышли самые разнообразные культуры, вплоть до нашей, которые мы описали. Таким образом, вы видите, что наша современная культура взяла свое начало от небольшой кучки атлантов.

Но и эта атлантическая культура имела 7 следующих одна за другой ступеней, совершенно так же, как наша культура имеет 7 ступеней, которые мы знаем как древнеиндийскую, древнеперсидскую, ассирийско–вавилонско–халдейско–египетско–иудейскую, греко–латинскую, нашу и две дальнейшие. Это странствование началось на пятой ступени, так что самое избранное народонаселение древней Атлантиды, лежащее в основе нашей культуры, было взято из пятой атлантической расы — в Атлантиде мы вправе говорить о расах. За ней следовали шестая и седьмая расы. Это были, так сказать, «тепленькие» расы. Они тоже пережили великое наводнение, но в них не было живой цветущей силы. Они относились к пятой культуре примерно, как одревенелая, огрубевшая кора к сочному стеблю. Таким образом, обе расы, следовавшие за собственно родовой расой, были неспособны к развитию, они были, так сказать, перезрелыми. Вы еще и поныне видите остатки этих древних перезрелых рас именно в *китайском* народе, который характеризуется тем, что он не присоединился к тому, что было проявлено в пятой родовой расе. В то время, когда эфирное тело вошло в физическое, человек получил первое побуждение говорить о себе “Я”. Они упустили этот период; они благодаря этому развили ту высокую культуру, которая всем известна, но которая была неспособна преобразоваться. Пятая атлантическая раса рассыпала всюду своих культурных вождей, создававших новые, все более совершенствующиеся народные культуры, растущие народные культуры. Да, все растет, начиная от древнеиндийской культуры до нашей. Шестая и седьмая расы Атлантиды пошли по пути затвердения и поэтому пришли к стационарному состоянию. Как было

сказано, китайская культура является пережитком этого, она не может выйти из своих рамок. В древней китайской культуре она получила чудесное атлантическое наследие, но она не могла превзойти своей кульминационной точки. Ничто не остается без воздействия чего-нибудь другого. Просмотрите древнекитайскую литературу: на нее отовсюду оказывали воздействие, но основной тон ее непременно обнаруживает атлантический характер. Эта замкнутость в самом себе, эти изобретения, создаваемые, но не используемые дальше, не выведенные из-за предела известной степени, — все это еще носит на себе характер Атлантиды.

То, что произошло тогда с пятой расой, что она выделила способных к развитию, и с шестой и седьмой, что они пришли в упадок, то же произойдет и в наше время. Сейчас мы живем еще со страстным стремлением к шестой культуре, к тому, что образуется благодаря спиритуалистическому соединению Запада с Востоком. Тогда шестая культурная эпоха будет основой того, что должно взойти в виде новых культур после великой войны всех против всех, совершенно так же, как после атлантического времени возникли наши культуры. В противоположность этому, седьмая культурная эпоха будет представлена «тепловатыми», она таким же образом переживет и вступит в новое время, как шестая и седьмая расы Атлантиды в качестве затвердевших и оцепеневших рас перешли в нашу эпоху. После войны всех против всех среди людей будут иметься два течения: с одной стороны, Филадельфийское с принципом прогресса, внутренней свободы, братской любви, небольшая группа, составленная из всех племен и наций, а с другой стороны — огромная масса тех, которые будут тепловатыми, остатки тех, кто в настоящее время являются тепловатыми.

И после великой войны всех против всех дело будет в том, что постепенно, под влиянием доброй расы, доброго течения, злое направление будет обращено к добру. Это будет одной из главных задач после великой войны всех против всех: спасти всех, кого только можно из тех, которые и после великой войны будут стремиться только к тому, чтобы бороться один против другого, чтобы дать своему «Я» проявиться в крайнем эгоизме. В мировых оккультных сферах всегда предусмотрительно заботятся о таких вещах.

Не считайте только жестокостью плана творения то, что таким образом человечество будет расколото на стоящих одесную и ошуюю, чем-то, что можно было бы оспаривать в нем; рассматривайте это лучше как нечто в высшей степени мудрое в этом творческом плане. Подумайте только, что благодаря тому, что зло таким образом отделилось от доброго, именно благодаря этому все доброе получит свою главную силу для добра. Потому что после великой войны всех против всех добру придется напрячь величайшие усилия, чтобы обратить снова к добру отпавших злых в том периоде, когда это еще будет возможно. Это будет не такой задачей воспитания, какие существуют ныне, а содействовать этому тогда будут оккультные силы, потому что в этом ближайшем следующем большом периоде времени люди будут уметь приводить в действие оккультные силы. Добрые будут иметь своей задачей влиять на своих братьев, присоединившихся к злему течению. А в оккультных мировых течениях все, решительно все подготовлено. Но только глубочайшее из всех оккультных мировых течений понимают меньше всего. Мировое течение, подготовляющее все сказанное, говорит своим ученикам следующее: *«Люди говорят о добре и зле и не знают того, что в мировом плане необходимо, чтобы зло тоже достигло наивысшей точки, чтобы те, кто должны преодолеть это зло, именно в самом этом преодолении зла так использовали силу, чтобы из этого получилось тем более великое добро»*. Но к этому должны быть подготовлены самые избранные люди, чтобы они, пережив великую войну всех против всех, вступили в тот период, где они встретят людей, несущих на своем облике знаки зла; они должны быть подготовлены к тому, чтобы в человечество влилось как можно больше доброй силы. Еще будет возможно, чтобы до известной степени мягкие тела после великой войны всех против всех преобразовались под влиянием направленных на истинный путь душ, которые еще в этом последнем периоде будут приведены к добру. Благодаря этому будет достигнуто многое. Все доброе не было бы таким великим добром, если бы оно не росло в результате преодоления зла. Любовь не была бы такой интенсивной, если бы она не должна была сделаться такой великой любовью, которая сможет преодолеть даже безобразие обликов злых людей. Это готовится уже заранее, и ученикам говорится: *«Следовательно, вы не должны думать, что зло в плане творения не обосновано. Оно включено в него для того, чтобы в грядущем оно стало великим добром»*. Те, кто такими учениями подготовляются в своих душах, чтобы в будущем быть способными разрешить эту великую воспитательную задачу, это

последователи того духовного направления, которое зовут **МАНИХЕЙСТВОМ**. Направление манихейства обычно ложно понимается. Там, где вам приходится что-либо слышать или читать об этом, там вы услышите одни фразы. Там говорится, что манихеи верили, что от начала мира имелись два принципа: добрый и злой. Но это не так, а это то учение, которое я вам только что растолковал. Это учение и его соответствующее изменение для будущего и для тех учеников, которых ведут таким образом, чтобы они в будущих воплощениях могли взять на себя такую задачу, — вот что надо понимать под названием манихейства. **МАНИ** — это та высокая индивидуальность, которая все сызнова воплощается на Земле и является руководящим духом тех, кому предстоит повернуть зло на истинный путь. Когда мы говорим о великих вождях, мы должны вспоминать и эту индивидуальность, поставившую перед собой эту задачу. Хотя в настоящее время этот принцип Мани должен был отойти на задний план, потому что спиритуализм встречает мало понимания, этот замечательно чудесный принцип найдет все больше и больше приверженцев, чем больше мы идем навстречу пониманию спиритуалистической жизни.

Таким образом, вы видите, как современное человечество переживет великую войну всех против всех и вступит тогда в новый дальнейший период подобно тому, как та древняя родовая раса атлантов перешла в наше время и основала нашу культуру. После великой войны всех против всех человечество будет развиваться на протяжении семи следующих одна за другой ступеней. И мы уже видели, как то, что сказано в Апокалипсисе Иоанна о снятии 7 Печатей, указывает нам на следующие одна за другой 7 родовых культур, 7 культурных ступеней после великой войны. Затем, когда эта культура, которую нынешний человек может видеть только как посвященный в астральном мире в его символикe, закончится, для нашего земного развития начнется новый период, в котором опять-таки появятся новые формы. И этот новый период, который будет следовать за только что описанным, он символизируется нам в Апокалипсисе Иоанна звучанием **СЕМИ ТРУБ**. Совершенно так же, как культура после великой войны всех против всех характеризуется семью Печатами, потому что ясновидящий может ее видеть в настоящее время только из астрального мира, так звуки труб характеризуют следующую культурную ступень по той причине, что человек может ее воспринимать только из собственно духовного мира, где раздается звучание сфер. Так же, как человек на астральном плане воспринимает мир в образах, в символах, так инспирирующую мировую музыку он воспринимает в Девакане, и в этом Девакане находится также, так сказать, вершина того, что разоблачится после великой войны всех против всех.

Полярная Гибербор. Лемурия Атлантида “Наша” 7 печатей 7 труб

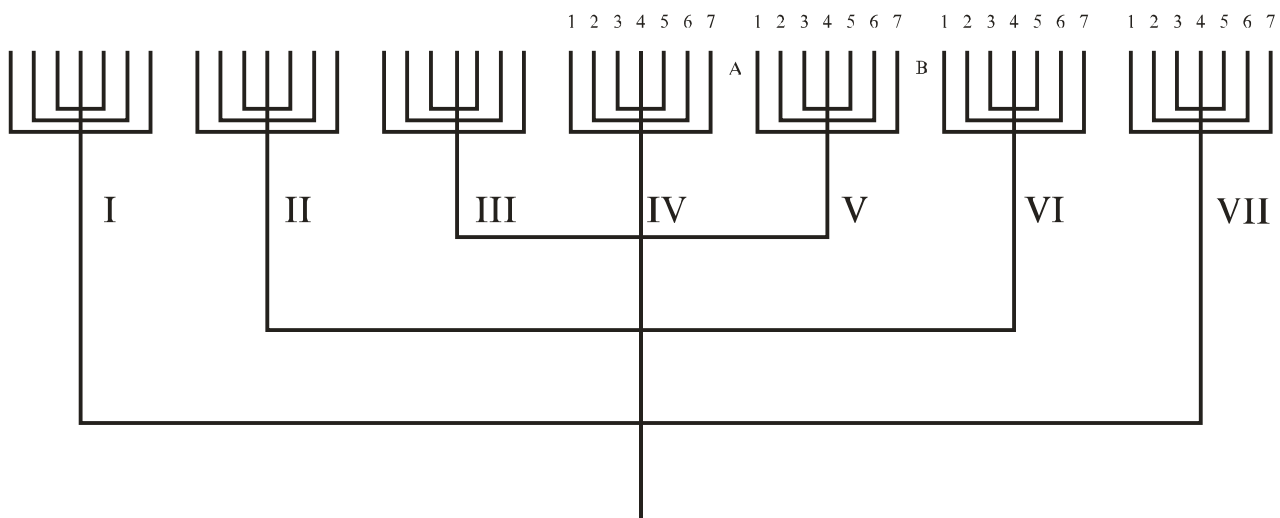

Таким образом, если мы это еще раз изобразим на вышеприведенном рисунке, мы имеем наши 7 культурных ступеней на линии А — В и именно так, что древнеиндийская культура будет первой (I), древнеперсидская (2) — второй, ассирийско-вавилонско-халдейско-египетско-иудейская (3) — третьей, греко-латинская (4) — четвертой и наша (5) — пятой культурной ступенью

послеатлантического времени. Линия IV — это атлантическое время, «А» — великое наводнение, вследствие которого оно нашло свой конец, и «В» — великая война всех против всех. Затем следует культура из 7 ступеней (VI), представленная Семью Печатями, за которой следует культура из 7 ступеней, представленная Семью Трубами. Здесь лежит вообще граница нашего земного физического развития. Атлантической культуре, которая предшествовала нашей, предшествовали опять-таки культурные ступени. «Наша» культура, следующая за атлантической (V), на нашей Земле является уже пятой культурной ступенью. Ей предшествуют четыре культурные ступени. Но первую из них мы едва ли можем назвать культурной ступенью. Там все еще тонко эфирно-духовно, все еще таково, что если бы оно продолжало так развиваться, оно вообще не существовало бы видимо для органов чувств, какими они у нас имеются. Первая культурная ступень развилась, когда еще Солнце не отделилось от Земли. Тогда условия были совершенно иными. Там не было ничего подобного нашим вещам. Затем следует культурная ступень, характеризующаяся тем, что Солнце удаляется; после нее — другая, характеризующаяся тем, что Луна выделяется из Земли; это третья ступень, то, что мы называем лемурийской культурой. Тогда на нашей Земле появляется нынешний человек в своих первейших зачатках, о которых я говорил, что это были такие странные телесные формы, что вы были бы шокированы, если бы я вам описал их. За этой лемурийской культурой последовала атлантическая и, наконец, наша.

Таким образом, вы видите, что мы имеем на нашей Земле семь культурных ступеней, 7 периодов развития Земли. Первые два представляются совершенно непохожими на наше время; относительно третьей мы знаем, что она частично имела место на участке земли между нынешней Африкой и нынешними Азией и Австралией в древней Лемурии. Тогда опять-таки среди людей того времени имелась маленькая группа, включавшая самых передовых. Эта группа была самой последней из рас. Таким образом, самая последняя раса включала маленькую группу, которая могла переселиться и которая после этого основала семь рас атлантов. *Последняя* из лемурийских рас основала атлантические расы. *Пятая* из атлантических рас основала наши расы, *шестая* из наших рас основывает будущую культуру после великой войны всех против всех, и самая *последняя* из этих культур должна будет основать ту, которая представлена Семью Трубами. Что же произойдет после этой культуры? Тогда Земля достигнет цели своего физического развития. К тому времени изменятся все вещи и существа на нашей Земле. Потому что, если мы уже должны говорить о том, что в шестом периоде люди будут обнаруживать на своем облике все, что в них имеется хорошего и дурного, тогда тем более должны мы сказать о том седьмом периоде, что человек в своем наружном образе и все существа в своих образах будут выражениями добра и зла в гораздо большей мере, чем в шестом периоде. Все, что является материей, будет нести печать (штемпель) духа. В этом седьмом периоде не будет абсолютно ничего, что можно было бы каким-нибудь образом скрыть. Уже для представителей шестого периода невозможно будет скрыть что-либо от того, кто заострит на этом свое зрение. Злой человек будет выражать зло, добрый — добро; но в седьмом периоде не будет даже возможности в речи скрыть то, что лежит в душе. Мысль уже не будет больше немой мыслью, которую можно скрыть. Когда думает душа, она даст мысли звучать наружу. Тогда мысль будет такой, какой она уже и ныне является для посвященного. Для посвященного мысль в настоящее время звучит в Девакане. Но этот Девакан сойдет вплоть до физического мира, подобно тому, как астральный мир низойдет до физического в шестом периоде. Уже и в настоящее время шестой период можно найти в астральном мире. Шестой период — это нисшедший астральный мир, то есть отображения, выражения, откровения его. И тогда Земля достигнет цели своего физического развития. Тогда Земля превратится в астральное небесное тело. Все, что связано с Землей как сущность (существо), превращается в астральное небесное тело, физическое вещество как таковое исчезает. Оно переходит в те части, которые уже до того нашли возможность прооухотвориться в дух, в астральное вещество. Так что представьте себе хорошенько все те существа Земли, которые до того нашли возможность выразить в своем внешнем материальном облике все доброе, благородное, разумное, прекрасное, которые в своем облике явят отображение Христа Иисуса, в своих словах явят выражение Христа Иисуса, которые будут звучать как звучащие мысли, все они будут иметь власть растворить все, что в них имеется как физическая материя, подобно тому, как теплая вода растворяет соль. Все физическое перейдет в астральный мировой шар. Но все то, что до этого не сумело стать в материальном, в телесном выражением благородного, прекрасного, разумного, доброго, оно не будет в силах

растворить материю. Для этого материя останется в наличии. Это отвердеет в материи, это сохранит материальный облик. В этот момент земного развития произойдет восхождение в духовное только с такими образами, которые будут жить в этом астральном и которые выделяют из себя другой материальный шар, который будет содержать те существа, которые непригодны для восхождения, потому что не могут растворить материальное. Так будет жить Земля навстречу своему будущему, так она будет все утончаться в своей материи, в то время как душа изнутри постепенно утончает эту материю, пока она получит силу раствориться. Тогда наступит время, когда нерастворимое будет выделено в особый мировой шар. 7 периодов пройдут, в течение которых будет вытолкнуто то, что затвердело в материи; и выталкивающая эта сила будет противоположна той, которая будет способствовать восхождению добрых субстанции. Что же принесет она для растворения материи? Это именно сила любви, которая получается благодаря Принципу Христа. Существа будут способны растворить материю в силу того, что они воспримут в свою душу любовь. Чем горячее становится душа благодаря любви, тем интенсивнее сможет она действовать на материальное; она всю Землю прооухотворит, проастрализирует, превратит в астральный шар. Но совершенно так же, как любовь растворяет материю, как теплая вода — соль, так противоположность любви будет выдавливать вниз, опять-таки на протяжении 7 ступеней, все, что стало неспособным выполнять эту земную миссию. Противоположность божественной любви называют божественным *гневом* — это техническое выражение. Так же, как эта любовь в течение четвертой культурной ступени была внедрена в человечество, как она делается все горячее и горячее за последние культурные ступени нашего времени, шестую и седьмую, так растет с другой стороны то, что окружает себя отвердевшей материей, — божественный гнев. И это действие божественного гнева, это выталкивание материи иллюстрируется нам в Апокалипсисе Иоанна изливанием *семи* божественных *Чаш Гнева*. Представьте себе, как все это происходит, так сказать, образно: Земля становится все тоньше и тоньше в материи, человек также все духовнее в своей материи, и самые грубые части будут видны в этом тонком только в виде кожицы, как ее, например, скидывают с себя пресмыкающиеся или улитки. Таким образом, более грубые части будут все более и более вчлняться в утончившуюся материю. В последнем периоде, периоде звучащих труб, вы бы уже увидели ясновидящим взором, что люди состоят из тонких тел, из прооухотворенных тел, и как те, кто зачерствел в материальном принципе, как они сохранили в себе то, что в настоящее время является важнейшими составными частями материи и как оно в виде шелухи спадает в тот материальный шар, который будет существовать в виде остатка после периода, охарактеризованного звучанием труб.

Это и есть то, что Апокалипсис Иоанна дает нам как пророчество. И важно, чтобы мы это пророчество прочувствовали нашей душой так, чтобы оно воспламеняюще подействовало на нашу волю. Ибо что сделал человек из себя, когда будут пройдены эти шестой и седьмой периоды? Что сделал тогда человек из своего тела? Когда мы теперь смотрим на человеческое тело, мы видим, что оно еще не является выражением внутренней души, но все больше и больше будет тело выражением того, что душа переживает в своем внутреннем. Внешняя телесность будет выражением добра благодаря тому, что человек воспринимает высочайшее благовестие, высочайшее учение, которое только имеется на этой Земле; и этим высочайшим учением является благовестие о Христе Иисусе на Земле. Самое высокое, что только может быть нам дано, это благовестие о Христе Иисусе. Глубоко должны мы его воспринять! И не только разумом; мы должны воспринять его в наше самое внутреннее, как принимают пищу в физическое тело. И в то время как человек будет переживать далее свое развитие на этой культурной ступени, он все больше и больше воспримет внутрь это радостное благовестие. И именно восприятие благовестия о любви оно должно будет рассматривать как результат миссии Земли. В Евангелиях содержится вся сила любви. И ясновидящий не может сказать ничего иного, кроме: «Я в духе вижу перед собой время, когда то, что содержится в Евангелии, не будет уже иметь вид внешней книги, а будет проглочено самим человеком».

В основе нашего земного развития лежат две вещи: нашей Земле предшествовало то, что мы называем Космосом Мудрости, а ему предшествовало то, что мы зовем (это слово, правда, мало что говорит, но мы должны его употреблять, так как оно стало общеупотребительным) Космосом Крепости (*Starke*), Силы (*Kraft*). Мудрость и Крепость — вот что досталось Земле в наследство от прежних ступеней развития, от древней Луны и древнего Солнца. Мы увидим, как внутри нашего земного развития все это выражается благодаря тому, что мы первую его половину называем по

имени солнечной силы Марсом. Теперь, значит, мы должны только запомнить, что внутри нашего земного развития мы имеем в Марсе то, что насадило в Землю железо; в Марсе мы видим подателя Крепости. А в том, что господствует над второй половиной земного развития, мы имеем представителя древнего Лунного развития — Меркурия, который внедряет в Землю древнее наследие Луны — Мудрость. Таким образом, развитие Земли представляется нам состоящим из развития, приносимого Марсом, и развития, приносимого Меркурием. В виде наследия она получила две мощные, могучие силы. То, что она наследовала от Космоса Крепости, выражается в Марсе, а то, что она наследовала от Космоса Мудрости, — в Меркурии. Она же, сама Земля, должна в силу своей миссии присоединить к этому любовь. Эта любовь, как результат земного развития, должна великолепно проявиться. Это очень глубокая мысль автора Апокалипсиса. Это та глубокая мысль, которая, помимо этого, связывается со всем остальным развитием Земли.

Перенеситесь еще раз со мною в древнейшее атлантическое время, в то время, о котором мы сказали, что воздух был весь еще пронизан водой. Человек был еще сформирован для воды. Только в середине Атлантиды он развивается настолько, что вырывается из воды и вступает на твердый грунт. До середины развития нашей Земли мы должны так же рассматривать воду как носителя человеческого развития, как позднее твердую Землю. Твердая Земля стала, так сказать, аренной человека довольно поздно. Это лишь наполовину правильно, когда обо всей Атлантиде говорят как о суше. Она в значительной части покрыта не водой, но чем-то средним, как бы воздухом, густо напоенным водой. И этот водо-воздух является элементом, в котором жил человек. Лишь позднее стал он способен жить на открытом воздухе и стоять на твердом грунте. Это произошло относительно еще не так давно; так что, когда мы оглядываем развитие Земли, мы, символически выражаясь, говорим: «Мы имеем с одной стороны Землю, а с другой — Воду; это прежнее время». И из Воды выступает одна из сил, а из Земли — другая, вплоть до первой половины развития. В середине четвертого периода мы говорим о силах Марса, которые, так сказать, даются Водой; и мы говорим о силах Меркурия в позднейшее время, когда твердая Земля дает опорные силы. Это наглядно выражается в представлении, что человек во всей своей земной миссии опирается на две колонны, те две колонны, которые мы символически видели в зале на Мюнхенском конгрессе. Эти две колонны изображают обе части земной миссии, оба наследия, которые человек получил от прежних времен. А над ними символизируется то, что должно быть достигнуто самой Землей: *любовь*, которая изживается, великолепно открываясь, которую поддерживают эти два наследия. Таким образом, автор Апокалипсиса повествует об этом именно так, как оно представляется человеку, восходящему ввысь. Поэтому то, что возникает перед нами, когда мы взираем на то, что лежит вне Земли, что возникает перед нами в тот момент, когда субстанция Земли растворяет свою материю в духовном, на это символически указывается в изображении Четвертой Печати. Разумеется, оно теперь должно появиться в обратном порядке (навыорот), так как оно изображает нечто будущее. Перед нами являются обе силы, которые Земля приняла как наследие от Космоса Мудрости и Космоса Крепости, и все то, что проявляется как выполнение Земной миссии, как сила любви, которую вырабатывает человек. И все это в целом представляется нам как олицетворение будущего человека; так что здесь символически перед нами возникает человек будущего, поддерживаемый этими силами, пронизанный этой силой. Благовестие любви, книга, которая перед ним, — это книга, которая воздействует не только снаружи, но которую он должен проглотить. Тут мы видим (перед собой) поставленный перед нами могучий образ: «И я видел иного Ангела сильного (Крафтангел, то есть существо, изображенное так, потому что оно стоит уже выше нынешнего человека) сходящим (с неба) из духовных сфер (так зрит это ясновидящий), который был одет облаком, и его лик был подобен Солнцу, и ноги его подобны столпам, огненным столпам», — это те две силы, которые Земля получила в наследство. «И он держал в руке раскрытую книгу, и он поставил свою правую ногу на море, а левую — на землю». И Иоанн сказал: «Дай мне книгу». «И он сказал мне: Возьми и проглоти (съешь) ее, и она вызовет боль (будет горька) во чреве твоём, но в устах твоих она будет сладка, как мед. И я взял книгу из рук ангела и проглотил (съел) ее, и в устах моих она была сладка, как мед» (Откр 10,1–11). Вот то, что нам должно быть сказано как ощущение, возникающее в ясновидящем, когда он направляет взор на ту точку, на которой Земля из физически-материального переходит в астрально-духовное, на которой достигнута миссия Земли. И когда ясновидящий зрит это, тогда он узнает, что действительно связано с этим благовестием любви, которое в качестве импульса вошло на четвертой культурной ступени, он

испытывает уже в нынешней жизни, как это испытал автор Апокалипсиса, что такое блаженство и что может быть предпослано человечеству как блаженство. Но он узнает это именно в нынешнем теле, потому что как бы ни было высоко существо, которое захотело бы жить с людьми, оно должно было бы телесно воплотиться. Но в некотором отношении нынешнее тело именно вследствие того, что оно дает духу возможность высоко подняться, приносит также и возможность страдания. Следовательно, в то время как душа может подняться — душа ясновидящего, которую описал автор Апокалипсиса, — в духовные области для того, чтобы получить Евангелие любви, и в духе может ощутить блаженство сладкое, как мед, все же ясновидящий живет в нынешнем теле и соответственно этому он должен выразить, что восхождение в нынешнем теле во многих отношениях вызывает противоположность этого блаженства. Он выражает это тем, что говорит, что книга, хотя и сладка, как мед, когда он ее глотал, но причинила ему сильные боли во чреве. Но это лишь слабый отблеск того, что означает «быть распятым в теле». Чем выше поднимается дух, тем затруднительнее для него обитание в теле. И это, прежде всего, символическое выражение для этих болей: «Быть распятым в теле».

Этим мы кратко указали на то, что произойдет внутри нашего земного развития, что предстоит человеку в этом развитии. Мы достигли той точки, когда человек будет преобразован в астральное; когда Земля в своих лучших частях исчезнет как физическая Земля и перейдет в духовное, когда лишь немногие, как выделенная часть, в результате божественного гнева отпадут в бездну. И мы увидим, что даже тогда еще не достигнута последняя ступень, из которой нет спасения, хотя то, что проявляется в бездне, характеризуется ужаснейшими символами — Зверем с семью головами и десятью рогами и двурогим Зверем.

Девятая Лекция

26 июня 1908 г., Нюрнберг

Вчера мы в нашем описании развития человека достигли той точки, когда после времени, охарактеризованного звучанием Семи Труб, Земля со всеми своими существами переходит в другое состояние, когда физическое, так сказать, растворяется и преобразуется в духовное, прежде всего в астральное. Возникает астральная Земля, и в нее переходят все те существа, которые созрели для этого, то есть стали способны сами преодолеть свое материальное, истратить его на службу духовному. Зато все то, что неспособно превратить телесное, материальное в духовное, что прилепилось к материальному, это будет отброшено и образует род побочной Земли, рассмотрение которой очень поучительно, чтобы познать судьбу будущего человечества. Но для этого, прежде всего, будет полезно выяснить себе, что при этой астрализации Земли случилось с теми людьми, которые достигли степени зрелости, которые приняли в себя Принцип Христа и позволяли ему стать действенным. И мы сейчас займемся тем, чем может стать человек.

Это мы лучше всего поймем, если будем иметь терпение еще раз рассмотреть человека, каким он стал и какие возможности развития для будущего он таит в себе. Когда мы рассматриваем нынешнего человека, он представляется нам четырехчленным существом. Первое, что мы видим в человеке, это как раз так называемое физическое тело; это тот член, который человек имеет общим со всеми нынешними созданиями минерального царства, который в человеке можно видеть глазами и трогать руками. Это нижайший член человеческой сущности, тот, который остается в виде трупа после смерти. Но это физическое тело ежеминутно подвергалось бы той судьбе, которая постигает при смерти труп, — оно бы распалось, если бы оно не было пронизано эфирным, или жизненным, телом. Это эфирное тело человек уже не имеет совместно с созданиями минерального царства, он имеет его совместно с существами растительного царства на Земле. В каждом человеке эфирное тело является борцом, который между рождением и смертью сдерживает вместе части физического тела, которые постоянно хотят разъединиться. Чем же является в действительности физическое тело человека? Тем, что оно представляет собой через некоторое время после того, как смерть разрушит его форму: золой, кучкой золы, которая только искусно внедрена своими частями в жизненное тело так, что весь облик человека производит то впечатление, которое теперь получает рассматривающий его. Вторым членом является, значит, эфирное, или жизненное, тело. Третий член, который человек имеет сообща со всеми животными, это так называемое астральное тело, носитель всех инстинктов, страстей, вожеланий, всех мыслей, представлений и т.д., то, что обычно называют душевным в человеке. Затем в качестве

четвертого мы имеем тот член человеческого существа, который делает человека венцом земного творения, причиной того, что он выделяется над всеми остальными существами, и который, главным образом, делает человека способным развиваться как “Я”, как индивидуальное, самосознающее существо земного бытия. В будущем развитие человека будет протекать так, что человек постепенно из своего “Я” переработает низшие части, лежащие ниже “Я”, что он сделает “Я” господином других частей. Когда “Я” переработает, сделает своей собственностью астральное тело так, что в этом последнем уже ничего не останется от бессознательных и неконтролируемых вожделений, инстинктов и страстей, когда “Я” достигнет этого, тогда оно, значит, выработало то, что мы называем Самодухом или Манасом. Это ни что иное, как то, чем астральное тело в действительности и является, но именно оно представляет собой третий член перед своим преобразованием посредством “Я”. “Я” после этого преобразует и эфирное тело, возникает Будхи, или Жизнедух, а когда “Я” преобразует в самом далеком будущем физическое тело, так что оно само с помощью “Я” будет совершенно прооухотворенно (это самая трудная работа, потому что физическое тело самое плотное), тогда физическое тело разовьется в высший член человеческого существа в виде Атма, или Духочеловека. Таким образом, мы имеем, когда рассматриваем человека в его семичленности: физическое тело, эфирное, или жизненное, тело, астральное тело, “Я” и затем то, что человек разовьет в будущем: Самодух, или Манас, Жизнедух, или Будхи и Духочеловек, или Атма. Это и есть семичленный человек.

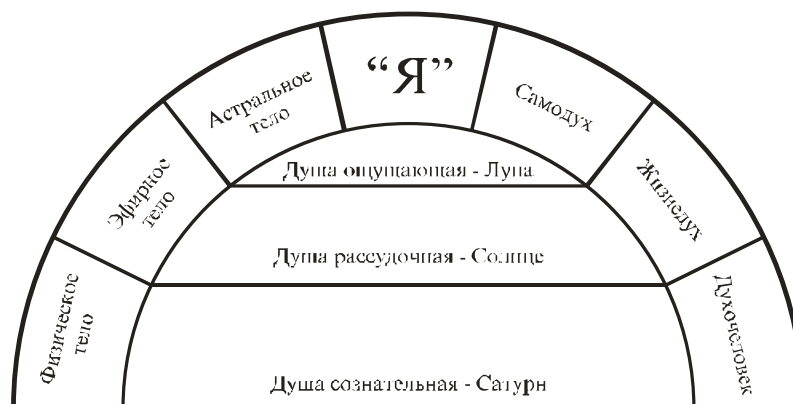

Но человек разовьет эти высшие члены в отдаленном будущем. На нашей Земле человеку не суждено настолько воздействовать на себя, чтобы он мог довести эти высшие духовные части до полного развития.

Когда мы таким образом рассматриваем этого семичленного человека, мы все же еще не вполне поняли человека, каким он ныне стоит перед нами. Хотя и правильно, что когда мы в общем и целом смотрим на человека, мы вправе говорить об этих семи членах.

Но если мы хотим понять нынешнего человека, мы должны говорить еще точнее. Вы помните, что физическое тело развилось на Сатурне, эфирное — на Солнце, астральное — на Луне, а “Я” должно было выработаться на Земле и до известной определенной высокой степени уже развилось.

Но теперь мы должны еще точнее рассмотреть это земное развитие человека. То, что называют Самодухом, преобразованным астральным телом, благодаря чему человек вполне сознательно будет действовать и работать внутри этого Самодуха, своего астрального тела, это будет достигнуто большинством людей только к концу земного развития. Зато человек должен был в течение нашего земного развития пройти своего рода подготовку, которая делает возможным уже в течение земного развития, так сказать, наполовину бессознательно работать над своими тремя нижними членами. Эта полусознательная и полубессознательная работа началась в Лемурийские времена, на которые мы уже указывали. Тогда “Я” начало с совершенно притупленным сознанием работать, и именно прежде всего над астральным телом. Следовательно, когда вы проследживаете земное развитие, начиная с Лемурийского времени до первого Атлантического, вы найдете, что “Я” сперва полубессознательно, тупосознательно работало только над своим астральным телом. То, что тогда впервые появилось на

Земле как продукт преобразования астрального тела, мы называем *душой ощущающей*. Затем, в течение Атлантического времени, когда воздух был пронизан туманно-водными массами, “Я” работало в притупленном сознании над эфирным телом и выработало то, что называют *рассудочной душой*, или *сердечной душой*; и с того момента, когда из местности вблизи нынешней Ирландии распространился великий импульс, погнавший народы с запада на восток и переведший их через великое Атлантическое наводнение к нашей новой культуре, с начала последней трети Атлантического времени “Я” бессознательно работало над физическим телом. И оно выработало в него то, что называют *душой сознательной* и что дало человеку предрасположение к выработке более или менее самосознающего “Я” из групповой души, которое только с явлением Христа Иисуса получило великий импульс полной индивидуальности. Только тогда человек, собственно говоря, стал способным к тому, что можно назвать работой в астральном теле с большим или меньшим сознанием. Мы, собственно, только со времени внедрения христианства на Земле начали сознательно работать над нашим астральным телом, так что, когда мы теперь говорим о человеке, мы должны сказать: человек имеет развитым физическое тело, эфирное тело, астральное тело, затем душу ощущающую (когда-то в притупленном сознании преобразованное астральное тело), душу рассудочную (в атлантическое время в притупленном сознании преобразованное эфирное тело) и душу сознательную (в последнее атлантическое время в притупленном сознании преобразованное физическое тело), так что оно постепенно доразвилось до того, чтобы понемногу выработать Манас настолько, насколько это ныне наблюдается в человеке. В настоящее время в человеке всюду имеется начало Манаса; у одного человека его больше, у другого — меньше. Некоторые должны пройти еще через много перевоплощений, чтобы выработать Манас в такой мере, что смогут осознать то, над чем они работают внутри своего человеческого существа. Но когда Земля достигнет своей цели, когда начнется звучание Седьмой Трубы, тогда наступит следующее: то, что еще будет иметься от физического тела, растворится, как соль под воздействием теплой воды. Человеческий Манас (Самодух) будет развит в столь высокой степени, что человек все сызнова будет повторять слова Апостола Павла: «Не я, но Христос во мне творит все». Так будет жить человек. Вследствие этого он растворит свое физическое, а облагороженное эфирное сделает такой сущностью, которая в состоянии будет жить в астрализованной Земле. Так переселится человек в виде нового существа на эту ставшую духовной Землю. Мы можем сказать, что этот великий момент переселения на ставшую духовной Землю в Библии выражен чудесным образом, когда нам говорится, что все то, что человек теперь в течение земного времени разовьет в себе в физическом теле, есть как бы посев, который взрастет как плод, когда Земля станет духовной. В Первом Послании к Коринфянам (15, 37) сказано: «И то, что ты сеешь, это не тело, которое должно быть, а только зерно, именно пшеница или что-либо другое. Но Бог дает ему тело, как Он хочет, и каждому семени свое (собственное) тело», то есть тело, являющееся выражением душевного, индивидуальности. «И суть небесные тела и земные тела. Но другое великолепие имеют небесные и другие земные (иная слава небесных, иная земных)». Земные тела растворяются, небесные появляются как светоносное выражение того, чем является душа. «Будет посеяно тленное, а восстанет нетленное». (Сеется в тлении, восстает в нетлении). Нетленное тело, оно тогда восстанет. «Будет посеяно естественное тело, а восстанет духовное тело». Сеется тело душевное, восстает тело духовное. Духовным телом Павел называет эфирное, или жизненное, тело, после того, как физическое растворится, астральное тело направится в астральную Землю¹. Здесь Павел заранее видит нетленное, духовное тело, как он его называет. А теперь рассмотрим то, что тогда человек внесет как выражение своей собственной Христовой способности. Это то самое, что парит перед Павлом в духе и что он называет «Последним Адамом», тогда как первого человека, вступившего в бытие в физически видимом теле, он называет «Первым Адамом».

В Лемурийское время, на границе Лемурийского периода, мы внизу уже находим различных животных, но человек еще невидим для наружных очей, он еще эфирен. Он уплотняется, воспринимает минеральные составные части, появляется в своем первом облике; так же, как вода уплотняется в лед, так появляется физический человек. Затем физическое развитие продвинется настолько, что земное может раствориться и исчезает. Поэтому человек, имеющий эфирное тело,

¹ *) И когда ты сеешь, то сеешь не тело будущее, а голое зерно, какое случится, пшеничное или другое. (1 Кор. 15,37).

появляется как Последний Адам. Первый Адам способен в физическом теле с помощью физических чувств взирать на Землю, Последний Адам, принимающий духовное тело, является выражением внутренней Христовой способности. Поэтому Христа Павел тоже называет Последним Адамом. Таким образом, замыкается то, что содержит становление человека; перед нами в духе вспыхивает то, чем некогда будет человек, тогда как перед тем мы видели, как человек спустился на нашу Землю.

Теперь, чтобы понять дальнейшее, мы должны еще немного глубже заглянуть в тайны человеческого становления. Если бы вы могли проследить человека до времени, предшествующего его физическому воплощению, следовательно, до того времени, когда он еще был невидим для физических глаз, когда он, так сказать, только что спустился из эфирного, в котором он сперва стал воздухоподобно-водянистой массой, а затем хрящевой, тогда вы бы увидели, что и наша Земля была совершенно иной. В то время, до того, как спустился человек, собственно не было еще минерального царства. Земля только вступила в использование наследия Луны. Низшим царством, так сказать, было растительное царство. Земля была гораздо мягче. Все распределение текучих и газообразных веществ было совершенно иным. Следовательно, если бы вы видели Землю в то время, до того, как человек из ее атмосферного окружения спустился на твердый грунт, она бы не представилась вам в виде того абстрактного продукта, который описывается в современной геологии и т.д., а Земля наша в целом в то время гораздо больше походила на, скажем, организм. Эта Земля была пронизана всевозможными равномерными течениями. Земля больше походила на живое существо, чем на то, чем она является теперь. И человек, который имелся в то древнее время скорее как духовно-эфирная сущность, тогда рождался не так, как теперь, а он рождался, так сказать, из самой Матери-Земли. Сама Мать-Земля производила этого человека, этого еще духовно-эфирного человека. И человек, пока он не отделился от всей Земли, был существом, которое действительно было связано со всей Землей. Представьте себе только, как в каком-нибудь мягком теле возникают затвердевшие места, тогда вы получили бы картину того, как в то время люди рождались из самой Матери-Земли. Да, люди были связаны с Землей всевозможными течениями, оставались связанными с ней. Следовательно, жизнь человека была совершенно иной; то, например., что вы в настоящее время имеете в себе как кровообращение в человеке, замкнутое в границах его кожи, это имело свое продолжение — оно имелось в форме природных сил — всюду в окружающей Земле. Если мы хотим нарисовать картину того, как это происходило тогда, мы должны были бы сказать: осязаемое не физическим оком, а ясновидящим взором возникло внутри Земли одно место, которое выделялось, которое можно было отличить от остального окружения; но то, что господствовало внутри этого в виде сил, было связано бесчисленными нитями со всей остальной Землей. Это было начало физического человека.



Было время, когда люди таким образом были связаны нитями с остальной Землей.

Как было сказано, мы касаемся здесь важной и серьезной тайны, последние следы которой проявляются тем, что когда человек ныне вступает в мир, он связан с материнским организмом пуповиной. Это является последним остатком той связи, которую человек имел с Матерью-Землей. И так же, как ныне человек является сыном человеческого, рожденным людьми, так некогда человек был сыном Земли, рожденным Землей, когда Земля была еще живым существом. И человек стал самостоятельным в силу того, что пуповина, которой он был связан со всей Землей, для него была, так сказать, отрезана. Вследствие этого он стал существом, рождаемым от подобных себе. Мы должны хорошо помнить, что пути крови, имеющиеся теперь в человеке, суть ни что иное, как продолжения течений, которые в древних состояниях Земли всю ее пронизывали. Совершенно так же и нервные пути. Все, что вы имеете в качестве нервов, имело свое продолжение наружу, в Мать-Землю. Это теперь мы как бы вырезаны из того, что пронизывает всю Землю как нервы. И совершенно так же и другие члены человеческого существа. Из Матери-Земли родился человек. То, что теперь замкнуто в человеке благодаря его коже, вошло в него из всей Земли. Из Земли взята сущность человека и внедрена в него. Человек был до того, как он стал сыном человеческого, сыном Земли. И Адам

означает, собственно, сын Земли. Все эти древние времена указывают на важные тайны. Но если мы сознаем это, мы поймем, что Земля, перед тем, как на ней возник видимый человек, уже содержала в себе все силы этого видимого человека. Прежде, чем человек стал человеком, носительницей всех человеческих сил была Земля. Таким образом, Земля есть родительница человеческого рода. Так же, как вы не можете себе представить, что из нынешней каменистой Земли когда-либо сможет возникнуть человек, так же невозможно было человеку возникнуть из Земли, когда она еще не была живым существом. В Лемурийское время произошло все то, на что мы могли указать в немногих словах.

Теперь, если вы спросите себя: «Не имела ли поэтому Земля колоссального значения для человека?» — мы должны сказать: «Да, потому что она содержала в своем первобытном зачатке все то, что человек позднее воспринял в себя. Где-то готовилось сердце, где-то — мозг, каждый нерв был подготовлен в нашей Земле». Но так же, как подготовлено было наше внутреннее в Земле, так же несем мы в том, что мы выработаем в качестве нашей новой телесности, когда Земля придет к своей цели, ту форму (облик), которую должна принять будущая планета, будущее перевоплощение нашей Земли. В настоящее время человек работает над своей душой; благодаря этому он делает свое тело все более и более сходным с душой. Когда Земля достигнет цели своей миссии, тело человека будет так обработано им, что оно явится внешним отображением души, воспринявшей Христа. Этот человек переживет далее и внедрит свои, таким путем образованные, силы в следующее перевоплощение нашей Земли. Юпитер будет выглядеть так, каким человек в состоянии его сделать, строя его из своих собственных тел. Юпитер получит свой облик прежде всего из того, чем человек сделал себя сам. Представьте себе, что все тела, которые вы образовали, спаиваются вместе в единый мировой шар: это будет Юпитер. Вы имеете в вашей душе в виде зачатка то, чем будет облик Юпитера, что он будет содержать в себе в качестве сил. И из Юпитера будут рождены существа Юпитера. Таким образом работает ныне человек для рождения тел существ Юпитера. Что же должен дать человек для того, чтобы придать будущему перевоплощению Земли достойный облик? Он должен заботиться о том, чтобы та работа, которую он в настоящее время может сознательно делать, проводилась бы согласным Христу образом, чтобы эфирное тело, которое будет отображением этой работы, достойным образом переселилось жить в продохотворенную Землю. Все части этого тела будут такими, какими их сделал человек. То, что человек сделает из своего физического тела, это перенесет он в ту духовную Землю, и то, что из него обнаружится, будет основой его дальнейшего развития. Как развивается ваша нынешняя душа в своем нынешнем теле, которое вы наследовали от Луны, так будущая душа разовьется в том, что вы сами делаете из вашего физического тела. Поэтому тело обозначают как нечто одевающее, обволакивающее душу, в чем обитает это “Я”, как храм, находящийся внутри Самости, храм живущего в человеке Божественного, храм Бога. Следовательно, когда вы формируете это тело, вы строите будущий храм, то есть новое перевоплощение Земли. Вы правильным образом строите Юпитер, когда вы должным образом формируете человеческое тело. Что же должно поэтому проявиться, когда Земля придет к своей цели? Во всех своих размерах согласованный храм души. Поэтому посвященному поручается исследовать этот храм, который тогда построит человек. Что душа сделала все правильным образом, это проявится благодаря тому, что он будет измерен, этот храм Бога: «И дана была мне трость, подобная жезлу, и при этом услышал я слова: встань и измерь Божий Храм и алтарь, и тех, кто совершает в нем поклонение. А внешний двор храма исключи!» (Откр. 11,1). Это означает: все то, что имелось для подготовки, должно быть исключено из храма. Человек должен был сперва иметь физическое и эфирное тела, прежде чем он мог начать в них работать. Эти физическое и эфирные тела — они суть преддверие (внешний двор), они должны отпасть, их отбрось. То, что человек сделал один, это он сохраняет. Это храм, в котором обитать должны новые существа ко времени бытия Юпитера.

Так что мы будем жить тогда внутри ставшей духовной Земли. Мы видим, как уже примерно готовится это время Юпитера. Как люди приносят с собой плоды земного бытия, все это мы видим перед собой в образах. И теперь нам должно быть выяснено, что внутри этого духовного состояния Земли, внутри более высокой ступени развития снова появляется все то, что было раньше. Первыми появляются носители духовных течений, на которых покоится Земля, из которых она произошла. Носители этих течений появляются живыми. В Илье и Моисее, если мы следуем христианской традиции, видят личных представителей того, что нам было представлено вчера двумя

колоннами. Те, кто преподают учения двух колонн, в христианской эзотерике рассматриваются как Илья и Моисей. Илья был тем, кто принес человеку весть об одной колонне, колонне Силы, Моисей же — весть о колонне Мудрости. Моисей означает мудрость или истину, а Илья — трудно выразить это слово по-немецки — это указующая сила, то, что дает направление, импульс. Так появляются они оба в ставшей духовной Земле и именно на той ступени развития, которой они тогда достигли. Ибо так же, как при Преображении по христианской традиции Христос явился между Моисеем и Ильей, так в конце развития Земли все события проявляются таким образом, что Солнце, духовное Солнце любви, откровение земной миссии любви, появляется, опираясь на Солнце–Марс и Луну–Меркурий, на Илью и Моисея. Как мы вчера уже видели, две колонны представляются посвященному символами Силы и Мудрости, а над ними сияет Солнце Любви. Таким мы можем теперь представить себе дальнейшее развитие Земли. В своей жизненности, в своем личном то, что является одной из колонн, предстанет перед нами как Илья, а другая — как Моисей, а то, что над ними, — как принцип Самого Христа.

Теперь, если мы немного отведем наш взгляд от самой Земли, от того, что на ней есть, и рассмотрим ее в связи со всем небесным пространством, то именно теперь — в том моменте, который мы сейчас обсуждаем, — мы достигли очень значительной вещи: Земля и Солнце были одним телом. Земля развилась из Солнца, а Луна откололась. Мы сказали, что это должно было произойти ради правильной меры развития. Но теперь, когда человек прошел через все ступени развития, после того, как он проодухотворился, он созрел для того, чтобы снова соединиться с теми силовыми условиями, которые имеются на Солнце. Он может идти в ногу с темпом Солнца. И вот происходит важное мировое событие: Земля вновь соединяется с Солнцем. В то время, когда происходит то, что мы обсуждали, Земля соединяется с Солнцем. Мы сказали, что Солнечные духи сошли на Землю при событии Голгофы. Мы сказали, что этот Христов Принцип приведет к тому, что мы могли описать. Теперь Земля созрела для того, чтобы соединиться с Солнцем. И Луна, которая была необходима для того, чтобы развитие не совершалось слишком быстро, Луна будет преодолена, в ней человек больше не нуждается. Луна будет преодолена в своих силах. В это время человек может соединиться с Солнцем; он будет жить внутри проодухотворенной Земли и одновременно будет связан с силой Солнца, и он будет победителем Луны. Когда это прозревают, оно проявляется в виде этого символического образа Пятой Печати: жена, несущая в себе Солнце, и у ног которой находится Луна. Так мы достигли того момента, когда человек проодухотворен, когда он снова соединяется с силами Солнца, когда Земля и Солнце составляют одно тело, и силы Луны будут преодолены. А теперь мы должны вспомнить, что только продвинувшаяся вперед часть существ, часть, пронизанная Принципом Христа, проделала это развитие. Она достигла такого развития, но те, кто отвердели в материи, они отпали, они образовали, так сказать, род побочной планеты из затверделой материи, подобной плоти. Теперь вспомним еще раз, как астрально зримый ясновидящим появился человек перед тем, как он спустился на Землю в качестве физического существа, вспомним, что мы точно указали на то, что человек появился в четырех типах своей групповой души: в образе Льва, Орла, Быка и Человека. Эти четыре типа групповой души встают перед нами до того, как человек спустился в физическое, до того, как он индивидуализировался. Эти типичные фигуры, которые человек имел до того, как он вошел в физическое тело, они в нынешнем физическом человеке невидимы. Они находятся во власти души. Как в резину, это впрессовано в человеческую форму. Фактически происходит так, что когда человек не владеет собой, когда его душа молчит, потому что он либо спит, либо находится в каком-либо ином более или менее бессознательном состоянии, тогда еще и поныне видно, как проявляется соответствующий тип животного. Но человек, собственно говоря, вследствие того, что он сошел на физический план, преодолел этот животный тип. Когда была дана человеку способность в астральном преодолеть этот животный тип? Вспомним, что мы говорили о семи периодах Атлантического развития. Эти семь периодов охватывают четыре первых и три последних. Первые четыре были такими, что человек еще вполне был групповой душой. Затем в пятом периоде возник первый импульс к Я-душе. Следовательно, мы имеем четыре ступени развития в Атлантиде, в которых человек сперва развивается как групповая душа, и каждой из четырех атлантических рас соответствует один из типовых образов животных — Лев, Орел, Телец и Человек. Это переходит в человека в пятом периоде. Тогда эти типовые образы теряются. Представьте себе только, что человек в настоящее время пронизывает себя Христовым Принципом и благодаря этому все больше и больше преодолевает животное. Но, если он не пронизывает себя Христовым Принципом, тогда он не преодолевает

животного. Четыре типовых головы: Льва, Орла, Быка и Человека, они остаются, так сказать, как нечто, вновь принимающее свой образ, когда ему только дают возможность проявиться; и к ним прибавляются еще три других, от трех последних рас атлантического развития, когда человек уже начал делаться человеком. Эти три тоже сохраняются, если человек душой своей не работает над тем, чтобы это звериное исчезло. Каким, следовательно, явится человек, не воспринявший в наше время Принципа Христа, на продохотворенной Земле? Он появится в материальности, в тех образах, из которых он исшел, появится он вновь. Он уже обладал этими звериными формами и прибавил к ним еще три. То, что могло бы преодолеть звериное, оставлено им неиспользованным. Звериное снова как бы выскакивает и именно в семи образах. Как однажды в Атлантиде возникли эти четыре головы — звероподобный человек, — так же возникнут из преобразованной Земли, из астрализированной Земли семь таких типовых голов. И повторяется то же зрелище, которое имело место тогда. Духовный человек существовал в виде зачатка, но не мог еще выработать индивидуальной формы. Он образовал эти четыре звериные головы. Человек в виде зачатка изображается уже и в то время в образе жены, рождающей человека. И человек будущего тоже изображается в образе жены, рождающей духовного человека. Но то, что осталось плотским, представлено на побочной Земле семиглавым зверем. Как тогда имелось четыре головы, прежде чем человек получил возможность преодолеть звериное, так оставшиеся во власти звериного появляются как совокупность в виде семиглавого зверя. Так фактически проявится однажды в будущем, после того, как Земля воссоединится с Солнцем, когда она, продохотворенная, будет вверху, внизу возникнет все то, что не восприняло духовный принцип. И снова появляются звериные головы, которые когда-то существовали, но которые теперь оказываются несвоевременными. Теперь они являются противниками, прежде же они были своевременны, во время подготовки. Так видим мы, что, как некогда из физического моря, так теперь из астрального — Солнце также астрализировано — поднимается чудовище с семью головами, семиглавый зверь. Все то, что в человеке заложено в зачатке благодаря эфирному телу — прошу обратить внимание на это особое внимание, — это на языке мистерии, которым пользуется также и автор Апокалипсиса, называется головой, или главой, так как оно вызывает такой типовой главный образ, как львиная голова, когда на это взирают ясновидчески. На это должны воздействовать эфирные силы. Если мы проследим Атлантическое развитие, мы увидим, что тогда эфирное тело было еще вне головы. То, что в человеке в зачатке порождается из эфирного, на языке апокалиптических мистерий зовется «головой». Этим словом, значит, обозначают то, что ясновидящему взгляду представляется преимущественно в виде головы. А то, что физически создается в человеке посредством какого-либо члена эфирного тела, это зовется «рогом». Следовательно, на языке мистерии слово «рог» является очень таинственным предметом. То, что, например, в человеке физически создается благодаря тому, что он однажды прошел через ту расу атлантического времени, в которой в качестве групповой души типично имелся Лев, это называют «рогом». Следовательно, то физическое, которое происходит из какого-либо члена эфирного тела, называют рогом. Рогом, например, является орган, который есть внешнее физическое выражение чего-либо эфирного. Теперь я вам скажу конкретно. Все физические органы человека суть собственно уплотненные эфирные органы человека, произошли из уплотненного эфирного тела. Возьмем человеческое сердце: в настоящее время это физический орган. Но оно уплотнилось из эфирного органа. Это нынешнее человеческое сердце получило свой зачаток в то время, когда человек прошел через состояние групповой души, которое обозначается Львом. Таким образом, сердце — это рог львиной головы, потому что, когда эфирное тело развилось настолько, что человек появился с групповой душой, которая символизируется львиной головой, тогда образовался зачаток, ставший позднее физическим сердцем. Из этого зачатка человеко-льва возникло нынешнее человеческое физическое сердце. Следовательно, когда мы объясняем возникновение эфирного тела преобразованием одной головы в другую, добавлением одной головы к другой, мы понимаем человеческое физическое тело как добавление одного рога к другому. Фактически человеческое эфирное тело состоит из «голов», а человеческое физическое тело — из «рогов». Это язык мистерий. Все органы человека развились из эфирного тела, и, значит, являются сплошь рогами.

Теперь нам предстоит хорошенько обдумать все то, что мы слышали, ибо это нечто, о чем сам автор Апокалипсиса говорит: «Здесь мудрость». Эту мудрость, вложенную им в появление семиглавого зверя, но имеющего десять рогов, мы поймем только, когда точно сообразим, чем, собственно, является «рог» в отношении «головы» на языке мистерии. Мы увидим, что те существа, которые

сохранили в себе эти семь голов, потому что остановились в развитии, что они действительно приняли в преисподней физическое тело, состоящее из десяти затверделых членов физического тела.

Десятая Лекция

27 июня 1908 г., Нюрнберг

Мы видели, что в Апокалипсисе Иоанна мы имеем описание событий, связанных с посвящением, или, лучше сказать, описание переживаний посвящаемого в христианском смысле. В последних лекциях, после того, как перед нашей душой прошло все содержание Апокалипсиса, мы должны будем еще ответить на вопрос: чем же, собственно, является этот документ исторически? Почему он существует как таковой? Но теперь, когда мы достигли той важной точки, которая открылась нам в последний раз, а именно перехода нашей Земли в духовное, сперва астральное состояние, возникновения некоторых замечательных существ в той субстанции, которая, как уплотненная в материи, откололась от нормального продолжения развития нашей Земли, теперь было бы полезно, прежде чем идти дальше, получить своего рода обзор некоторых вещей, лежащих в основе нашего теософского мировоззрения. Вы видели, что во всех наших рассуждениях играют роль некоторые числовые понятия, и теперь мы должны составить себе понятие о том, чем является зверь с семью головами и десятью рогами и чем является зверь с двумя рогами.

Мы должны ориентироваться в основах мирового развития. А оно протекает именно в соответствии с совершенно определенными числовыми соотношениями. Профан в таких вещах очень легко может сказать, когда он слышит о том, что число семь и другие числа играют важную роль в наших обсуждениях: «Ну, конечно, эти теософы снова принимают за то старое суеверие, которое связано с числами семь, двенадцать и т.п.» Когда наши милые современники слышат о чем-нибудь, что связано с числом семь, они говорят о суевериях, хотя сами они в отношении того, в чем они несколько сведущи, живут в совершенно том же суеверии, так как они ведь говорят о том, что радуга имеет семь цветов, звуковая шкала — семь тонов, так как восьмой является лишь повторением прима. И еще в некоторых других областях говорят о числе семь — и не без основания. Совершенно в том же смысле, как физик говорит о семерке цветов, как в учении о звуке говорят о семерке тонов, так говорим мы при рассмотрении великих мировых соотношений в отношении числа семь. Это число для нас ни что иное, как результат оккультного опыта. Так же, как человек насчитывает семь цветов, так оккультист насчитывает семь следующих одно за другим состояний мирового развития. И потому что мудрость мира всегда знала и говорила об этих вещах, все это перешло в общественное сознание, и в этой семерке всегда видели нечто особенно значительное. Именно потому, что число семь имело свое основание в мировых соотношениях, оно вошло в общую веру, и, конечно, и в суеверие. Если мы вспомним, что было сказано о тайне Семи Труб, Семи Печатей, Семи Посланий, семи последовавших один за другим периодов атлантического времени, мы уже увидим, что в развитии мира мы, собственно, все время имеем периоды, повторяющиеся в соответствии с числом семь. И рассматривая основу мирового развития, будем помнить, что число семь господствует над всеми его частями.

Мы слышали, что Земля, раньше, чем стать Землей, была Луной, до Луны — Солнечной планетой, а до нее — Сатурном. После того, как она перестанет быть Землей, она перейдет в состояние Юпитера, затем — Венеры и, наконец, — Вулкана, так что мы имеем семь следующих одно за другим планетных перевоплощений нашей Земли: Сатурн, Солнце, Луна, Земля, Юпитер, Венера и Вулкан. Но это самые крупные подразделения внутри всего нашего развития, которые мы до известной степени можем прозревать ясновидчески. Мы ведь описали три предшествовавших Земле состояния. Теперь выясним себе, что является смыслом всего этого развития, почему Земля проходит через семь состояний. Эти семь состояний совпадают именно с развитием человеческого *сознания*. Каждое из этих состояний характеризует определенное состояние человеческого сознания. Оглянемся на прадревнее время Сатурна! Мы знаем, что того, что в настоящее время имеется от человека, тогда не существовало, а лишь самое первое предрасположение к зачатию его физического тела, которое, разумеется, не могло развить в человеке такого сознания, которое у него есть сейчас. Другие существа имели человеческое сознание, человек же имел тогда то сознание, которым ныне обладает минеральный мир на физическом плане. Мы называем его *глубоким транс-сознанием*. Вот что имел человеческий зачаток на Сатурне. Это развитие Сатурна произошло для того, чтобы человек

постепенно мог подняться до своих более высоких состояний сознания. В то время он прошел через первое. Следовательно, развитие Сатурна совпадает с глубоким транс-сознанием — это первая ступень сознания. Конечно, вы не должны представлять себе, что степень сознания в течение всего развития Сатурна была одинаковой, но в основном эта степень сознания человека на Сатурне может быть охарактеризована как глубокое транс-сознание. Оно более притупленное, даже чем то, которым человек обладает ныне в глубоком сне без сновидений, потому что когда теперь человек спит без сновидений, он имеет то сознание, через которое он прошел на второй ступени, во время Солнечного развития; в то время он, значит, имел сознание как у *спящего без сновидений*, то сознание, которое ныне имеет растительный мир кругом нас на физическом плане. Затем наступила Лунная ступень развития. В то время человек прошел через состояние сознания, которое уже легче понять, так как, по крайней мере, последний пережиток его сохранился у человека в сонном сознании. Это сонное сознание в настоящее время является промежуточным состоянием между сном, лишенным сновидений, и обычным, длящимся с утра до вечера ясным, бодрствующим дневным сознанием. Следовательно, третье состояние сознания было достигнуто на Луне, и его можно сравнить с теперешним полным грез сном, но с совершенно иными жизненностью и живостью. Сон, полный грез, дает сознание, состоящее из отдельных отрывков и образов, и лишь в малой степени имеет отношение к реальному внешнему миру. Лунное же сознание, бывшее ясновидческим сознанием, имело очень значительные отношения к внешнему миру. Оно точно соответствовало тому, что имелось в душевно-духовном окружении. Во время атлантического развития человека это повторилось. Мы называем это *сонно-образным сознанием*, а могли бы назвать его и *сомнамбулическим* (как у лунатиков).

Четвертого сознания человек достигает и проходит через него на нашей Земле; это то, которое мы называем *ясным дневным, или предметным, сознанием*.

К более высокой степени сознания, о котором большинство людей теперь и понятия не имеют, люди поднимутся во время Юпитера, когда уже произойдет все то, что мы уже описали и что еще остается описать в связи с Апокалипсисом Иоанна. Тогда, когда человек, так сказать, спасенный от погружения в бездну или избежавший гибели, поднимется в астрализованную и проодухотворенную Землю, это будет основой того, что он получит на Юпитере то сознание, которое мы можем назвать *«сознательным образным сознанием»*. Описать его можно только на основании познаний посвященных. Ибо посвящение есть ни что иное, как приобретение способности на более ранней ступени развития достигнуть того, чего нормальное человечество достигает на более поздней ступени. В сознательном образном сознании человек совершенно так же самосознает, как в настоящее время с утра до вечера, но он воспринимает не только внешние предметы, а в поле своего зрения он имеет *образы*, и именно образы, не связанные с некоторой притупленностью, а которые скорее внедрены в ясное дневное сознание. Следовательно, сознание на Юпитере будет соединением ясного дневного и Лунного сознания. Человек сохраняет то, что он уже имеет, и к этому приобретает еще способность воспринимать душевно-духовное. В настоящее время дело обстоит так, что посвященный видит человека не только таким, каким он является физически, но воспринимает вокруг человека как бы сияющие его духовные образы, являющиеся выражением страстей, инстинктов, мыслей — словом, ауру. Она сияет и светится вокруг человека как тонкие языки пламени, частично как светоносный туман. Все то, что ясновидящий может узреть таким образом в человеческом астральном теле, совершенно так же, как обычный физический глаз может видеть физическое тело в его границах, все это является картиной происходящего в душе. В душе такого посвященного имеется сознание, которое мы можем обозначить как Лунное сознание плюс Земное. Затем на Венере появляется шестое состояние сознания, называемое инспирированным сознанием, *сознанием инспирации* по той причине, что на этой ступени сознания ясновидящий может воспринимать не только то, что господствует в душе в качестве чувств, вожеланий, страстей и т.д., а воспринимает весь внутренний характер души в едином тоне. Он начинает воспринимать то, что пронизывает мир, скажем, красочных и форменных образов, как музыка сфер, так что каждая отдельная сущность в виде звукового образа появляется внутри того, что раньше воспринималось как астральный образ. Седьмую ступень сознания, которая появится на Вулкане, мы можем назвать *интуитивным сознанием*. Интуиция не есть то тривиальное, что в настоящее время обычно понимается под этим, когда кто-нибудь вообразает, что может познать что-либо путем смутного чувства, — это злоупотребление этим

словом. В школах для посвящаемых слово «интуиция» применяется к той наивысшей ступени сознания, когда душа составляет одно целое с сущностями, идентична с ними, находится внутри них, идентифицируется с ними. Несмотря на то, что душа остается вполне индивидуальной, она находится внутри всех вещей и существ, входящих в поле ее зрения.

Таким образом, семь ступеней всего этого Земного развития представляют семь следующих одно за другим состояний сознания. Теперь каждое состояние сознания должно быть в свою очередь достигнуто на протяжении семи ступеней. Эти семь ступеней, которые надо пройти каждый раз, мы называем *жизненными ступенями*; так что мы различаем *семь ступеней сознания и в каждой из них — семь жизненных ступеней*. Если мы возьмем только нашу Землю, мы можем обозначить жизненные ступени тем, что будем говорить о семи царствах, потому что на Земле жизненные ступени совпадают с семью царствами. Так мы обозначим *первую жизненную ступень как первое элементарное царство, вторую — как второе, третью — как третье элементарное царство, четвертую — как минеральное царство, пятую — как растительное царство, шестую — как животное царство и седьмую — как человеческое царство*. Теперь мы могли бы сказать, на каждой из этих ступеней сознания проходятся семь таких жизненных ступеней, или *семь царств*. Но если бы мы таким же образом обозначили семь жизненных ступеней Сатурна в качестве первого, второго и третьего элементарных царств, как царства минеральное, растительное, животное и человеческое, то это бы вызвало ложные представления. Потому что выражения для этих царств отражают наши земные переживания. И в то прадревнее время царства были совершенно иначе образованы, чем царства на Земле в настоящее время. Мы можем только сказать: аналогично этим царствам имелись семь царств на Сатурне, семь — на Солнце. Уже более близкими были семь царств Луны, а то, чем являются семь жизненных ступеней Земли, — это именно стало семью царствами на Земле. И на Земле нам уже легче их описать, хотя в настоящее время чрезвычайно трудно дать человеку понятие о трех элементарных царствах. О минеральном, растительном, животном и человеческом царствах человеку кажется, что он должен иметь здоровое представление, хотя это и не так. Быть может, вам удастся получить некоторого рода представление о трех элементарных царствах, если вы скажете себе следующее: вы представляете себе камни, металлы и т.д. и эти члены минерального царства становящимися все тоньше, так что вы их видите все меньше и меньше, как будто они, так сказать, растворяются во все более тонкой вещественности. Предположим, что вы им всем дадите испариться, так что они, собственно, будут иметь еще совершенно тонкую субстанциональность, сквозь которую вы могли бы смотреть, которая для вас была бы уже невидима... Из таких образований, если их довести до еще большего утончения, произошло бы нечто, что в конце концов уже не является минеральным царством, а третьим элементарным царством. Тогда мы поднялись бы ко второму и к первому элементарным царствам. Для нынешних способностей ощущения трудно представить себе эти царства, которые засекречены, уплотнены в нашем мире. Оно так и есть, словно эти элементарные царства в уплотненном виде исчезли внутрь нашей Земли. Они предшествуют нашему минеральному царству. Мы ведь видели, когда образовалось само это минеральное царство. На более ранних периодах Земного развития это минеральное царство существовало именно в состоянии элементарных царств.

Теперь остальные четыре царства! Минеральное вы видите кругом себя, а также и растительное, животное и человеческое. Но мы должны признать, что эти названия, собственно, не вполне правильны в смысле тайноведения. Профан причисляет нынешние минералы к минеральному царству, растения — к растительному царству, животных — к животному и людей — к человеческому. На обычном языке это правильно и для обычных жизненных понятий достаточно, но в оккультном смысле это неправильно. Потому что *в минеральном царстве в настоящее время закончен только человек*. Он поднимается только в дальнейших периодах развития до растительного, животного и человеческого царств. Человека мы можем в настоящее время несомненно назвать человеком, потому что он имеет Я-сознание. Но мы еще не имеем права говорить, что он в смысле тайноведения воплощен в человеческом царстве, так как для этого требуется еще нечто другое. Это мы должны обсудить.

Что может человек понимать в настоящее время? Все дело в этом. В настоящее время он может понимать только минеральное царство. Как только он подходит к растительному царству, он уже его больше не понимает. Минеральное царство он может понимать. Используя силы минерального

царства, он может выдвигать машины, строить дома и т.д. Когда он таким же образом научится прозревать, чем являются в растении силы, заставляющие его расти, только это поднимет его с его сознанием в растительное царство. И когда он научится понимать, как может чувствовать животное, — в настоящее время он может об этом иметь лишь внешнее воззрение, — это делает его родственным животному царству. И когда он поймет не только свое собственное “Я”, но также и другое, когда он внутренне вполне понимает другого человека, тогда лишь принадлежит он человеческому царству.

Вы лучше всего поймете, что человек в настоящее время может понимать только минеральное царство, если вы обдумаете следующее. Представьте себе, что большое число ученых говорят: «Да, растения и животные — суть ни что иное, как сложные минералы». И эти ученые ожидают того, чтобы суметь так составить вещества, чтобы они сделались растениями и животными. Они предаются той иллюзии, что растения можно понимать как минеральные существа, потому что они не имеют представления о том, что помимо минерального царства существует еще нечто другое. Многие ведь говорят: «Вы, теософы, фантазируете о том, что существует эфирное тело, что-то, что превышает чисто минеральное, но вы больше не будете мечтать, когда нам удастся в лаборатории таким же способом, как в настоящее время составляют серную кислоту из отдельных веществ, построить из углерода, азота, кислорода, водорода и т.д. живое существо!» Они полагают, что живое можно так же построить, как можно составить серную кислоту; полагают, что чисто материальная наука когда-нибудь это сумеет сделать. Считают, что теософы настолько неразумны, что сомневаются в том, что когда-нибудь придет время, что в реторте будут выращены растения. Это время действительно придет. Но об этом всегда говорили те, кто стоят на оккультной почве; они знают, что придет время, когда человек настолько воспримет в свою собственную природу растительное, как он в настоящее время воспринял минеральное царство. И как он из минералов строит дома, как он использует ныне силы минерального царства, так когда-нибудь он из хорошо известных ему сил растительного царства, не применяя семени, без необходимости призвать на помощь силы природы в их непонятом виде создаст в лаборатории растительное образование и нечто еще более высокое. Но если бы эта возможность — создать в лаборатории живое существо — появилась бы преждевременно, она была бы для стоящего на истинной почве тайноведения тем, что называют *черной магией*. Для каждого шага развития люди должны сперва созреть. Существует оккультное выражение, гласящее: «Только тогда будут люди на своем лабораторном столе производить живые существа, как они изготавливают ныне минеральные продукты, когда лабораторный стол делается алтарем, а химическое производство — сакральным актом». Это оккультное выражение, которое всегда употребляли. Действительно, до тех пор, пока идут в лабораторию и думают, что с нечестивыми чувствами можно сделать то же, что и со святыми, до тех пор волею тех, кто правильным образом руководят развитием, в лаборатории никогда не сумеют создать живое существо. Это будет возможно только, когда будут знать, что хотя минеральный продукт может быть получен даже и тогда, когда за лабораторным столом стоит негодяй, но живое существо никогда не будет воспроизведено в этом случае. Потому что в живое существо, когда оно составляется, втекает нечто, находящееся в самом человеке. Если этот человек негодяй, то вся его негодность перейдет в творимое им, и возникшее существо было бы отражением (олицетворением) негодяйства. Только тогда, когда поймут, что значит, что человек как целостная сущность всем своим внутренним существом влияет и действует в том, что он создает, тогда лишь мир созреет для того, чтобы в свободной деятельности создавать (воспроизводить) живое, растительное, животное, человеческое. Человек тогда проникнет в растительное царство, когда он так же хорошо уразумеет растительное, как он теперь уразумел минеральное. До животного царства он поднимется тогда, когда он прозрит ощущение, что он так же может создать ощущающее существо благодаря своей собственной духовной силе, как в настоящее время изготавливают предметы. А в человеческое царство он поднимется тогда, когда он сможет в свободной деятельности заново преобразовать человека.

Таким образом, в настоящее время человек находится в минеральном царстве, и это существо в виде человека, каким мы ныне являемся, есть, собственно говоря, единственное существо, которое полностью завершило свое образование в минеральном царстве, тогда как остальные царства во многих отношениях стоят на значительно более низкой ступени, чем та, которую в оккультизме обозначают как минеральное царство. Так, растения показывают нам своего рода предварительную ступень того, что переживает человек, когда он в будущем сам будет в растительном царстве, но сами

растения не находятся в растительном царстве, а являются, самое большое, образцами; не прообразами, а указаниями на будущее царство, в котором очутится человек, когда он так же внутренне переживет природу растений, как в настоящее время минеральную природу. Это растительное царство, в котором окажется человек, будет отличаться еще и другими вещами: прежде всего моральным чувством, которое в настоящее время, хотя иногда и подсказывается разумом, но далеко еще не является понятным. В настоящее время человек живет так, что можно сказать, что каждый — хотя он и не сознается в этом — убежден в том, что счастье одного возможно даже тогда, когда рядом господствует несчастье другого. В настоящее время, несомненно, возможно, что человек чувствует себя счастливым, несмотря на то, что другие люди несчастны. Хотя разумом и подтверждается, что высочайшей моралью является та, которая приносит счастье всем людям, но на практике человек убежден, что счастье отдельного человека вполне возможно без того, чтобы другой был так же счастлив, как он сам. Когда человек достигнет растительного царства, он будет уже на такой ступени развития в моральном отношении, на которой для него невозможно будет чувствовать себя счастливым в качестве отдельного лица, когда другие, ему подобные, несчастливы. **«Счастье отдельного человека неразрывно связано со счастьем всех».** Это изречение будет господствовать, когда человек будет принят в растительное царство. Ни один человек не будет в состоянии чувствовать себя счастливым, если его счастье не будет сопровождаться счастьем всех других.

Таким образом, вы видите, что для таких тонких понятий, какие мы должны иметь в оккультизме, если мы хотим все понять, в настоящее время имеется очень мало возможностей понимания. Но вы видите также, что человеку предстоят еще длительные периоды развития. Всего этого он должен достигнуть, а этого еще очень мало.

Следовательно, мы говорим о семи царствах, через которые проходит сам человек. На Юпитере опять будет семь царств, которые еще несколько сходны с семью Земными царствами, но все же уже сильно от них отличаются. На Венере их будет опять семь, и семь — на Вулкане. Тут их уже больше никак нельзя называть царствами, понятие царства здесь уже не подходит. Если мы все это учтем, мы должны сказать, что мы прежде всего имеем семь ступеней развития сознания: ступени Сатурна, Солнца, Луны, Земли, Юпитера, Венеры и Вулкана, и на каждой ступени сознания — семь жизненных ступеней, на протяжении которых должно развиваться каждое существо, проходящее через ступени сознания. Каждая жизненная ступень опять-таки должна пройти через семь **форменных ступеней**, и именно так, что вы так называемую физическую форменную ступень, которой вы окружены теперь, должны рассматривать как самую среднюю. Раньше, чем что-либо становится физическим, оно астрально; раньше, чем оно делается астральным, оно находится на некоей духовной ступени, которую называют Низшим Деваканом, и прежде чем оно нисходит до этой ступени, оно находится на более высокой ступени Девакана. Так, мы имеем три форменные ступени. Первую еще можно назвать **бесформенной**; следующая — это **форменная** ступень, которую мы обозначаем как низший Девакан; затем мы приходим к **астральной** ступени. Когда астральное уплотняется, оно делается **физическим**. Затем физическое снова растворяется и возвращается к более совершенному астральному; это переходит в более совершенный Низший Девакан, а этот — в более высокий Девакан. Физическое форменное состояние является средним.

Через семь форменных состояний протекает каждое царство. Вы должны отличать физическое от минерального, это не одно и то же. Так как в настоящее время физическое по виду совпадает с минеральным, их можно легко перепутать. Минеральное царство проходит через все форменные ступени; в виде минерального царства оно может иметься в зачатке наверху, на высшей ступени Девакана. Затем оно спускается на более низкую духовную ступень и все же остается минеральным царством, затем в астральное, где оно астрально преобразовано, а затем уплотняется до физического. Таким образом, мы имеем в каждом царстве семь форменных состояний (см. чертеж).

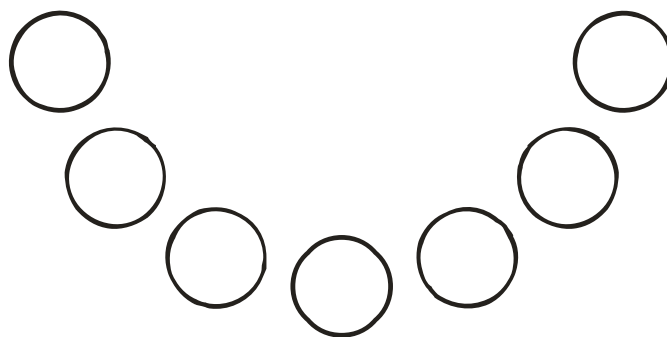

Физическая глоба

Каждое состояние сознания можно пройти лишь таким образом, что оно протекает на протяжении семи жизненных состояний. Каждое жизненное состояние протекает на протяжении семи форменных состояний. Это дает $7 \times 7 \times 7$ состояний. Фактически все развитие таким, как его проходит Земля, протекает через $7 \times 7 \times 7$ состояний. Наша Земля когда-то была Сатурном, который прошел через семь жизненных состояний; из них каждое имело семь жизненных форм. Таким образом, вы имеете 49 форменных состояний на Сатурне, 49 — на Солнце, 49 — на Луне и т.д. $7 \times 49 = 343$ форменных состояния. Через 343 состояния формы проходит человек. Когда Сатурн был в самом начале своего развития, он сперва возник в высшем духовном, которого мы можем достигнуть, он был в виде образования, находящегося в Высшем Девакане. Это было первое форменное состояние; оно было вполне минеральное. Оно опустилось в качестве такой сущности вплоть до физического царства, снова поднялось вверх до Высшего Девакана. И тут возникает самое большое затруднение, — потому что теперь вы должны были бы сказать, если вы хотите применить указанные выше выражения, — человек переходит в следующее царство. Но для Сатурна эти выражения непригодны. На Сатурне человек проходит таким образом через 49 состояний. Странно только то, что сейчас вы можете спросить: «Но ведь человек должен был бы на Сатурне пройти через жизненные состояния. А ведь он только на Солнце получает эфирное тело; как же можно тогда говорить, что он проходит через жизненные состояния?» — Но эти жизненные состояния на Сатурне еще не таковы, как позднее, когда человек обладает жизненным телом, они, так сказать, замещают их. Это происходит вследствие того, что воздействуют более высокие сущности. Человек на Сатурне не имеет самостоятельной жизни, но более высокие Сущности пронизывают его своим эфирным телом, своим астральным телом, своим «Я» и т.д. Во всяком случае, вы должны понять, что человек на Сатурне прошел через 49 состояний, на Солнце — через 49, на Луне — через 49 состояний. Из этих 49 состояний человек прошел на Земле через три первых жизненных состояния; ныне он находится в четвертом жизненном состоянии, именно, в минеральном царстве. Он был в первом жизненном состоянии в первом элементарном царстве и там прошел через семь форменных состояний; во втором жизненном состоянии он был во втором элементарном царстве и там проделал семь форменных состояний; в третьем — он был в третьем элементарном царстве и там прошел через семь форменных состояний, и теперь он находится в четвертом элементарном царстве, которое тождественно с минеральным царством, и в последнем находится приблизительно в середине — немного дальше середины — минерального царства.

Во всяком случае, из всего, что мы рассмотрели в качестве основного плана, вы могли видеть, что вся Земля проходит через 343 состояния. Это я прошу вас представить себе таким образом: Сатурн возникает и проходит через 49 состояний; Сатурн сперва представлял собой огненную, тепловую массу и проходит через различные состояния, но все время это один и тот же шар, проходящий через эти 49 состояний. Так же и Солнце — всегда один и тот же шар, проходящий через 49 состояний. Однако имеются промежуточные состояния. Происходит так, как будто между отдельными перевоплощениями имеется своего рода духовное промежуточное пространство. С планетой дело происходит так же, как с человеком. Планеты тоже проходят через такую духовную промежуточную ступень; она имеется всюду между этими состояниями.

Если вам, значит, ясно, что мы на протяжении нашего развития имеем семь состояний сознания, вы усмотрите также и связь этого с тем, что вы читали в различных книгах по теософии. Это космические системы. Говорится, что наша Земля когда-то имела свое начало и что из древней планетной системы

развилось то, что называется Луной. Нужно было пойти далее в обратном порядке от Луны к Солнцу, от Солнца к Сатурну. Каждое из этих состояний распадается на семь жизненных состояний, обычно называемых *РУНДАМИ*; *Рунда* — это то же, что *жизненные состояния*. А то, что здесь именуется *состояниями формы*, обычно называется *ГЛОБАМИ*. Это чрезвычайно сбивчиво. Люди составили себе такое представление, будто эти семь глоб — суть находящиеся рядом шары:

Эти состояния, начиная от самой наружной, еще граничащей с бесформенным, формы через физическую и вверх снова до бесформенного не являются семью находящимися рядом шарами, а это семь следующих одно за другим состояний. Сперва то, что ныне есть физическое, в качестве того же самого шара было духовным, затем оно все больше уплотнялось. Это тот же самый шар, просто уплотненный. Затем его часть стала астральной, потом одна часть — физической, но все это всегда один и тот же шар. Он снова растворяется, как соль в теплой воде, снова становится астральным. К этому астральному мы поднялись там, где нам в Апокалипсисе описываются Чаши Гнева; тогда Земля снова становится астральной.

Таким образом, вы видите, как число семь господствует во всем развитии, и то, что мы за истекшие дни описали посредством различных образов (иногда весьма причудливых и, во всяком случае, далеко отклоняющихся от того, что человек ныне может видеть в физическом мире), это мы установили теперь как остов, как леса. Когда вы это представите себе так, это будет приблизительно то же, что леса на месте строящегося дома, самое начало, предназначенное для каменщиков. Это еще не имеет ничего общего с постройкой, это, так сказать, размышления об этом. От этой чисто мыслительной схемы, способствующей нашему пониманию, мы должны подняться к живому строительству тем, что мы, например, для различных состояний будем пользоваться теми образами, которые можно видеть в астральном: тогда только мы получим то, что вообще называется оккультной мудростью. Пока вы строите такие леса, вы остаетесь при том мышлении, которое вы привыкли иметь в физическом мире. Вся приведенная нами схема есть только физическое мышление. Это относится к полной действительности даже не как внутренний остов дома к полностью оконченной постройке, а только как леса дома снаружи, на которых стоят каменщики. Они должны быть снесены, когда постройка окончена. Также должны быть снесены и мысленные леса, когда хотят иметь перед собой истину, как она существует в действительности. Если эту абстракцию рассматривать уже как действительное, тогда говорят вовсе не о настоящем оккультизме, а только о том представлении, которое человек может создать себе в настоящее время об оккультных фактах. На такой схеме держится то, что человек в настоящее время может усвоить из оккультных фактов. Но это не дает плода. Я должен был ее представить, потому что такая схема нам тоже нужна. Но, собственно говоря, тому, кто желает продвинуться действительно оккультным путем, она ничуть не помогает. Если вы опишете весь мир вплоть до высших оккультных фактов посредством таких схем, то это имеет значение только для вашего нынешнего воплощения. В следующем вы должны будете опять изучить такую схему. Это можно обдумывать только с помощью мозга, оно приспособлено для мозга. Но так как мозг при смерти разрушается, то все это описание по схеме совершенно рассеивается. Но если вы охватите то, что действительно происходит, что мы описали как последовательность образов Печатей, что дает ясновидческое сознание, когда вы это охватите — сперва в образе фантазии, — то это есть нечто, не связанное с вашим физическим мозгом, что остается у вас, так как не является результатом физического мышления, а передает факты ясновидчески. Поэтому надо остерегаться принимать за действительный оккультизм то, что мы пытались дать сегодня по образцу физической понятности, что также стремится схематизировать высшие миры. Это описание посредством обычного физического рассудка. Конечно, физический рассудок должен играть роль; поэтому не бесполезно представить такую схему, и мы можем продолжить ее еще далее.

Мы видели, что мы проходим через 343 состояния. Но теперь именно все это осложняется, когда мы выясним себе, что дело на этом не оканчивается, а что человек в пределах одного форменного состояния должен еще пройти через различные состояния. Нашему физическому форменному состоянию предшествовали три других, и три будут следовать за ним. Но теперь физическое опять проходит через семь состояний, и это именно и есть те семь, о которых мы говорили в предыдущие дни: первое, когда Солнце еще связано с Землей; второе, когда оно отрывается; третье, когда выделилась Луна; четвертое — время атлантического человечества. Атлантическое человечество живет в четвертом периоде развития физического форменного состояния. И таким образом вы имеете

для каждого форменного состояния опять—таки семь так называемых расовых состояний, хотя выражение «*РАСА*» относится только к нашему среднему состоянию. И теперь мы сами имеем пятое состояние, то, в котором мы живем: **ПОСЛЕАТЛАНТИЧЕСКОЕ** время между великим послеатлантическим наводнением и великой войной всех против всех. В этом периоде мы живем. Затем следует другой, шестой; после него — седьмой. Шестой период характеризуется нам в Апокалипсисе Иоанна семью Печатями, седьмой — семью Трубами. Затем происходит переход в астральное. Это новое форменное состояние, которое опять—таки будет иметь семь состояний.

Наша схема еще не закончена. Каждое такое состояние, каким оно протекает между таким событием, каким явилось наводнение, и великой войной всех против всех, мы опять же должны разделить на семь состояний. Для пятого состояния они называются: индийской культурной эпохой, персидской, ассирийско—вавилонско—халдейско—египетско—иудейской культурной эпохой, греко—латинской эпохой, нашей эпохой, затем — шестой, представленной в Апокалипсисе Филадельфийской общиной, и седьмой культурной эпохой, следующей за этой последней.

Так что, когда мы себе представляем себе всю эволюцию, состоящую сплошь из таких мелких состояний (которые, однако, все еще достаточно крупные!), мы получим $7 \times 7 \times 7 \times 7 \times 7$ таких ступеней развития, как древнеиндийская или древнеперсидская. Вот сколько различных состояний прodelывает человек между Сатурном и Вулканом.

$$7 \times 7 \times 7 = 343 \text{ глобы}$$

$$343 \times 7 = 2401 \text{ расы}$$

$$2401 \times 7 = 16807 \text{ подрасовых состояний.}$$

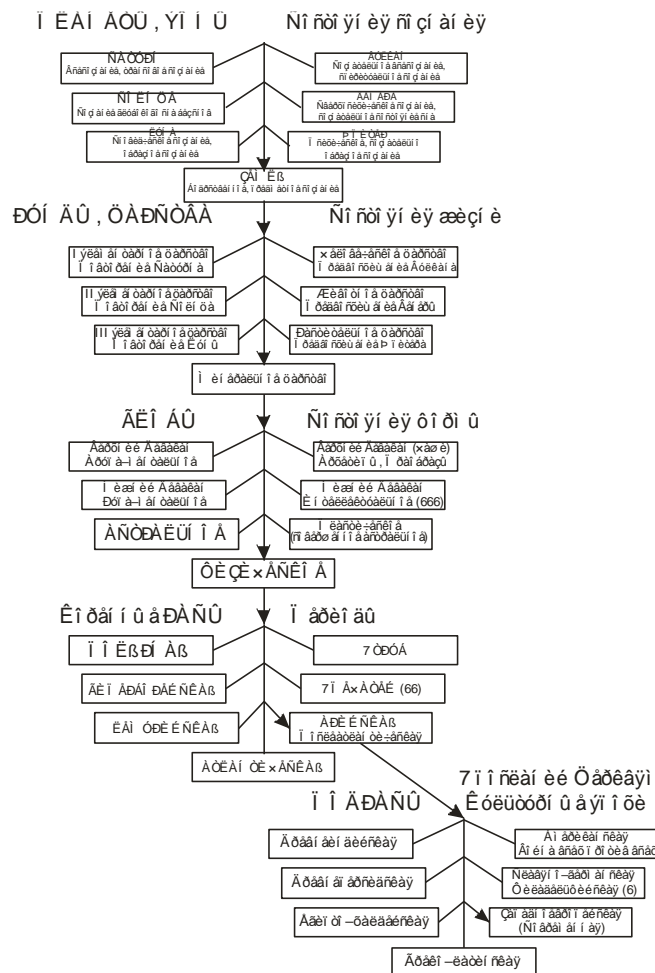

Так мы видим, как число семь в следующих один за другим периодах созидательно господствует над всем развитием. Как музыкальные тона переходят из одной октавы в другую, так все становление

протекает в возникающих октавах. Вспомним теперь, что семь из этих 16807 состояний мы имеем в наше время между великим атлантическим наводнением и великой войной всех против всех и что перед тем мы имели их также семь в атлантическое время. Но мы помним также, что четыре из этих семи состояний атлантического времени человек провел при совершенно иных условиях, чем три позднейшие. Так что теперь мы знаем, что это за состояния, как мы должны их подсчитывать. Четыре из этого общего числа состояний человек прошел во время атлантического времени так, что чувствовал себя групповой душой, как мы их представили в виде Орла, Льва, Быка и Человека. Эти четыре групповые души выработались постепенно во время этих четырех основных рас атлантического времени. Так как всегда остаются лишние расы, как, например, осталась индийская, хотя и развились позднейшие (события вживаются одно в другое), поэтому уцелели и четыре головы, представлявшие групповые души, в начале пятой атлантической культурной эпохи. Мы имеем этого зверя с четырьмя головами. Теперь одновременно человек образовал, когда он начал уплотняться из эфирного в физическое, он образовал себе соответственно своей четырехгрупповой душе много различных членов человека. И вследствие того, что то, что было раньше сознания, вследствие этого в начале пятого периода Атлантиды у человека произошло слияние прежних четырех голов. Он несет их в себе, и они суммируются в его постепенно возникающей голове. Она составлена из четырех групповых голов, когда она развивается в течение пятого периода. Соответственно этим четырем головам человек имеет четыре части своего физического тела. Это и есть прежде всего четыре рога, так что вы можете себе представить: так как человек был эфирным человеком, он имел четыре головы, четыре звериные головы (только последняя уже человеко-звериная), ибо это именно этим подразумевается. У него было четыре головы, и каждая силовая система, соответствующая одной из этих голов, образовала физические органы. Вчера мы видели, что то, что образовало наше сердце, было силовой системой, именно той, которая связана с головой Льва. Отдельные органы человека являются как бы утолщениями соответствующих членов эфирного тела. Так представляет себе автор Апокалипсиса; он говорит себе: «Физическое есть утолщение эфирного». Так же, как вы могли бы подумать: «Эта кожа утолщается и образует мозоль!», — так автор Апокалипсиса думает: «Человек эфирен, и эфирное утолщается, становится физическим». И так как человек четырехкратный в качестве четырех групповых душ, образуются четыре таких утолщения. Они составляют его физическое тело. Это и есть причина того, почему то, что в физическом теле соответствует эфирному телу, обозначают как рог. Рог является мозолистым утолщением. Человека, каким он стал в четвертом периоде атлантического времени, обозначают как зверя с четырьмя головами и четырьмя рогами. Затем он развивается далее в индивидуального человека. Это начинается поблизости нынешней Ирландии. Человек проходит через последние три периода, и именно так, что в нем имеется предрасположение к Я-человеку. Тогда, если вы наружно проследите ход его физического развития, он уже больше не образует звериного тела, а поднялся до человека. Он все больше развивает человеческое до тех пор, пока не воспримет Христова Принципа. Когда мы рассматриваем нынешнего человека, мы должны сказать: «Таким, как он стоит перед нами ныне, он прежде не был. Для того чтобы сделаться таким, он должен был пройти через четыре звериных групповые души, должен был воплощаться в телах, соответствующих нынешнему образу Льва, Быка, Орла и Человека. Затем он поднялся вверх и становился все более человекоподобным, и образ прежней групповой души исчез. Ее больше не существует, человек стал человекоподобным».

Но теперь вы должны так же ясно выяснить себе одно важное событие, имевшее место тогда, когда человек стал человекоподобным, и без понимания которого невозможно понять Апокалипсис Иоанна, событие первостепенной важности. До этого события, когда человек перешел в человеческую душевность, перед взорами людей было совершенно сокрыто то, что открылось позднее. Человек обладал тогда своего рода тупым, сумеречным сознанием. Когда он утром просыпался, он видел все как бы окруженным туманными образованиями, а когда он засыпал, он находился в духовном мире, который открывался ему в образах, так как это составляет природу духовного мира. Теперь я вам опишу нечто, что произошло прежде, чем человек физически перешел в человеческое состояние, прежде, чем он из сознания групповой души перешел к полному Я-сознанию.

То, что человек переживал здесь, на Земле, это состояло лишь из ряда опытов. Затем он засыпал и во время сна находился в притупленном сознании в духовном мире, где он жил среди богов и духов, и отзвук этого сохранился в мифах и сказаниях. Там он переживал могучие образы (видения), например,

видение того, что он встречает два других существа, которые бросают позади себя камни, и что из брошенных ими камней вырастают из Земли другие существа того же вида, такие же существа, какими были они сами. Эти переживания человек имел еще в течение четвертого периода атлантического времени. Если мы хотим выразить это на немецком языке, мы должны сказать: всякое размножение человека происходило не в бодрственном сознании, а в состоянии сна. Когда человек находился вне своего физического тела, в духовном мире, он в том состоянии сознания, когда все представлялось ему в образах, совершал, так сказать, те акты, которые должны были совершаться в движении, и весь акт размножения был облечен в духовное, представлялся ему в образе швыряния камней позади себя. Весь акт был облечен в духовное сознание, находился позади дневного сознания. Человек ничего не знал о половых отношениях. В дневном сознании он не видел себя состоящим из двух полов, и в его душе не возникала никакая мысль о чем-либо половом. Не так, как если бы его совершенно не существовало, — оно имелось, но покоилось во мраке духовного сознания, а во время дневного сознания оно для человека не существовало. Только с приобретением первого предрасположения к Я-сознанию в человеке появляется осознание пола. Это тот момент, который нам изображается в Библии, когда Адам и Ева приходят к сознанию, что существует что-то, относящееся к полу. Этот полный значения драматический момент мы должны приурочить к этой точке развития Земли. И если вы ясновидчески оглянетесь на то время, которое этому предшествовало, вы увидите в человеке только то, что является орудиями духа. Все остальное вообще видеть нельзя было. Человека мы видим только в отношении своей верхней фигуры. А начиная с указанного момента, начали видеть всего человека. Теперь нам понятно, почему теперь люди стали одеваться в одежду. Перед тем они не видели ничего, что бы им надо было прикрывать. Так постепенно выступил человек наружу.

Если мы будем рассматривать внешний человеческий образ как уплотнение эфирного, мы имеем на четвертой атлантической ступени помимо четырех голов групповой души еще четыре рога. Теперь же, для трех последних атлантических эпох, в физическом начинает образовываться двоякое. Для каждой ступени, на которой должна была образоваться далее голова групповой души, образовывалось двоякое — мужское и женское. Для четырех первых ступеней вы имеете человека, образованного с четырьмя головами, а утолщенное эфирное — с четырьмя рогами. Теперь мы имеем три последующих головы, которые невидимы, потому что их воспринимает внешний человеческий облик, потому что они не доходят до своего изображения. Эти три головы воспринимаются только ясновидящими: три эфирные головы, главные человеческие головы, и между ними две, находящиеся, как тени, около нее, как двойные тени. Таким образом, мы имеем, когда наступило атлантическое наводнение, семь родовых голов, голов групповой души, из коих три последние всегда появляются так, что их физическое проявляется в двояком виде, как мужское и женское. Из этого вы видите, что вся принадлежность человека к групповой душе к концу атлантического времени, несмотря на то, что позднейшее остается невидимым, имеет семь голов и десять рогов. Первые четыре головы не имеют в рогах разделения на мужское и женское, но последние три получают мужское и женское раздельно. Человек несет в себе эти семь голов и десять рогов. Теперь он должен их так переработать посредством восприятия Христова Принципа, что они, так сказать, будут уничтожены. Ибо каждый раз, когда человек ныне умирает, в его астральном теле очень хорошо видны семь голов и десять рогов. Они только сдерживаются вместе, как резина, имеющая соответствующую форму. Допустим, что человек в наше время очерствел в отношении Христова Принципа и придет ко времени великой войны всех против всех, не пережив в себе События Христа, и отринул бы от себя Христа, тогда в момент перехода Земли в астральное то, что было прежде, до чего он довел то, что должен был преобразить, это выскочило бы наружу в своем прежнем образе. Появился бы зверь с семью головами и десятью рогами, тогда как для тех, кто воспринял Принцип Христа, половой вопрос снова был бы преодолен. Зачерствелые хорошо сохраняют шестироговую половую склонность и в своей совокупности появятся как зверь с семью головами и десятью рогами, зачатый в атлантическое время. Они будут преобразованы благодаря восприятию Христова Импульса. Но если Христос будет отвергнут, они останутся и вновь появятся в то время, на которое указывается тем, что низвергаются Чаши Гнева и Земля, так сказать, представляется расколотой на две части: часть, где Христовы люди появляются в белых одеждах, как избранные, уже во время снятия печатей, и другую часть, где люди появляются в образе зверя с семью головами и десятью рогами. Затем появляется также и другой зверь с двумя рогами, символизируемый числом 666.

Одиннадцатая Лекция

29 июня 1908 г., Нюрнберг

Мы проследили развитие нашей Земли до того времени, когда после различных значительных событий, которые были охарактеризованы вскрытием Семи Печатей и звучанием Семи Труб, Земля со всеми своими существами в будущем перейдет в своего рода духовное состояние. Исключены из этого будут только те, которые отказались принять Принцип Христа, причем, мы должны представлять себе этот отказ в смысле энергичного, злостного и неразумного духовного противодействия. Разумеется, и эти существа тогда, когда Земля примет свою астральную, духовную форму, будут присутствовать не в грубо материальном, землистом веществе, а также примут тогда, на то время, которое следует после звучания Труб, на то время, которое мы охарактеризовали изливанием Чаш Гнева, астральные формы, но их сниженная природа, то, что теперь им свойственно, потому что они не восприняли Принципа Христа, это выразится в астральном тем, что они в основном несут тот звериный образ, который мы охарактеризовали как зверя с семью головами и 10 рогами. Из всего, что было сказано, вы могли понять соотношение между тем, что мы здесь называем головами и рогами. Но при этом у вас все же возникает в душе вопрос: «Почему именно то, что в физическом теле возникает как тот или иной орган, называют, собственно, рогом? Почему обозначают физические органы и их остатки в астральном, когда Земля станет астральной, как рога?» Вполне понятно, что те люди, которые не приняли в себя Принцип Христа, должны снова впасть в то состояние, в котором был человек до того, как ему была дана возможность воспринять Принцип Христа. Человек раньше был неиндивидуальным существом с групповой душой, и мы видели, что он за время четырех первых периодов атлантического времени обладал групповыми душами, которые правильным образом символически изображаются головами Тельца, Льва, Орла и Человека, причем эту последнюю мы должны себе представлять как зверино-человеческую голову. Следовательно, мы должны непременно полагать, что когда человек снова появится в одухотворенной Земле и он не использовал Принцип Христа в течение нашей эпохи, что он тогда, именно в силу того, что он ничего не сделал, чтобы выше развить свою прежнюю зверино-групповую душевность, снова появится в своем прежнем образе, и не только в этом образе, но еще с дальнейшими тремя головами, которые он присвоил на протяжении эпох. До наступления великого Потопа, поглотившего Атлантиду, за первыми четырьмя эпохами последовали еще три других. За время этих последних те люди, которые позднее восприняли Принцип Христа, тоже до некоторой степени имели возможность получить дальнейшие три головы групповых душ, но они их преобразовали, они подняли звериное в человеке в нечто высшее. Они появляются в одухотворенном образе, когда Земля будет одухотворена. А те другие, отвергшие Принцип Христа, появятся с семью головами, потому что было семь эпох, в течение которых до Потопа образовалось звериное. И так как за последние три атлантических отрезка времени господствовало двуполое разделение в противоположность четырем первым отрезкам времени, каждая голова появляется, так сказать, с двумя тенденциями (возможностями) к звериному: мужской и женской, так что для этих трех последних отрезков времени каждая голова появляется с двумя рогами; в общем, следовательно, человек появляется с 10 рогами. Но кто-нибудь может сказать: «Я хорошо понимаю, что люди, ничего не делающие для того, чтобы скинуть с себя тот образ, который они имеют, чтобы поднять его до человеческого, что те снова появляются в зверином образе, но я не понимаю, почему тут говорят о рогах». Что говорят о головах — это не трудно понять, но почему говорят о рогах? Я вам объясню, почему о рогах не только говорят, но должны говорить. Это выражение надо понимать не только символически, но оно является действительностью. Фактически люди, упустившие возможность воспринять Принцип Христа, появятся ведь тоже в астральном виде, но так как они придали своим побуждениям и инстинктам такую форму, что они, так сказать, крепко держались за звериную групповую душу, соответствующие побуждения, которые тогда будут иметь люди, появляются в виде рогоподобных продолжений. Это действительный образ.

Я поясню на одном органе, как это происходит, что человек, не воспринимающий Принцип Христа, фактически появляется с рогами, когда Земля одухотворится. Возьмите органы человеческой гортани и трахеи. Вы непрерывно в этой трахее вдыхаете и выдыхаете воздух. Это деятельность, совершаемая человеком. Это деятельность у человека одухотворенного служит духовному, а у человека, не

отдающегося Христову Принципу, не подчиняющегося ему, она находится в услужении древних, связанных с семью головами сил. Схематически это можно изобразить так:



Воздух непрерывно снаружи проходит вовнутрь через гортань. Но вы знаете, что астральное тело человека окружает его. Струя входящего воздуха будет всегда связана с астральным. А там, где Земля одухотворяется, ясно видно, являлось ли дыхание человека слугой Христова Принципа или слугой низменных сил, которые существовали в мире еще до Христова Принципа. Если оно было слугой Принципа Христа, тогда оно теряет ту форму, которая приспосабливается к нынешнему телу. Тогда сам человек имеет силу все, что астрально, преобразовать в высшую одухотворенную силу. Если он не воспринимает Христова Принципа, он не в состоянии вывести того, что приспособлено к нынешней телесной форме, из этой последней, и следствием этого является то, что после того, как все плотское отпадает, после того, как физической гортани больше нет, останется эта форма астрального тела, которая непрерывно проникает через дыхание в гортань. Эта форма останется в наличии в образе рога. Всюду, где в отношении человека внешние астральные силы входят и выходят, они остаются приспособленными к предшествующему звериному образу, когда человек переходит в астральную форму, то есть тогда человек появляется с настоящими астральными рогами; это **действительные** астральные формы. Они точно соответствуют проникновению астральной субстанции в течение земной жизни. Дело обстоит не так, что нам в этих картинах даются произвольные символы, а они являются истинным образом того, что когда-нибудь появится. Именно это надо понять. Теперь в связи с тем, что мы за последнее время рассмотрели, в связи с той несколько затруднительной схемой со многими числами, определим то место в мировом развитии, на котором находимся. Нам ясно, что 49 великих форм превращений Сатурна прошли, семь жизненных форм Сатурна, называемых в теософской литературе также **Рундами** — каждая с семью форменными состояниями (**Глобами**); что они прошли также 49 соответствующих состояний Солнца и 49 состояний Луны. Их человек уже прошел в своем развитии до нынешнего времени, следовательно, в общем, 147 состояний. К этому надо прибавить состояния, через которые прошел человек уже за время нашего земного развития. Прошли три первых жизненных царства, называемые также тремя первыми рундами. Мы живем в четвертом жизненном царстве, в четвертой рунде. Так как каждая такая рунда охватывает опять-таки 7 состояний, мы в течение трех первых рунд закончили 3×7 состояний, значит, к 147 надо прибавить 21. Четвертое жизненное царство мы еще не закончили. Но часть его мы прошли; мы закончили три первых форменных состояния, почти бесформенное духовное состояние, или состояние Арупа, состояние Рупа и астральное состояние; мы находимся в физическом. Таким образом, к 147 плюс 21 прибавляются еще 3: следовательно, мы закончили 171 форменное состояние из 343 семи планет. Вы должны, прежде всего, учитывать, что мы сейчас находимся в 172-м форменном состоянии, а это — физическая Земля. 171 состояние она уже проделала. Во время этого 172-го состояния произошло все то, о чем мы рассказывали. Когда это состояние началось, Земля была связана с Солнцем и Луной. Во время этого состояния Солнце и Луна выделились, и после их выделения на физической Земле появился человек в виде нынешнего человека. И после этого началось атлантическое время, о котором мы говорили, и мы сказали: Этот период времени, который является 172-м, мы должны снова подразделить на 7 периодов. Первый лежит далеко позади: тогда вначале Солнце еще было в Земле. Весьма несоответственно этот период привыкли называть **Полярной** человеческой расой. О ней едва ли возможно дать представление. Затем следует (во время выделения Солнца) раса **Гиперборейцев**; потом, во время выделения Луны, третья, так называемая **Лемурийская** человеческая раса. Эти три состояния и четвертое в пределах этого 172-го состояния — **Атлантическая** раса. Пятая раса — это та, в которой мы находимся. После четвертой произошел великий атлантический Потоп. После нашей следует та, которая в Апокалипсисе Иоанна выражена **Семью Печатями**, а затем та, которая выражена **Семью Трубами**.

Мы знаем, что каждый из этих периодов распадается в свою очередь на 7 частей; наш период, пятый в пределах 172-го форменного состояния, делится на древнеиндийскую, древнеперсидскую,

ассирийско–вавилонско–халдейско–еврейскую, греко–латинскую, нашу собственную и затем еще на шестую и седьмую культурные эпохи. За этим следует великая война всех против всех. То, что следует за ней, снова распадается на 7 отделов, выраженных Семью Печатями, и то, что выражено Семью Трубами, опять–таки разделено на 7 отделов.

Теперь, если вы учтете, что к уже истекшим форменным состояниям надо прибавить еще 171, вы получите 342. Следующее форменное состояние, добавленное к этой цифре, дает 343, но в нем именно мы находимся, оно стоит посередине. На это кто–нибудь может сказать: «Это, собственно, весьма удивительно, что мы имеем счастье жить как раз в середине мирового развития». Это действительно может показаться странным тому, кто не обдумает этого факта дальше. А для того, кто прозревает в сущность вещей, это совсем не удивительно. Это не более странно, чем если кто–нибудь, стоящий в чистом поле на ровной местности, где он одинаково далеко видит вперед и назад, оказывается в середине поля зрения. Если он пройдет еще кусочек пути, он снова видит одинаково далеко вперед и назад. Совершенно иные состояния развития мира представились бы нам, если бы мы стали на какой–либо другой точке. Мы всегда посередине. Человек может одинаково далеко видеть вперед и назад своими ясновидящими органами. Таким образом, удивительным могло бы оказаться нечто иное. Кто–нибудь мог бы сказать: «Как это ты нам не говоришь, что мы и во всем остальном находимся точно посередине. Теперь ведь все это не согласуется. Мы считаемся в 172–м форменном состоянии. Точная середина была бы в четвертом периоде времени этого состояния, а мы находимся в пятом, так что несколько перешагнули через середину. Поэтому это не точно совпадает с тем, что мы действительно находимся на середине». В основе лежит своеобразный факт. Вы можете уяснить себе это на одном примере. Если вы его точно поймете, вы увидите, что это важный факт. Поистине дело обстоит так: в отношении великих главных состояний мы находимся посередине, но в отношении тех состояний, которые нас больше всего касаются, мы несколько перешли через середину. Почему же это так? Представьте себе, что вы бы проезжали по совершенно ровной местности по железной дороге, но имеете возможность сидеть не в вагоне, а в специально для вас устроенной открытой платформе, с которой вы свободно обозреваете кругом во все стороны. Предположим, что вы ехали бы так в течение длительного времени. Вы могли бы свободно обозревать местность и если бы на какой–либо точке вашего пути смогли бы очень быстро набросать картину всей окрестности, эта картина имела бы вид совершенного круга. Только в одном случае это было бы иначе. Представьте себе, что вы сидите в уносящем вас поезде и фиксируете ту картину, которую вы имеете перед собой. В тот момент, когда вы ее фиксируете, вы засыпаете и некоторое время едете спящим, и за это время вы не будете сознавать, как картина меняется. Вы пробуждаетесь. И в момент пробуждения стремитесь быстро вновь воспроизвести ту картину, которую вы перед этим фиксировали. Теперь это не совпадает! И причиной является то, что вы некоторый отрезок времени проспали. Теперь ваша картина не совпадает с тем кругозором, который одинаков во все стороны, потому что к этому прибавляется тот отрезок, который вы проспали.

Теперь мы спрашиваем: «Не случилось ли так, что человек, начиная с середины своего развития и до нашего времени, проспал?» Нам было бы понятно, может быть, что до этого картина должна была совершенно совпадать. Теперь, когда мы перешагнули через середину, было бы возможно, если бы мы спали, что картина несколько сдвинулась. Спал ли человек? В оккультном смысле Человечество с середины атлантического времени спало, так как это то время, когда для всего человеческого рода как такового исчезло древнее сумеречное ясновидение. В отношении духовного люди впадают как бы в сонное состояние. Они начинают направлять свой взор на чувственный мир, и таким образом, в отношении духовного мира переходят в состояние сна. И только когда человек снова приобретает ясновидение, тогда он будет иметь, так сказать, свободный кругозор; это уже не будет этим сдвигом эволюции, можно будет обозревать на одинаковое расстояние как вперед, так и назад. Фактически, человек с середины атлантического времени проспал, потому что не участвовал в лицезрении духовных миров в качестве нормального человека. За исключением посвященных, и, если хотите, сомнамбул, люди слепы, они не видят, ибо видеть — означает действительно вглядываться в мир. В отношении духовного мира Человечество спит и проспит еще некоторое время. Начиная с того атлантического времени, имеют силу слова Евангелия от Иоанна: «И свет во тьму светил, и тьма его не поняла».

Таким образом, в этом подразделении скрывается важная истина о том, что Человечество живет в

мрачную эпоху, в эпоху тьмы, и в эту эпоху был внесен Принцип Христа, чтобы вывести человека из тьмы к свету. Поэтому я с полным правом мог перед вами поставить современное состояние развития не в середину, а за серединой, потому что в Атлантиде начинается мрачный период, переходящий и в шестой период времени до того момента, когда появится толпа избранных в белых одеяниях, когда эти избранные появляются как первые, которые в состоянии снова в обычных нормальных условиях видеть вокруг себя духовный мир; тогда придет конец периоду тьмы. Тогда появляется тот период времени, про который надо сказать: «Свет во тьму светит, и тьма постигает свет». Мрачный (черный) период поэтому называется также временем, в течение которого человек обращает свой взор на физически–материальный мир и в нормальном состоянии не видит за ним духовного мира.

Теперь вернемся к тому, что мы говорили о развитии. Когда развитие продвинется за седьмой период времени, за то время, которое выражается звуками Труб, тогда Земля одухотворится и перейдет сперва в астральное, затем в деваканическое и в более тонкое деваканическое состояние. И затем она снова возвращается в те же состояния, все больше уплотняясь из тончайшего духовного, и приходит к тому состоянию, которое теософия обычно называет Пятой Рундой, которая опять–таки будет иметь 7 форменных состояний и в середине снова характеризуется таким развитием семи следующих одно за другим, скажем, расовых состояний.

Теперь, хотя это и будет нам трудно, углубимся все же в дальнейшие состояния нашего земного развития. Возьмем вполне определенную точку нашего развития в будущем, совершенно так же, как мы брали нашу современную точку. Остановим еще раз наше внимание на нашей настоящей точке развития, но так, что мы начнем только с нашего настоящего 172–го состояния. До него Земля уже прошла через три под–состояния. 172–е состояние — это сама Земля. Через три она прошла, теперь она находится в четвертом. Но, прежде всего мы остановимся только на форменных состояниях. Мы считаем, что мы находимся в четвертом жизненном царстве, или Четвертой Рунде. Ее мы рассматриваем как данную и говорим: «Из этой четвертой рунды мы прошли через 3 форменных состояния и находимся в четвертом». Теперь спросим себя: «Через сколько подсостояний мы прошли? Через первое, второе, третье, четвертое». Последнее было атлантическим временем. Следовательно, это последнее, атлантическое время развития, кончилось. Мы говорим: «Мы прошли через 4 состояния и находимся сейчас в пятом. Из этого пятого мы опять–таки прошли через 4 подсостояния, а именно, древнеиндийское, древнеперсидское, египетское, греко–латинское. Мы находимся в пятом». Так что мы говорим: «До нашей настоящей ступени развития мы прошли через 344 состояния, которые Апокалипсис обозначает как число развития». Поэтому, на вопрос: «Каково число развития нашего развития?» — надо ответить: «**344**». (Читается как, три, четыре, четыре). Это надо читать не в смысле десятичной системы, а семеричной системы. 3 состояния (из семи) пройдены. 4 состояния (из следующих, меньших, семи) пройдены, и 4 состояния (из опять–таки семи меньших) пройдены. Это, собственно, означает эти 344. Их нельзя, как другие числа, просто читать, оно содержит написанными рядом числа тех состояний, которые уже пройдены.

Теперь представим себе следующее: когда Земля одухотворится и развитие ее вступит в дальнейшие состояния, тогда будет пройдено все больше и больше ступеней. И когда–нибудь должно прийти время, когда пройдены будут из первого рода 6, из второго — 6 и из третьего — 6 состояний. Точно так же, как мы теперь имеем в качестве числа развития 344, так когда–нибудь в будущем, в то время, когда будут пройдены 6 рунд, 6 главных рас и 6 подрас, появится число **666**, читаемое своеобразно; но это правильный род и способ писания автора Апокалипсиса. Следовательно, наступит время, когда цифра 666 будет числом развития. Это случится в очень далеком будущем, но это будущее готовится уже в наше время. В наше время мы живем, — после того, как были пройдены 3 крупных главных состояния, — в четвертом. Но когда минует то время, которое обозначено семью Печатами, когда мы достигнем великой войны всех против всех, тогда нами будут пройдены 6 из этого среднего рода. Когда прозвучит первая Труба, нами уже будут пройдены 6 таких главных рас, и когда мы затем вживаемся в то время, когда звучат Трубы, и пройдут те времена, которые характеризуются первыми шестью трубами, тогда мы их пережили 66. До этого момента у Человечества было достаточно времени для подготовки к тому ужасному моменту, который наступит гораздо позднее, когда будут достигнуты не 66, а 666. Все будущее готовится уже в настоящее время. Время, которое наступит после великой войны всех против всех, время звучания седьмой Трубы, увидит таких людей, которые, вследствие того, что они выключили себя из Христова

принципа, достигли высокой степени злости, предрасположения погрузиться в бездну. Это означает, что люди до указанного времени сами делали все для того, чтобы при наступлении момента времени 666 быть в состоянии так глубоко погрязнуть во зле, в бездне. Предрасположение к этому погружению в бездну в далеком будущем люди получают уже в период времени после великой войны всех против всех, когда прозвучит седьмая Труба. Хотя еще долгое время будет возможно для этих людей, принявших в себя такое предрасположение, пойти другим путем, исправиться, снова вступить в развитие, чтобы принять в себя Принцип Христа. Но первое предрасположение уже есть, и те, которые остаются при нем, они в то время, когда наступит это бесконечно далекое будущее, которое обозначается не числом 466, а 666, уже не смогут преобразовать это предрасположение в благие склонности. Они подлежат той страшной судьбе, о которой мы еще будем говорить.

Таким образом, мы видим, что с этой цифрой 6, появляется ли она просто или двукратно, или трехкратно, для развития Человечества связано нечто дурное. Мы живем в пятом главном периоде времени (Раса) и в пятом подотделе его (Подрасе). После великой войны мы будем жить в шестом периоде, но еще до наступления великой войны, непосредственно за нашим пятым подотделом, наступит шестой, характеризуемый церковью в Филадельфии. Мы знаем, что ныне наступило время, когда в Человечестве распространился материализм; мы видели, как на протяжении веков люди становились все более материалистичными; но этот материализм такого рода, что всегда можно отвернуться от него. Материалист в настоящее время еще имеет время обратиться. Но поэтому именно теперь должно выступить спиритуалистическое воззрение, ведущее кучку людей к этому оккультному, духовному пониманию мира. Те, которые обоснуют первый зародыш великого братского союза в шестом периоде, который последует за нашим временем и совсем не так далек, начало которого лежит во времени, исчисляемом не только тысячелетиями, — эти люди произведут самое первое размежевание в человечестве: на тех, которые упрямо пребывают в материализме, и на других, которые склонны воспринять спиритуальное воззрение и которые образуют братский союз в малой кучке людей; эти оба рода людей проявятся уже в нашей шестой подрасе. Это простое 6 может стать роковым уже для многих людей, но не безнадежно, потому что обращение еще и тогда будет возможно. Но люди переживут великую войну всех против всех. Минуют 5 периодов времени, цифра 6 снова появится. После этого вновь появятся соблазны и искушения для дальнейшего развития материалистического предрасположения и переноса его в то время, когда будут звучать Трубы, и когда минуют 6 больших и 6 дальнейших меньших, после 66, тогда в Человечестве будут иметься уже очень значительные предрасположения, которые уже не так легко исправить, как в наше время. Таким образом, мы видим, что фактически внутри Человечества все больше действует мир дурных наклонностей и все отчетливее и резче отделяются друг от друга добрые и злые люди в смысле изображения автора Апокалипсиса. Последнее великое размежевание произойдет, когда не только для более коротких, но и для более продолжительных периодов времени исполнится число 6. А это будет тогда, когда наша Земля пройдет свои шесть рунд и — в пределах седьмой — опять-таки шесть форменных состояний. Когда это будет закончено, тогда склонности Человечества ко злу проявятся в ужасающей форме. С ужасной опустошительной мощью проявится тогда зло у тех, которые остались злыми.

Спросим же себя: «Как часто внутри нашей Земли представляется Человечеству случай подпасть искушению зла?» Прежде всего в том периоде времени, который следует за нашим, перед великой войной. Потом во второй и в третий раз представляется случай к этому. Таким образом, это нисхождение в зло образуется постепенно. Для того периода, когда Земля впервые перейдет в духовное состояние, мы имеем дело прежде всего с двумя возможностями.

Когда Земля снова соединится с Солнцем, то те, которые восприняли Принцип Христа, будут зрелыми для того, чтобы раствориться в силах Земли, которые соединяются с Солнцем; исключенными из этого окажутся те, которые восприняли в себя склонность ко злу. Они подобны тем, которые отталкивают от себя Солнце, отвергают именно то, что дало бы им возможность соединиться с солнечными силами. Они противники соединения с Солнцем. Поэтому автор Апокалипсиса обозначает ту силу, то Существо, которое приводит человека к такому одухотворению, что они способны соединиться с Солнцем, как Христа, что совершенно правильно, — как мы это сейчас узнаем, — как Агнца. Существо Христа обозначают в виде Гения Солнца, Который соединяется с Землей и становится Гением Земли. Это становление уже началось со времени события Голгофы. Но

существует также враждебный этому Агнцу принцип, существует так называемый Демон Солнца, действующий в злых силах людей, отталкивая силу Агнца. И он действует так, что некоторая часть человеческого рода будет выброшена из того развития, которое ведет к Солнцу. Это силы, враждебные Солнцу, находящиеся как бы в оппозиции по отношению к нему; это одновременно те силы, которые имеют предрасположение к тому, чтобы, по миновании 666 состояний развития, быть совершенно выброшенными из нашего развития, они тогда будут окончательно сброшены в бездну. Так что мы можем сказать: в то время, когда Земля соединится с Солнцем, исключено будет не только то, что символизируется зверем с семью головами и десятью рогами, но и все то, что исполнено сил, враждебных Солнцу. Всему этому суждено исчезнуть в бездне (преисподней), когда исполнится число 666.

Это число — 666 — всегда писали очень таинственным образом. Мы еще увидим, что имеется полное основание окутывать эти факты, о которых мы сейчас говорим, в тайну мистерии, — да, это вполне обоснованно! И так как это знали, то держали их в тайне и писали 666. В мистериях, где автор Апокалипсиса получил свое посвящение, писали 400 200 6 60. Это написано таким образом, что непосвященный действительно ничего понять не может. Эти 666 тщательно скрывали, они должны были оставаться тайной. Имея здесь 200, и вследствие того, что все переставлено, создается иллюзия, обман.

В письменах посвященных скрыт принцип, состоящий в том, что буквы изображали соответствующими числами. Этот принцип замены букв числами был распознан некоторыми замечательными людьми, которые в течение 19 века хотели проникнуть в тайну числа 666; но в отношении того способа, которым они к этому пришли, можно сказать, что они «слышали звон, да не знают, где он». Потому что они усвоили то, что я вам разъяснил здесь и чему всегда эзотерически учили, неточным образом. Они нашли, что если заменить эти цифры еврейскими буквами, получится «Нерон», и они заключили, что 666 обозначает Нерона. Но это неверно. 666 следует сперва написать так: 400 200 6 60, — тогда получается то, о чем идет речь. Тогда надо изобразить: 400 — в виде \aleph , 200 — в виде \beth , 6 в виде \daleth и 60 — в виде \lrcorner . Эти четыре буквы изображают числа 400–200–6–60. Они чудесным образом были вплетены именно в эту тайну; чудесно это, так как показывает проницательность тех, кто вплел их, так как одновременно эти 4 буквы, как звуки, опять-таки имели совершенно особое оккультное значение. Представьте себе только, что, собственно, должно означать число 666, если оно должно выразить то, о чем мы говорили? Оно должно обозначать тот принцип, который ведет человека к полному затвердению во внешней физической жизни, к тому, что человек отталкивает от себя именно то, что делает его способным побороть низменные принципы и подняться к более высоким. То, что человек получил в качестве физического, эфирного и астрального тел и низшего “Я” (до тех пор, пока это последнее разовьется в высшее), эти 4 принципа одновременно выражаются этими четырьмя буквами — \aleph — Самех изображает физическое тело, \beth — Реш — эфирное, \daleth — Вау — астральное и \lrcorner — Тав — низшее “Я”. Таким образом, мы видим, что все затвердевшее в этих четырех принципах, раньше чем они начинают свое божественное развитие, выражается этими четырьмя буквами. Поистине автор Апокалипсиса может сказать: «Здесь истина!» Ибо в этом содержится мудрость. «Кто имеет разум, тот обдумай число, число 666!»

А теперь будем читать. Это читается так — само собой разумеется, в обратном порядке —

400	200	6	60
\lrcorner	\daleth	\beth	\aleph
Тав	Реш	Вау	Самех

Затем надо еще восполнить гласные и получится **СОРАДТ**. Сорадт — это имя солнечного Демона, противника Агнца. И каждое такое духовное существо обозначили не только его именем, но и совершенно определенным символом, символическим знаком. Для Сорадта — солнечного Демона — имелся знак — грубая черта, внизу загибающаяся назад и имеющая наверху два изогнутых острия.

Но теперь мы все же должны правильно понимать автора Апокалипсиса. Ведь он в самом начале говорит замечательные слова, которые обычно неправильно переводятся. Вводные слова Апокалипсиса следующие: «Это есть откровение Иисуса Христа, которое дал Ему Бог, чтобы показать своим рабам, что произойдет в скором времени, и выразил его в знаках и дал нам через своего Ангела рабу, слуге Иоанну». «Выразил в знаках!» Следовательно, мы должны примириться с тем, что значительное, настоящее содержание тайны он выразил в знаках. То, что изображает число 666, он

дает в знаках. То, что он описывает, это знак, и он описывает его так (Откр. 13,11): «И я видел другого зверя, поднимающегося из Земли», «и он имел два рога, как агнец». Это не что иное, как 2 черты вверху на рисунке, и чтобы скрыть это, он здесь называет «рогами» просто эти две черты. Это было обычно для языка мистерии, что одно и то же слово применялось во многих значениях, чтобы не дать возможности непосвященным так сразу понять, в чем тут дело. Следовательно то, что он здесь описывает, что «зверь имел два рога, как агнец», это есть знак солнечного Демона, который на языке мистерии обозначается словом Сорадт и который, если на место отдельных букв поставить их числа, выражается четырьмя цифрами 400–200–6 и 60. Это дает 666 чрезвычайно завуалированным образом. Таким образом, мы видим, что автор Апокалипсиса указывает на противника Агнца. В то время, когда Земля переходит в духовное, внизу появляются образы людей так, что они получают свой древний звериный образ. Появляется зверь с семью головами и десятью рогами. Но появляется также и их искуситель, обладающий мощной силой не позволить им вернуться к Солнцу, противник Христа. Сами люди не могут быть противниками Христа, они могут только в результате имеющейся в них ложной силы пропустить удобное время и не воспринять Христового Принципа. Он появляется, как только имеется нечто, что может стать его добычей. До появления добычи, до появления людей с семью головами и десятью рогами нет ничего, что можно было бы искушать, и искусителю тут делать нечего. Но затем, когда явится человек с такими предрасположениями, тогда появляется и искуситель, появляется в виде второго зверя и соблазняет!

Следовательно, в тот момент, когда Земля переходит в астральное состояние, человека появляется в виде того, что он имел, когда Земля еще была окружена водной оболочкой. Появляется человеко–зверь. Из воды поднимается зверь с семью головами и десятью рогами. То, что этот зверь не использовал Землю, это дает возможность подняться из Земли Сорадту — противнику Солнца, — соблазнитель, который вследствие этого может приблизиться к человеку и со всей силой стянуть его в бездну. Таким образом, мы видим, что с этого момента времени к людям ластится существо, обладающее страшной силой! Что же делает это существо, чтобы завлечь человека в такие ужасающие события, которые мы можем предположить? Для того, чтобы соблазнить людей просто в ненормальное поведение, в то, что они уже знают как нормальные люди, для этого не было нужды в этом чудовище, появляющемся как солнечный Демон. Только тогда, когда человеком отвергнуто то, что характеризует в добром смысле те существа, которые несут спасение роду человеческому, только тогда спиритуально возвышенное превращается в свою противоположность, когда спиритуальная сила отдается на служение низшего Я–принципа, тогда оно может привести Человечество к тому, что зверь, изображаемый с двумя рогами, получит власть над ним! Злоупотребление спиритуальными силами связано с искусительной силой зверя с двумя рогами. И мы называем злоупотребление спиритуальной силой **ЧЕРНОЙ МАГИЕЙ** в противоположность правильному ее использованию, которая называется **БЕЛОЙ МАГИЕЙ**. Таким образом, род человеческий тем, что он раскалывается, будет одновременно готовиться, с одной стороны, достигать все более высоких духовных состояний, благодаря использованию духовных сил овладеть белой магией, а с другой стороны, то, что злоупотребляет спиритуальными силами, будет готовиться к самой необузданной мощи двурогого зверя, к черной магии. В итоге Человечество в конце концов распадается на существа, занимающиеся белой магией, и существа, занимающиеся черной магией. Таким образом, в тайне 666, или Сорадта, скрыта тайна черной магии и соблазнитель, приводящий к черной магии, к страшнейшему преступлению в земном развитии, с которым не может сравниться ни одно другое; его автор Апокалипсиса изображает в виде двурогого зверя. Таким образом, на нашем, так сказать, горизонте возникает распадение человечества в самом отдаленном будущем на избранных Христа, которые станут белыми магами, и на противников их, на диких волшебников, черных магов, которые не могут освободиться из материи и которых автор Апокалипсиса изображает в виде тех, которые развратничают с материей. Поэтому вся эта деятельность черной магии, все, что здесь сопрягается между человеком и затвердением в материи, это является перед его душой ясновидящего как великий Вавилон в той общине, которая соединяет всех тех, кто занимается черной магией; как ужасающее, или, вернее, дикое сожительство человека с силами пришедшей к упадку материи. Таким образом, мы видим в этом далеком будущем стоящими друг против друга две силы: с одной стороны те, которые внедряются на жительство в великий Вавилон, а с другой — те, которые возвышаются над материей, которые в качестве людей объединяются с тем, что нам рисуется как принцип Агнца. Мы видим, как с

одной стороны все самое черное выделяется, направляясь в Вавилон под водительством всех противоположных сил Солнца, Сорадта, двурогого зверя, и мы видим Человечество, которое развилось из избранных, которые соединяются с являющимся им Христом, с Агнцем. С одной стороны — брак Агнца, а с другой — брак Вавилона, погибающего Вавилона! И мы видим, как Вавилон погружается в бездну и как избранные восходят для использования сил белой магии, избранные, сочетавшиеся браком с Агнцем. И так как они не только признают духовные силы, но умеют их магически применять, они могут подготовить то, что они имеют в Земле, к следующему планетарному воплощению, к Юпитеру. Они, так сказать, начертывают те великие основные планы, которые должен иметь Юпитер. Мы видим, как сила белых магов порождает подготовительные образы, которые должны пережить это время в виде образов следующего воплощения Земли — Юпитера: мы видим, как из белой магии восстанет **НОВЫЙ ИЕРУСАЛИМ!** Но для этого должно быть выброшено все, что характеризуется Сорадтом — 666. Выброшено будет все, что подпало принципу двурогого зверя и вследствие этого затвердело в образе зверя с семью головами и десятью рогами. Та сила, благодаря которой Солнечный Гений поражает всех отверженных, которая сталкивает их в бездну, эта сила именуется Ликом Солнечного Гения. И **Ликом Солнечного Гения является МИХАИЛ**, который, так сказать, в качестве заместителя Самого Гения Солнца, побеждает двурогого зверя, искусителя, которого также называют Великим Драконом. Это изображается проявляющейся ясновидящему картиной Михаила, держащего ключи, стоящего близ Бога и держащего связанными противоположные силы.

Таким образом характеризует христианско–розенкрейцерская эзотерика отбрасывание тех, кто принадлежит к 666, и победу над драконом, над искусителем.

Таким образом встает ныне перед нашим взором то, что автор Апокалипсиса облек в тайны, что должно извлечь только путем разоблачения и о чем говорит: «Здесь мудрость. У кого есть разум, тот обдумай число зверя» (то есть двурогого зверя), «так как это число 666».

Те, кто ссылались на имя Нерона, плохо выполнили это требование автора Апокалипсиса. Ибо вы видите, из каких глубин разъяснения мира надо добывать мудрость, ведущую к числу 666. Хотя вам сегодня пришлось сделать напряжение, чтобы достигнуть характеристики этого момента, вы не должны забывать, что напряжение необходимо для понимания глубочайших тайн. А автор Апокалипсиса вложил в него именно эти глубочайшие тайны мирового развития. Он их завуалировал, так как для людей лучше, когда самые значительные тайны даются в знаках. Потому что, помимо всего остального, благодаря тем силам, которые напрягаются, чтобы раскрыть значение знаков, достигается многое из того, что нас одновременно возносит к самым добрым силам. Поэтому не будем досадовать на то, что нам приходится прорабатываться через числовую схему! Если бы вы в древних школах должны были бы усвоить то, что там вообще тайно давалось в отношении таких чисел, раньше, чем переходили к дальнейшему, вы бы испытали еще многое другое. Там ученики должны были долгое время молчать и спокойно слушать, когда им объясняли одни голые числа — 777, 666 и т.д., все заново, прежде всего в их формальном значении. И только после усвоения ими этого значения, только тогда имели они право узнать собственно то, что являлось содержанием.

Двенадцатая Лекция

30 июля 1908 г., Нюрнберг

В том, кто чувством воспринял то, что было сказано вчера в конце нашего рассмотрения, судьба будущего Человечества могла вызвать страх. Вчера перед вашей душой должна была быть поставлена картина этого будущего Человечества, являющаяся с одной стороны великой, могучей и наполняющей блаженством; картина, отвечающая бытию тех будущих людей, которые поняли миссию настоящего времени на Земле, которые восприняли Дух Христа и благодаря этому могли идти в ногу с одухотворением нашей Земли, чудную, блаженную картину тех людей, которых в христианской эзотерике обычно называют **искупленными**, или — что является не совсем подходящим выражением — **избранными**. Но перед вашей душой одновременно должна была быть поставлена и противоположная картина, картина бездны, в которую погружаются лица, которые были неспособны воспринять Дух Христа, которые погрязли в материи, исключили себя, так сказать, из развивающегося будущего процесса одухотворения, которые выпали из одухотворенной Земли и в некотором

отношении в стороне от нее идут навстречу ужасной судьбе. Когда на нас из бездны глядит зверь с семью головами и десятью рогами, соблазненный тем другим страшным существом, двурогим зверем, то эта картина, конечно, вызывает в нас страх и ужас, и кто-нибудь может спросить: «Не является ли жестоким и немудрым со стороны провидения привести ряд людей к такой ужасной судьбе, некоторым образом приготовить ряд людей к бездне зла? Неужели мудрое провидение не поступило бы лучше, если отвратило бы вовремя эту ужасную судьбу?» В ответ на эти вопросы можно прежде всего сказать несколько абстрактно, теоретично и для того, кто может прочувствовать это теоретическое, это будет, собственно говоря, уже достаточным: «Это чрезвычайно мудро, что провидение позаботилось о том, чтобы эта ужасная судьба была поставлена перед целым рядом людей в виде **возможности**; ибо, если бы у человека не было возможности спуститься в бездну зла, тогда человек не смог бы достигнуть того, что мы, с одной стороны, называем любовью, а с другой — свободой, так как для оккультиста свобода неразрывно связана с понятием любви. Свобода была бы невозможна для человека, и любовь была бы невозможна для человека, если бы не существовало возможности пойти путем зла. Человек, который не имел бы возможности в силу собственного свободного решения выбрать доброе или злое, был бы существом, который бы приводился бы к обязательному достижению доброго на помочах, которое не имело бы возможности выбрать добро в силу очищенного в самом себе воления, в силу порождаемой свободой любви. **Человеку, у которого не было бы никакой возможности последовать за двурогим чудовищем, не имел бы также возможности в силу присущей ему любви следовать за Богом.** Мудрое провидение должно было целесообразно дать развивающемуся через нашу планетную систему Человечеству свободу, а эту возможность свободы нельзя было даровать ничем иным, как предоставлением человеку свободного выбора между добром и злом».

Но это все, так сказать, только пустая теория, а люди лишь медленно поднимаются к тому, чтобы выражать подобные вещи не только словами и находить в них в теоретические мгновения своего рода объяснение, но чтобы и прочувствовать их. Уже в настоящее время люди редко поднимаются до мысли: **«Благодарю тебя, о мудрое Провидение, за то, что ты дало мне возможность принести тебе не вынужденно обусловленную тобой самим, а свободную, рождающуюся из моего сердца, любовь; за то, что ты меня не принуждаешь любить тебя, а что ты предоставляешь моему выбору следовать за тобой».** К этому чувству человек должен был бы подняться, если бы он действительно мог ощутить это теоретическое объяснение. Но можно и из ясновидящего рассмотрения мира дать другое утешение, или, лучше сказать, другое успокоение. Ведь уже вчера упоминалось о том, что почти неизменное предрасположение к бездне в настоящее время имеет только тот, который уже ныне каким-либо образом попадает в щупальца двурогого зверя, великого соблазнителя, привлекающего к искусству черной магией. И даже для таких людей, которые в настоящее время вовлекаются в искусства черной магии, в будущем еще раз дается возможность обратиться. Но те (и это пока большинство людей), которым вообще не случается подпасть каким-либо силам черной магии, для них, правда, во время, которое будет следовать за великой войной всех против всех, будет иметься некоторое предрасположение к окончательному злу, но возможность в будущем снова обратиться к добру будет гораздо больше, чем побуждение безусловно следовать злу. Из настоящих лекций вытекает ведь, что для тех людей, которые в настоящее время обращаются к спиритуальному мировоззрению, чтобы пережить великую войну и перейти в шестой период (изображающийся снятием Печатей), для них возможно воспринять Принцип Христа. Они смогут воспринять духовные элементы, предрасположения к которым появится в то время, которое характеризуется Филадельфийской церковью, смогут их изжить в следующем за этим периоде с сильной склонностью к одухотворению. Это, несомненно, верно. Те, кто в настоящее время обращается к спиритуальному воззрению, порождают в себе мощные склонности к тому, чтобы идти восходящим путем. Нельзя не учитывать того, как важно, что уже ныне целый ряд людей не глухи к провозвестию теософского мировоззрения, несущего Человечеству первые предрасположения к спиритуальной жизни сознательным образом, тогда как раньше это происходило бессознательно. Это и является важным, что эта часть людей получает первое **сознательное** предрасположение к восходящему движению. Но в силу того, что в настоящее время отделяется кучка людей для образования великого братского союза, который вживается в период Семи Печатей, этим именно и для других людей, которые ныне еще глухи к возвещению теософского мировоззрения, дается нечто. Ведь

до наступления великой войны всех против всех живущие ныне души будут иметь еще много–много воплощений, и еще до решительного момента после великой войны и далее, во время Печатей, нам придется пройти еще через много превращений, и люди часто будут иметь возможность раскрыть свое сердце спиритуальному мировоззрению, которым в настоящее время проникнуто теософское движение. Очень часто будут иметься такие случаи, и вы не должны представлять себе, что такие случаи в будущем будут носить такой же характер, как ныне. Тот род и способ, каким мы в настоящее время можем проповедовать спиритуальное мировоззрение другим людям, это еще нечто очень слабое. И даже если бы какой–либо человек говорил так, что голос его звучал бы подобно духовному огню, это все же было бы нечто слабое по сравнению с теми возможностями, которые будут иметься в последующих, более развитых телах, чтобы привлечь людей к этому спиритуальному движению. Когда Человечество как целое в последующих временах станет все более развитым, тогда появятся совершенно иные средства, благодаря которым спиритуальное мировоззрение сможет проникнуть в сердца, и нынешняя самая пламенная речь будет незначительной и слабой в сравнении с тем, что будет действовать в будущем для того, чтобы дать всем душам возможность спиритуального миросозерцания, даже тем душам, которые сейчас обитают в телах, в которых не бьется сердце для такого понимания мира. Мы стоим в начале спиритуального движения, оно будет расти, и потребуются много одеревенелости и огрубелости, чтобы сердца и души не раскрывались к понятию мощных впечатлений будущего. Те души, которые в настоящее время обитают в телах, способных от всего сердца слышать и чувствовать теософское мировоззрение, подготавливаются благодаря этому к будущей жизни в телах, которым будет дарована сила служить другим людям, братьям, у которых пока не было возможности почувствовать в самих себе это сердечное биение. Мы являемся только подготовителями для тех, которые будут готовить дальше, не больше. Спиритуальное движение является ныне слабым язычком пламени, а в будущем разовьется в мощный духовный огонь! Когда мы поставим перед своей душой эту иную картину и так глубоко прочувствуем ее, тогда в нас зародится совершенно другое чувство, совершенно иная возможность познания этого факта. Сейчас это то, что мы называем черной магией, чему люди некоторым образом сознательно или бессознательно могут подпасть. Те, которые ныне живут просто изо дня в день, которых совершенно не затрагивает спиритуальное мировоззрение, которые живут в своей спокойной повседневной дремоте и говорят: «Что мне за дело до того, что говорят эти мечтатели теософы!», для них меньше всего возможности попасть в области черной магии. Они в настоящее время только теряют случай помочь в будущем своим собратьям в их стремлении достичь спиритуальной жизни. Но сами они лично еще не много теряют. Но те, которые уже теперь начинают неправомерным образом приближаться к спиритуальной жизни, те принимают в себя самые первые зачатки предрасположения к чему–то, что можно было бы назвать черной магией. И имеется лишь совсем мало индивидов, которые уже и ныне подпали черной магии в том ужасном смысле, в котором, собственно, следует говорить об этом отвратительном искусстве Человечества. Вы лучше всего поймете, что это действительно так, если я дам вам слегка указания на то, как систематическим образом используют черную магию, и тогда вы увидите, что можете сделать обзор всех ваших знакомых и не найдете ни одного, о ком вы могли бы подумать, что он уже ныне склонен к таким поступкам. Все остальное, собственно говоря, является лишь чистейшим дилетантством, которое очень легко может быть вытеснено в следующие периоды. Уже достаточно дурно, что в наше время иногда расхваливают такие вещи, чтобы обманывать людей, что в известном отношении является тоже началом искусства черной магии. Нехорошо также, что с этим связаны некоторые воззрения, которые, хотя абсолютно не относятся к черной магии, но являются все же некоторым искушением; это те воззрения, которые ныне господствуют в мире в некоторых кругах и, конечно, могут сильно разрастаться среди материалистических мыслей, но которые, хотя они, несомненно, небезопасны, все же не будут неизлечимыми для следующих эпох. Только если когда–нибудь будет начато с того, что человек, так сказать, научится азбуке черной магии, тогда он находится на опасном пути к бездне; и эта азбука состоит в том, что тот человек, который становится учеником черного мага, будет склонен вполне сознательным образом убивать жизнь, прежде всего **причинить жизни при убиении как можно больше страдания — и в этом причинении страдания чувствовать известное удовлетворение**. Когда имеется намерение живое существо прокалывать или разрезать, чтобы в его страдании почувствовать блаженство, тогда в этом и есть азбука черной магии. То, что еще превосходит это, не может быть вычеркнуто. Но вы найдете уже достаточно

отвратительным, когда вам говорят, что начинающий черный маг должен резать и колоть живое мясо; не так, как режет вивисектор — это уже является чем-то скверным, но сущность вивисекции находит свое преодоление в самих вивисекторах в том, что они в Кама-Локе на самих себе испытают те страдания, которые они причинили своим жертвам, и поэтому в будущем перестанут заниматься вивисекцией. А тот, который систематически режет живое мясо и чувствует от этого удовлетворение, тот вступает на наклонный путь черной магии и этим ему дается возможность все более приближаться к тому существу, двурогому зверю. Само это существо, которое мы охарактеризовали как этого двурогого зверя, мы должны себе представить только так, что оно в качестве соблазителя совершенно иного рода, чем человек. Оно происходит из иных мировых периодов, восприняло склонности иных мировых периодов и будет чувствовать себя глубоко удовлетворенным, когда наталкивается на существа, какими станут эти злые, отказавшиеся внутренне воспринять то добро, которое может струиться из Земли. Это существо не могло ничего получить от Земли; оно видело наступление земного развития, но сказало себе: «Я не прогрессировал вместе с Землей, так что я не могу что-либо получить из земного бытия». Это существо только в том случае могло что-нибудь получить от Земли, если бы оно могло в определенный момент получить господство: именно тогда, когда Принцип Христа снизошел на Землю. Если бы этот Христов Принцип был бы тогда задушен в зародыше, если бы Христос мог быть побежден противником, тогда, конечно, стало бы возможным, что Земля как целое подпала бы этому принципу Сорадта. Но этого не случилось, и, таким образом, это существо должно удовлетвориться отбросами, которые не склонились к Христову Принципу, теми людьми, которые застряли в материи; они составят в будущем его полки. Для того, чтобы еще точнее понять эти полки, мы должны познакомиться с двумя понятиями, которые в известном отношении могут послужить вам ключом к определенным словам Апокалипсиса. Это понятия «*Первой смерти*» и «*Второй смерти*». Что означает первая смерть и вторая смерть человека или Человечества? Мы должны точно выяснить себе те понятия, которые автор Апокалипсиса связал с этими словами. Для этого мы должны еще раз поставить перед нашей душой элементарные истины о человеческом бытии.

Возьмите нынешнего человека, каким вы сами являетесь. От утра, когда он просыпается, до вечера, когда он засыпает, он состоит из четырех членов: из тел физического, эфирного, астрального и из «Я». Мы знаем также, что человек в течение своего земного бытия посредством своего «Я» обрабатывает более низкие члены своего существа и что он должен в течение земного бытия сделать свое «Я» господином над своим астральным телом. Мы знаем, что Земля сменится своим следующим воплощением — Юпитером. Когда человек достигнет Юпитера, мы увидим его перед собой в виде другого существа. Этот человек, обитатель Юпитера, будет иметь астральное тело, переработанное его «Я», и если мы в настоящее время говорим, что «стоящий перед нами в бодрствующем состоянии земной человек прежде всего образовал физическое, эфирное, астральное тела и «Я», про человека на Юпитере мы должны сказать: у него будут образованы физическое, эфирное и астральное тела и «Я», но его астральное тело будет преобразовано в Самодух. Он будет жить на более высокой ступени сознания, которую можно охарактеризовать следующим образом. То древнее смутное, воспринимающее в образах Лунное сознание, которое существовало еще в первые времена земного сознания, оно снова появится в своих образах как ясновидящее сознание, но оно будет снабжено человеческим «Я», так что человек будет также логично соотносить с этим Юпитерианским сознанием, как он это делает ныне в своем дневном земном состоянии.

Таким образом, человек на Юпитере будет в некотором отношении начинающим ясновидящим: часть душевного мира откроется ему. Он будет чувствовать радости и горести своего окружения в образах, возникающих внутри своего имажинативного сознания. Поэтому он будет жить в совершенно иных моральных условиях. Представьте себе, что перед вами человеческая душа в виде человека с Юпитера. Скорбь и радость этой души станут перед вашей душой в образах, и образы скорби той другой души будут вас мучить, если вы не устранили эту скорбь, не сможете соединить боль другой души с собственным благоденствием, образы страдания были бы мучением для человека на Юпитере с повышенным сознанием, если бы он ничего не делал, чтобы смягчить это страдание и таким путем одновременно избавиться от переживаемых им мучительных образов, которые являются ничем иным, как выражением окружающего его страдания. *Радость и горе одного человека будут невозможны без того, чтобы их одинаково не переживал другой.*

Таким образом, мы видим, что человек к своему настоящему сознанию — Я-сознанию —

присовокупляет совершенно новое состояние сознания. Если мы хотим понять, какое большое значение это имеет для мирового развития, мы должны еще раз представить себе спящего человека. В постели лежат физическое и эфирное тела спящего, а вне находятся астральное тело и “Я”. Ночью он покидает свои физическое и эфирное тела. Но благодаря тому, что он ночью в состоянии освободиться от этих тел и может жить в духовном мире, появляется также возможность того, что именно здесь, в этом земном бытии, его “Я” способно преобразующе действовать на его астральное тело. Как же происходит это воздействие? Если мы хотим это наглядно описать, мы можем сказать: «Возьмите человека в его дневном бодрствующем состоянии; допустим, что он наряду с занятиями и обязательствами своей профессии находит время, хотя бы даже короткое, отдаться более высоким размышлениям, чтобы усвоить те великие импульсы, которые, скажем, вытекают из Евангелия от Иоанна, из слов: «Вначале было Слово, и Слово было у Бога» и т.д. Допустим, что он таким образом дает возникнуть в себе великие образы, даваемые ему этим Евангелием, что он исполнен мысли: «В то время, в начале нашего летоисчисления, в Палестине жило Существо, Которому я хочу следовать; я хочу устроить свою жизнь так, чтобы все было открыто Ему, чтобы я мог считать себя человеком, поставившим перед собой эту Личность как идеал. Но при этом мы не должны фанатично брать именно Евангелие от Иоанна.

Можно и иным путем углубиться в том, что может наполнить душу такими образами; и хотя мы некоторым образом должны обозначить Евангелие от Иоанна как величайшее из возникших в Человечестве творений, могущее проявить наиболее могучее влияние, все же и тот, кто проникается поучениями мудрости Веданты или углубляется в Бхагавадгиту, Дхаммападу, будут иметь случай *в следующих перевоплощениях* благодаря тому, что он таким путем воспринял, прийти к Принципу Христа.

Допустим, значит, что человек в течение дня наполняет свою душу такими образами и представлениями, тогда его астральное тело проникается этими мыслями, чувствами и образами, которые порождают в этом теле силы, производят в нем самые разнообразные воздействия. Когда после этого человек ночью выходит из своих физического и эфирного тел, эти воздействия остаются внутри астрального тела, и тот, кто днем сумел углубиться в образы и ощущения Евангелия от Иоанна, создал нечто в своем астральном теле, что ночью обнаруживается в нем в качестве могучего следствия. Таким образом, человек в настоящее время в состоянии дневного бодрствующего сознания влияет на свое астральное тело.

Осознать эти следствия ныне может только посвященный; но ведь человек постепенно развивается до такого сознания. Те, кто достигнут цели развития Земли, будут иметь тогда астральное тело, полностью проникнутое из “Я” духовным содержанием, которое они себе выработали, они будут иметь это сознание как результат, как плод земного развития и перенесут его в развитие Юпитера. Когда земное время таким образом придет к своему концу, человек достигнет тех способностей, которые символически изображаются в возведении *Нового Иерусалима*; уже тогда человек проникает взором в мир образов Юпитера, в нем тогда образовался Самодух. Чего, следовательно, должен человек достичь в течение земного развития? Что является первой целью? Преобразование астрального тела. Это астральное тело, которое ныне ночью всегда освобождается от физического и эфирного тел, оно в будущем явится как преобразованная часть человеческого существа. В него человек вносит то, что дается ему на Земле. Но этого было бы недостаточно для земного развития. Представьте себе, что человек еженощно выходил бы из своих физического и эфирного тел и пронизывал бы свое астральное тело тем, что он воспринял днем, но что физическое и эфирное тела этим вовсе не были бы затронуты. Тогда человек все же не достиг бы земной цели. Должно наступить еще нечто: должна иметься возможность того, чтобы человек в течение земного развития непрерывно отпечатывал бы, по крайней мере в эфирном теле, то, что он таким образом воспринял. Необходимо, чтобы это эфирное тело тоже могло получить следствия того, что человек образует в астральном теле. Человек сам по себе еще не может воздействовать на это эфирное тело. На Юпитере, когда человек будет иметь преобразованным свое астральное тело, он будет способен воздействовать также и на эфирное тело, но в настоящее время он этого не может, он еще нуждается, так сказать, в пособиях. На Юпитере человек будет способен начать собственно работу над эфирным телом. На Венере он будет работать над физическим телом — это часть, которую труднее всего преодолеть. Ныне же человек должен еще ночью оставлять оба тела — физическое и эфирное — в постели и

выходить из них. Но для того, чтобы тем не менее эфирное тело получило его воздействия, так что человек постепенно выучится прорабатывать свое эфирное тело, для этого он нуждается в помощнике. И этот помощник, способствующий этому, опять—таки ни кто иной, как Сущность Христа, а Ту Сущность, Которая помогает людям проработать физическое тело, мы обозначим как Отца. Но до тех пор, пока не придет Помощник, дающий возможность проработать эфирное тело, человек не может работать над своим физическим телом. **«Никто не приходит к Отцу, токмо мною».** Никто не достигнет способности обрабатывать физическое тело, кто не пройдет через Принцип Христа. Таким образом, человек, когда он достигнет цели развития Земли, благодаря способности преобразовать свое астральное тело собственными силами будет также иметь возможность воздействовать вплоть до своего эфирного тела. Этим он обязан живому присутствию Принципа Христа на Земле. Если бы этот последний не соединился бы в качестве живого Принципа с Землей, если бы он не вошел в ауру Земли, тогда то, что образовалось в астральном теле, не смогло бы отпечатлеться в эфирном теле. Таким образом, мы видим, что тот, который замыкается в себе, отворачиваясь от Принципа Христа, теряет возможность так проработать свое эфирное тело, как это необходимо уже в течение развития Земли.

Таким образом, мы сможем еще иным образом охарактеризовать те два рода людей, которые представляются нам в то время, когда будет достигнута цель развития Земли. Перед нами такие люди, которые восприняли Принцип Христа, которые вследствие этого преобразовали свое астральное тело и получили от Христа способность преобразовать также и свое эфирное тело. И перед нами другие, которые не дошли до Христова Принципа и потому не имели возможности что—либо изменить в эфирном теле, так как не могли найти Помощника — Христа. Взглянем теперь на это будущее людей.

Земля одухотворяется, то есть человек должен полностью потерять нечто, что он теперь в своем физическом бытии рассматривает как принадлежащее ему (связанное с ним). Мы можем представить себе картину того, что тогда происходит с человеком, если мы рассмотрим уже то, что обычно происходит с ним после смерти. После смерти человек теряет физическое тело. Этому телу надо приписать то, что человек имеет вожеления и склонности, связанные с обыкновенной жизнью, и мы описывали то, что человек переживает после смерти. Возьмем человека, который особенно любил какие—нибудь вкусные яства. При жизни он может позволить себе это наслаждение, а после смерти — нет. Но желание не прекращается, потому что оно коренится не в физическом, а в астральном теле. Но так как физическое орудие отсутствует, отсутствует также возможность удовлетворить желание. Такие люди из Кама—Локи глядят вниз, на физический мир, покинутый ими, и видят там именно то, что могло бы им доставить это наслаждение, но не могут этим воспользоваться, потому что не имеют физического орудия для этого. И вследствие этого они испытывают это пламенное неисполнимое желание. Так обстоит дело со всеми вожелениями, оставшимися в человеке после смерти, которые были ориентированы на вещи, присущие физическому миру, потому что они могут быть удовлетворены только физическим образом. Так происходит каждый раз после смерти: человек каждый раз видит, как отпадает его физическое тело, и, вследствие того, что в нем осталось нечто от этого физического тела, его еще влечет к обычному миру нашего физического плана. И до тех пор, пока он не отучится от этого в духовном мире, для него будет продолжаться время переживания пекла вожелений. Теперь представьте себе последнее земное воплощение перед одухотворением Земли, сбрасывание **последнего** физического тела. Те люди, которые ныне живут на Земле, настолько высоко разовьются благодаря Импульсу Христа, что им до некоторой степени это расставание с самым последним физическим телом не покажется особенно трудным, но все же и им придется расстаться с чем—то, потому что из одухотворенной Земли раз и навсегда исчезло все, что может дать радость из предметов этой Земли. Подумайте о **последней смерти**, которая возможна в развитии Земли, о сбрасывании в последний раз физического тела. Эта последняя смерть перевоплощений — это то, что в Апокалипсисе называется **ПЕРВОЙ СМЕРТЬЮ**. И те, которые восприняли Христов Импульс, смотрят на это физическое тело, как на отпадающую шелуху. Для них теперь имеет значение эфирное тело. Оно, с помощью Христа, организовано так, что в первую очередь приспособлено к астральному телу, что оно больше не испытывает вожелений и желаний в отношении того, что находится там, внизу, в физическом мире. Лишь со всем тем, что с помощью Христа внесено в эфирное тело, теперь живут далее люди на одухотворенной Земле. Они создали себе гармонию между астральным и эфирными телами — это созвучие именно создано Принципом Христа.

В противоположность этому существуют и другие, те, которые не восприняли Принципа Христа, в них нет такого созвучия. Они тоже должны потерять физическое тело, так как в духовной Земле прежде всего не имеется физического тела. Сперва все физическое должно быть растворено. Оно остается в виде вожделения по физическому, в виде неочищенного духовного, духовного, затвердевшего в материи. Остается эфирное тело, которому Христос не помог приспособиться к астральному телу, которое ориентируется в направлении физического тела. Это те люди, которые будут испытывать пламенное пекло вожделений, тоски по физической чувственности; в своем эфирном теле они испытают неутолимый пламенный жар вожделений в результате того, что они имели в физической жизни и чего они лишены теперь. Таким образом, мы имеем в ближайшее время после того, как все физическое растаяло людей, которые живут в своем эфирном теле как в существенном члене, гармонически созвучном с астральным телом, и имеем других людей, эфирное тело которых живет в разладе (дисгармонии), потому что их вожделения направлены к тому, что отпало в физическом теле.

И затем в дальнейшем развитии наступает такое состояние, когда одухотворение Земли настолько продвинулось, что уже не может больше дать эфирного тела. Те, эфирные тела которых находятся в полной гармонии с астральным телом, безболезненно сбрасывают это эфирное тело, ибо они остаются в своем астральном теле, исполненном Сущностью Христа, и принимают как неизбежность при развитии сбрасывание с себя эфирного тела, так как они чувствуют в себе способность самим вновь построить его, ибо они восприняли Христа. Но те, в эфирном теле которых живет вожделение к тому, что прошло, они не могут сохранить дальше этого эфирного тела, когда все будет астральным. Оно отнимается от них, и теперь они испытывают это как вторичное умирание, как **«ВТОРУЮ СМЕРТЬ»**. Для тех, кто сделал свое эфирное тело созвучным с астральным телом благодаря восприятию Принципа Христа, эта вторая смерть пройдет незаметно. Над ними вторая смерть власти не имеет. Но те, другие, переживают вторую смерть при дальнейшем вживании в каждую следующую астральную форму. Тогда человечество находится в том состоянии, когда те, которые достигли цели развития, полностью пронизали свое астральное тело Христом. Они созрели для того, чтобы перейти в жизнь Юпитера; на нашей Земле они набрасывают план развития Юпитера. Это тот план, который называется **НОВЫМ ИЕРУСАЛИМОМ**. Они живут под новым небом и на новой Земле, которая есть Юпитер. Этот новый Юпитер будет сопровождаться *спутником* из тех, которые выключены из жизни в духовном, которые пережили вторую смерть, которые поэтому не имеют возможности достигнуть свойственного Юпитеру сознания. Следовательно, мы имеем людей, развившихся до сознания Юпитера, приобретших Манас, и имеем также существа, которые оттолкнули от себя силы, которыми им было даровано это сознание; это те, которые только на Юпитере достигнут земного Я-сознания, которые находятся там, так сказать, на той ступени, на которой находится сейчас земной человек со своими четырьмя членами. Но такой человек может развиваться только в пределах Земли, только Земля имеет то окружение, почву, воздух, облака, растения, минералы, которые необходимы человеку, когда он хочет достичь того, чего можно достичь в границах четырех членов. Юпитер будет иметь совершенно иную структуру, он будет новой Землей, иными будут почва, воздух, вода, каждое существо. И не будет возможности вести нормальную жизнь для таких существ, которые теперь только достигли земного сознания. Они окажутся отставшими сущностями.

Но теперь наступает нечто, что опять—таки служит для нашего успокоения. Даже на этом Юпитере имеется еще последняя возможность благодаря мощной силе, которой обладают наиболее передовые, еще раз повлиять на этих отставших, побудить их повернуть к лучшему и привести некоторое количество их к этому повороту на истинный путь. Только при воплощении Венеры будет вынесено последнее решение, уже не подлежащее отмене решение. Когда мы продумаем все это, то мысль, о которой мы только что говорили, все же получит иную окраску. Тогда она не сможет вызвать в нас страх и беспокойство, а только одно стремление: «Я сделаю все, что требуется, чтобы выполнить миссию Земли».

Когда мы все это соответствующим образом поставим перед нашей душой, перед нами возникнет великая мощная картина будущего человечества, и мы догадываемся обо всем, что имелось в просвещенной душе апокалиптика, записавшего все то, что мы в наших обсуждениях лишь в виде лепета могли извлечь из Апокалипсиса. Каждое слово его автора имеет значение, каждый оборот речи. Мы должны лишь стараться ясно понять их. Так, нам указывается, в смысле вчерашнего

рассмотрения, в ббб на зверя с двумя рогами и затем говорится замечательное слово: «Здесь мудрость! Кто имеет разум, тот обдумай число зверя, так как это число *человека*». Кажущееся противоречие, но одно из тех многих противоречий, которые непременно встречаются в каждом оккультном писании и обсуждении. *Вы можете быть уверены в том, что разбор, который протекает так гладко, что обыкновенный повседневный человеческий разум не может найти в нем противоречия, наверняка покоится не на оккультной почве.* То, что развивается в мире, не так плоско и тривиально, как то, что человеческий рассудок, обычный интеллект ощущает как отсутствие противоречий. Нужно лишь глубже проникнуть в подосновы человеческого рассмотрения, и тогда противоречия исчезнут. Тот, кто рассматривает растение, как оно растет от корня до плода, как зеленый лист превращается в лепесток цветка, этот последний — в тычинки, и т.д., тот может сказать: «Здесь перед нами противоречащие друг другу образы, цветочный лепесток противоречит стеблевому листу». Но смотрящий глубже заметит единство, более глубокое единство в противоречии. Так обстоит дело с тем, что рассудок может видеть в мире. Как раз в глубочайших мудростях он видит противоречия. Поэтому нас не должно смущать, если здесь, в Апокалипсисе, мы встречаем кажущееся противоречие в вышеприведенном изречении.

Здесь мы должны еще раз разобраться, вследствие чего человек может дойти до возможности быть соблазненным двурогим зверем. Мы указали на то, что человек, начиная от середины атлантической эпохи, проспал более высокое духовное развитие. Это сонное время именно нынешнее время. Но оно было необходимо. Если бы оно не наступило, никогда бы не возникло то, что мы в нашем нынешнем понимании называем рассудком. До нашего времени люди этого не имели. Они действовали под влиянием иных импульсов. Видимые ими картины (образы) побуждали их к их поступкам без размышления. Этот древний дар ясновидения был человеком утерян, и в обмен он получил рассудок и вследствие этого погрузился в материю. Это соткало вуаль, скрывающую от него духовный мир, но этим он одновременно завоевал себе рассудок. Этот последний момент может явиться важной помехой для спиритуального развития. То, что может человека удержать, основательно удержать от того, чтобы прийти к Импульсу Христа, это будет в конце концов ни что иное, как этот соблазненный рассудок, этот соблазненный интеллект, и если бы те, которые в конце концов подпадут двурогому зверю, могли бы оглянуться на то, что, собственно, сыграло с ними злейшую шутку, тогда они бы сказали: «Хотя предрасположение к бездне (к преисподней) появилось лишь позже, но *то, что затемнило мне Христов Принцип — это рассудок*». О, тот, кто имеет этот рассудок, тот обдумай число зверя, потому что именно вследствие того, что человек стал человеком, то есть был одарен этим Я-рассудком, вследствие этого он может подпасть власти зверя ббб. Ибо число зверя одновременно число человека. И то, что это число человека, это никто другой не может понять, как только тот, кто обладает рассудком; это число того человека, который позволил своему рассудку соблазнить себя. Вот какая глубокая мудрость сокрыта в этих вещах.

Таким образом, вы видите, что автор Апокалипсиса дает вам много, если вы воспримете отдельные указания, которые мы сделали. Он дает многое, что мы называем теософскими истинами. Он дает то, что обещал. Он приводит человека к лицезнению того, что будет: к лицезнению сущностей и сил, руководящих миром; он приводит нас к тому духу, который дается нам на Первой Печати, к тому образу, который дается нам на последней Печати. Тогда видишь, как им ясновидчески выражается правомерность Нового Иерусалима. Это и есть ясновидческое. При этом выражается правомерность Нового Иерусалима; в последней главе вы можете видеть, как этот Новый Иерусалим, так сказать, описывается в виде куба. Описание всего, находящегося в этой последней картине, завело бы нас слишком далеко.

Теперь необходимо указать на то, с какой целью написан Апокалипсис. Конечно, мне пришлось бы очень много говорить, если бы я хотел подробно описать, для чего он был написан. Но, по крайней мере, одно указание вы должны запомнить, которое дается нам одним вполне определенным местом Апокалипсиса. Автор его говорит, что придет время, когда действительно разовьется та высокая степень сознания, когда люди в повышенном сознании будут лицезреть Сущности, руководящие миром, Сущности, которые были охарактеризованы образом Агнца, появлением Сына Человеческого с пламенным мечом. На это нам указывают слова, которые уже включают в себе то успокоение, о котором мы говорили. Автор Апокалипсиса, глубокий ясновидящий, знает, что в древние времена люди были одарены смутным ясновидением. Мы ведь это уже характеризовали и видели, как в то

время люди были, так сказать, гражданами божественного духовного мира, как они самостоятельно сами видели этот божественно–духовный мир. Но кто именно утерял его, этот дар ясновидения, кто? Это мы должны теперь поставить как важный вопрос. Мы видели, что в основном его утеряли те люди, которые были выведены на физический план, к физической жизни в то время, когда началась вторая половина Атлантического периода. Люди взирали на твердые образования нашей Земли, на ограниченные предметы нашей Земли. Древнее ясновидение исчезло; люди стали самосознательными. Но перед ними затворился духовный мир. Образования, которые в древние времена пронизывали воздух в виде моря тумана, исчезли; воздух стал чистым, грунт — свободным. Люди вступили на свободную Землю. Это случилось сравнительно поздно, это совпадает с достижением современного рассудка, нынешнего самосознания человека. А теперь вспомним то, что мы сказали относительно этой Земли. Вспомним о том, что мы поставили перед нашей душой великий момент Голгофы. Если бы кто–нибудь тогда издалека рассматривал Землю ясновидящим взором, он бы воспринял, что в тот момент, когда кровь излилась из ран Спасителя, вся астральная аура Земли изменилась. Тогда Земля прониклась силой Христа. Благодаря этому событию Земля в состоянии в будущем вновь соединиться с Солнцем. Эта сила будет расти. Это та сила, которая предохраняет наше эфирное тело от второй смерти. Христос все больше будет становиться духом Земли, и тот, кто является истинным христианином, понимает слова: «Тот, кто ест мой хлеб, тот попирает меня ногами», тот смотрит на тело Земли как на Тело Христа. Земля в качестве планетного тела является Телом Христа, разумеется, еще только в начале. Христос *только еще будет* Духом Земли, Он полностью соединится с Землей. И когда Земля впоследствии соединится с Солнцем, Великий Дух Земли — Христос — станет Солнечным Духом.

Тело Земли будет Телом Христа. И люди должны обработать это Тело. Они начали это тогда, когда вышли на Землю; они обработали это Тело своими силами. Во всех традициях можно найти нечто, на что обращается мало внимания, потому что это недостаточно понимается. Так, например, в персидской традиции сказано, что люди, начиная с того времени, как они вышли из ясновидческого сознания, стали существами, проколовшими Землю. Пока люди живут в той фазе, что они прокалывают Землю, то есть обрабатывают Землю, следовательно, в то время, когда они *прокалывают* Тело Христа, они лишены ясновидческого сознания, они не видят руководящих Сил, прежде всего не видят Христа лицом к лицу. Но автор Апокалипсиса указывает на то время, когда не только ясновидящие той эпохи увидят духовное, а когда все человечество снова вернется к той ступени, которая даст ему возможность лицезреть Само Существо Христа. Лицезреть Его будут все существа, и те, кто Его проколол, тоже увидят Его; те, которым пришлось проделать часть своего развития в обработке Земли, в прокалывании Земли, и они будут видеть Христа. Ибо эти слова таковы, что они глубоко вводят того, кто научается их постепенно выяснять, в мир представлений мистерий, апокалиптической речи. Что же, собственно, хотел автор Апокалипсиса написать, изобразить? На этот вопрос мы можем ответить тем, что мы кратко укажем на происхождение Апокалипсиса. Где впервые содержится то, что написано в Апокалипсисе? Если бы вы могли вернуться к мистериям древней Греции, орфическим, элевсинским, к мистериям древних египтян, халдеев, персов и индусов, — всюду вы бы нашли Апокалипсис. Он существовал, он имелся там. Он не был написан, но он жил от одного поколения священников к другому, через поколения инициаторов, где память была настолько мощной, что возможно было осилить такое богатство материала. Даже и в гораздо более поздние времена память была ведь значительно лучше, чем у нас; вспомните лишь о певцах Илиады, как они странствовали всюду и могли петь свои песни на память. Это сравнительно еще не так давно, что память так ослабла. В мистериях эти истины не записывались, но они передавались от одного поколения инициаторов к другому. Что же было задачей Апокалипсиса? Его задачей было служить руководством для того, кто приводил учеников к посвящению. Тогда было так, что человек, над которым производили обряд посвящения, выводился из своего физического тела и оставался как мертвый. Но когда он был изъят из физического тела, инициатор давал ему увидеть в его эфирном теле то, что впоследствии, благодаря Импульсу Христа, можно было ясновидяще лицезреть в физическом теле. Таким образом, древние посвященные были пророками, которые могли указать на Христа. И они это делали, они смогли это делать, потому что Христос в этом Апокалипсисе показан как Нечто, что явится в будущем. Никогда раньше не разыгрывались события Голгофы, где человек в физическом теле исторически пережил всю драму посвящения. Где же могла быть понята возможность этого

события Голгофы? На известной ступени его поняли посвященные вне своего тела. В ином сознании произошло то, что разыгралось на Голгофе. Могли быть тысячи присутствующих, и событие Голгофы прошло бы мимо них. Что оно означало бы для них? Смерть обыкновенного приговоренного к ней. Возможность понять то, что произошло на Голгофе, имелась только там, где знали содержание мистерии. Инициаторы могли сказать: «Тот, Кого мы вам показали в течение трех с половиной дней, Которого вам возвестили пророки, Его вы можете понять, если средства к этому возьмете из мистерии». Автор Апокалипсиса воспринял устное предание мистерии; он сказал себе: «Если я проникнусь тем, что можно было узнать в мистериях, тогда мне явится Христос». Таким образом, Апокалипсис не был чем-то новым; но применение к единственному событию Голгофы — это было нечто новое. Это было существенно, что для тех, которые *имеют уши для слышания*, явилась возможность с помощью того, что содержится в Апокалипсисе Иоанна, постепенно продвинуться к действительному пониманию события Голгофы. Это было намерением Иоанна. Из древних мистерий получил он Апокалипсис, он — издревле священная книга для людей и только внешним образом дарован человечеству Учеником, которого любил Господь и которому он завещал возвестить его истинный образ. Он должен пребывать, доколе придет Христос, для того, чтобы те, кто обладает более просвещенным сознанием, могли бы Его охватить. Он — великий учитель истинного события Голгофы. Он дал людям средства действительно понять событие Голгофы. В начале Апокалипсиса автор его говорит (я попытался эти слова перевести так, как они должны быть переведены, чтобы быть правильными): «Это откровение Иисуса Христа, которое Бог ему послал, чтобы вкратце открыть своему рабу, как произойдет необходимое (неизбежное) это выражено в символах и послано Его Ангелом Его рабу Иоанну, и этот последний выразил это». Он хочет изложить вкратце. Что он хочет этим сказать? Это то же самое, как если бы выразились: «Если бы я во всех подробностях хотел рассказать вам о том, что произойдет от сего времени вплоть до цели развития Земли, я должен был бы написать очень многое. Я представлю это вам в кратком очерке». Впоследствии переводчики, которые не могли проникнуть в дух Апокалипсиса, перевели так, что сказали «показать то, что произойдет в скором времени». Они были того мнения, что то, что здесь разыгрывается, о чем здесь повествуется, это должно произойти в скором времени. А на самом деле это должно означать: в кратком очерке будет описано то, что произойдет. Первоначальный текст имеет такой оборот, который несомненно допускает в качестве правильного перевода то, что я во введении к моей книге «Зигель унд Зейлен» пытался дать правильным образом.

Теперь мы в ряде рассуждений сказали кое-что об этом издревле священном документе человеческого рода, кое-что о том, что Господь сообщил человечеству в качестве Своих тайн через ученика, которого Он любил. Быть может, в результате этого вы могли почувствовать, что этот Апокалипсис является глубокой книгой, полной мудрости и, может быть, иногда испытали чувство тревоги из-за того, что некоторые вещи в ней так трудно понять. Теперь мне хочется сказать вам нечто к концу наших рассуждений: Все, что я мог вам сказать, совершенно точно соответствует намерениям автора Апокалипсиса, и именно так этому учили в тех школах, которые сохранили намерение его. Но это не все, далеко не все, что можно было сказать, и можно гораздо глубже проникнуть в истины, в подосновы Апокалипсиса. И если бы мы проникли во все глубины, тогда то, что я мог вам сказать, показалось бы чем-то, что можно охарактеризовать как лишь первое, поверхностное представление. Но иначе нельзя, *можно* дать лишь поверхностное представление. Через него надо пройти. Надо начать с элементарного, тогда уже, когда пройдет маленький кусочек, проявится также и глубина. Ибо много-много лежит под поверхностью, которую можно было чуть-чуть приподнять, чуть-чуть раскрыть. И если вы дальше пойдете по пути, на который вы некоторым образом вступили благодаря тому, что обратили ваше внимание на разъяснение Апокалипсиса Иоанна, вы постепенно проникнете в глубины духовной жизни, в такие глубины, которых сейчас совершенно невозможно выразить, так как они никем не могли бы быть осознаны, потому что ни у кого не было ушей для слышания. Сперва надо такими разъяснениями, как те, которые были даны, подготовить уши к слышанию. И тогда они постепенно появятся — уши, могущие слышать слово, которое так глубоко струится через Апокалипсис. Следовательно, если вы нечто восприняли из того, что могло быть сказанным, осознайте, что все же лишь первая поверхность могла быть дана и из нее — лишь отдельные замечания. Пусть это будет импульсом все глубже проникнуть в то, что в результате этих лекций можно лишь подозревать. Даже если бы я захотел сказать лишь то, что можно сказать о поверхности, я

должен был бы читать вам лекции еще много–много недель. Настоящие лекции могли служить лишь побуждением, и тот, кто их чувствует так, что говорит себе: «Я должен проникнуть все глубже и глубже», тот воспринял эти лекции в правильном смысле.

Конец**Error! Reference source not found.**